

KENWOOD

SISTEMA DE NAVEGAÇÃO GPS

DNX520VBT

MANUAL DE INSTRUÇÕES

Kenwood Corporation



Antes de utilizar	4
Notas	5
Como ler este manual	8

Funções dos botões no painel frontal	10
Introdução	12
Como apresentar o ecrã de navegação	12
Como seleccionar a fonte	12
Como ajustar um media/um dispositivo	13
Operação básica	14
Como apresentar o ecrã de controlo da fonte	14
Como apresentar o ecrã do menu superior	15
Operação de fontes visuais no ecrã de reprodução	16
Como apresentar o ecrã de controlo fácil	17

Ver DVD/CD de vídeo	18
Ecrã de reprodução	18
Ecrã de controlo fácil	18
Ecrã de controlo da fonte	19
Menu do disco DVD-VÍDEO	20
Controlo do menu DVD-VR	21
Controlo de zoom de CD de vídeo	22
Ouvir discos de música/ficheiros de áudio & Ver ficheiros de vídeo/ficheiros de imagem	23
Ecrã de controlo da fonte	23
Seleccção de lista	24
Seleccionar dispositivo USB	25
Procurar ligação (ficheiro áudio em USB)	26
Ecrã de reprodução (ficheiro de vídeo, ficheiro de imagem)	26
Ecrã de controlo fácil (ficheiro de vídeo, ficheiro de imagem)	27
Controlo de imagem	27
Controlo do menu do filme	28
Controlo de iPod	29
Ecrã de reprodução	29
Ecrã de controlo fácil	29
Ecrã de controlo da fonte	30
Lista do iPod	31
Procurar ligação (ficheiro de música)	31

Configuração inicial	77
-----------------------------	-----------

Escutar rádio	32
Ecrã de controlo da fonte	32
Seleccionar predefinição	33
Memória automática	33
Memória manual	34
Rádio texto	34
Informação de trânsito	35
Procurar por tipo de programa	35
Ver televisão	36
Funções durante o ecrã TV	36
Ecrã de controlo fácil	36
Ecrã de controlo da fonte	37
Menu TV (apenas com o KTC-D500E (acessório opcional) ligado)	37
Memória automática (só com KTC-V300E ou KTC-V301E (acessório opcional) ligados)	38
Memória manual (só com KTC-V300E ou KTC-V301E (acessório opcional) ligados)	38
Seleccionar predefinição	39
Definir nome da estação	39
Outras funções	40
Introdução de caracteres	40
Desligar o volume áudio quando recebe uma chamada de telefone	40
Controlo do ecrã	41
Controlo do ecrã	41

Telefonar com mãos-livres 42

Antes de utilizar	42
Descarregar a lista telefónica	42
Receber uma chamada	43
Durante uma chamada	43
Chamada em espera	43
Fazer uma chamada	44
Chamadas pela lista telefónica	45
Ligar introduzindo um número de telefone	45
Fazer uma chamada utilizando o registo de chamadas	46
Chamadas com reconhecimento de voz	46
Controlar serviços associados ao som de marcar	47
Configurar o telefone mãos livres	48
Registo de voz	49
Registo da voz de palavra-chave	50
Predefinir um número de telefone	51
SMS (Serviço de mensagens curtas)	52

Controlo de áudio 54

Menu Controlo de áudio	54
Controlo de áudio	54
Controlo do equalizador	55
Configuração do tom	55
Controlo de zona	56

Menu de configuração 57

Como apresentar o ecrã do menu configuração	57
Configuração do DivX	58
Informação de software	58
Interface do utilizador	59
Configuração da língua	60
Ajuste do painel de toque	61
Configuração do relógio	61
Configuração de segurança	62
Configuração da memória	63
Entrar no ecrã de fundo	64
Coordenadas de cor do painel	65
Ajuste do ecrã	66
Registar a unidade de Bluetooth	66
Registar o código PIN da unidade Bluetooth	68
Ligação da unidade Bluetooth	68
Configuração de Bluetooth mãos-livres/saída de áudio	69
Configuração da entrada AV	69
Configuração da interface AV	70
Configuração de navegação	70
Configuração de altifalantes	71
Configuração do DVD	72
Configuração da língua do DVD	73
Configuração do nível de bloqueio parental do DVD	73
Configuração do disco	74
Configuração USB	75
Configuração do iPod	75
Configuração do sintonizador	76
Configuração TV	76

Configuração inicial 77**Itens indicadores da barra de estado 78****Códigos de língua DVD 79****Ajuda? Resolução de problemas 80****Ajuda? Erro 81****Especificações 82**

Antes de utilizar

▲ADVERTÊNCIA

Para evitar lesões ou um incêndio, tome as seguintes precauções:

- Para evitar um curto-circuito, nunca coloque ou deixe objectos metálicos (como moedas ou ferramentas) dentro da unidade.
- Não veja nem fixe os olhos no visor da unidade quando está a conduzir por longos períodos.

Como reiniciar a unidade

- Se a unidade ou a unidade ligada não funcionar correctamente, prima o botão Reset. A unidade retoma as definições de fábrica quando o botão Reset é premido.
- Retire o dispositivo USB antes de premir o botão Reset. Pressionar o botão Reset com o dispositivo USB instalado pode danificar os dados do dispositivo USB. Sobre como remover o dispositivo USB, consulte <Como ajustar um media/um dispositivo> (página 13).
- Quando liga a unidade depois de premir o botão Reset, aparece o ecrã de configuração Inicial. (página 77)

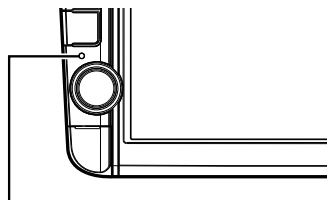

Botão Reset

Limpar a unidade

Se a placa frontal da unidade estiver manchada, limpe-a com um pano macio e seco como um pano com silício.

Se a placa frontal estiver muito manchada, limpe a mancha com um pano humedecido com detergente neutro e, de seguida, limpe-o com um pano seco.



- Aplicar um spray de limpeza directamente na unidade pode afectar as partes mecânicas. Limpar a placa frontal com um pano áspero ou com um líquido volátil, como diluente ou álcool, pode riscar a superfície e apagar caracteres.

Embaciamento da Lente

Logo depois que ligar o aquecedor do carro no inverno, podem formar-se vapores ou condensação nas lentes do leitor de discos. Se a lente ficar embaciada, os discos não poderão tocar. Caso tal aconteça, retire o disco e espere que a condensação evapore. Se a unidade continuar a não funcionar

normalmente após alguns momentos, consulte o seu representante Kenwood.

Manuseamento de discos

- Não toque na superfície de gravação do disco.
- Não cole fita etc. no disco nem utilize um disco com fita nele colada.
- Não utilize acessórios tipo disco.
- Limpe desde do centro do disco para o exterior.
- Quando a remover discos desta unidade puxe-os para fora horizontalmente.
- Se o orifício central do disco ou rebordo exterior tiverem rebarbas, utilize-o apenas após remover as rebarbas com uma esferográfica etc.

Discos que não podem ser usados

- Discos que não sejam redondos não podem ser usados.

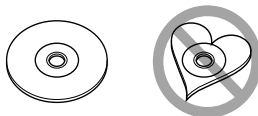

- Discos com cores na superfície de gravação ou que estejam sujos não podem ser usados.
- Esta unidade só é capaz de reproduzir os CDs com . Esta unidade poderá não reproduzir discos que não possuam a marca.
- Não é possível reproduzir um disco que não tenha sido finalizado. (Para o processo de finalização, consulte o manual de instruções do software de gravação e do respectivo gravador.)
- Se tentar enfiar no aparelho um disco de 8 cm com seu adaptador, este pode se separar do disco e danificar o aparelho.

Outras notas

- Se aparecerem problemas durante a instalação, consulte o seu concessionário Kenwood.
- Quando comprar acessórios opcionais, confirme junto do representante Kenwood que eles funcionam com o seu modelo e na sua zona.
- Os caracteres que estão em conformidade com norma ISO 8859-1 podem ser visualizados.
- A função RDS ou RBDS não funciona onde o serviço não é suportado por uma estação de transmissão.

Proteger o monitor

Para proteger o monitor de danos, não opere o monitor utilizando uma esferográfica ou um objecto semelhante com ponta afiada.

Lista de disco reproduzíveis

Tipos de disco	Padrão	Suporte	Observação
DVD	DVD Video	○	
	DVD Áudio	×	
	DVD-VR	○	Não compatível com CPRM.
	DVD-R	○	Reprodução de MP3/WMA/AAC/WAV/JPEG/MPEG/DivX
	DVD-RW	○	Multi-fronteiras/Multi-sessões/
	DVD+R	○	(A reprodução depende das condições de autorização)
	DVD+RW	○	Compatível com discos de 8 cm (3 polegadas)
	DVD-R DL (Camada dupla)	○	
	DVD+R DL (Camada dupla)	○	Apenas formato vídeo
	DVD-RAM	×	
	CD	CD de música	○
CD-ROM		○	Reprodução MP3/WMA/AAC/WAV/JPEG/DivX.
CD-R		○	Suporta multi-sessão
CD-RW		○	Não suporta pacote de escrita.
DTS-CD		○	
CD vídeo (VCD)		○	
Super CD vídeo		×	
CD de imagens		×	
CD-EXTRA		△	Só pode reproduzir a sessão de música do CD.
HDCD		△	Qualidade de som dos CDs normais
CCCD		×	
Outros	Dualdisc (CD de um lado e DVD do outro)	×	
	Super CD áudio	△	Só reproduz o lado do CD.

○ : A reprodução é possível.

△ : A reprodução não é possível.

×



- Quando comprar conteúdos compatíveis com DRM, verifique o código de registo em <Configuração do DivX> (página 58). O código de registo muda cada vez que um ficheiro com o código de registo visualizado é reproduzido para proteger contra cópias.

Utilização do "DualDisc"

Quando reproduzir um "DualDisc" nesta unidade, a superfície do disco que não está a ser reproduzida pode ficar riscada enquanto o disco é introduzido ou ejectado. Como a superfície do CD de música não está conforme o padrão de CD, a reprodução é impossível. (Um "DualDisc" é um disco que contém numa superfície sinais padrão DVD e que na outra contém sinais de CD de música.)

Sobre os ficheiros de áudio

Ficheiros de áudio reproduzíveis

AAC-LC (.m4a), MP3 (.mp3), WMA (.wma), PCM Linear (WAV) (.wav)



- Se as músicas de um CD normal e de outros sistemas de reprodução forem gravadas no mesmo disco, só o sistema de reprodução gravado primeiro é reproduzido.

Suportes aceitáveis

CD-R/RW/ROM, DVD±R/RW, dispositivo USB de classe de armazenagem em massa, iPod com KCA-iP240V

Formato de ficheiro de disco reproduzível

ISO 9660 nível 1/2, Joliet, Romeo, Nome de ficheiro extenso.

Sistema de ficheiro de dispositivo USB reproduzível

FAT16, FAT32

Embora os ficheiros de áudio estejam compilados com as normas anteriormente listadas, a reprodução pode ser impossível dependendo dos tipos ou condições dos media ou do dispositivo.

Ordem de reprodução do ficheiro áudio

No exemplo da hierarquia de pastas/ficheiros de seguida apresentada, os ficheiros são reproduzidos na ordem de ① para ⑩.

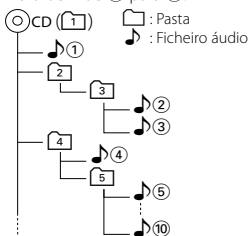

Existe um manual online sobre os ficheiros de áudio no sítio www.kenwood.com/cs/ce/audiofile/. O manual online contém notas e informações detalhadas inexistentes neste manual. Certifique-se de que lê também o manual online.

Sobre os ficheiros de vídeo

Ficheiros vídeo aceitáveis

MPEG1, MPEG2, DivX

Extensões

mpg, mpeg, m1v, m2v, divx, div, avi

Suportes aceitáveis

CD-R/RW/ROM, DVD±R/RW, dispositivo USB de classe de armazenagem em massa, iPod com KCA-iP240V

Discos aceitáveis, formatos de discos, sistema de ficheiro de dispositivo USB, nomes de ficheiros e pastas e ordem de reprodução são os mesmos que os para os ficheiros áudio. Consulte <Sobre os ficheiros de áudio>.

Sobre os ficheiros de imagem

- **Ficheiros de imagem aceitáveis**
JPEG
- **Extensões**
jpg, jpeg
- **Suportes aceitáveis**
CD-R/RW/ROM, DVD±R/RW, dispositivo USB de classe de armazenagem de massa

Discos aceitáveis, formatos de discos, sistema de ficheiro de dispositivo USB, nomes de ficheiros e pastas e ordem de reprodução são os mesmos que os para os ficheiros áudio. Consulte <Sobre os ficheiros de áudio>.

iPod/iPhone que pode ser ligado a esta unidade

Made for

- iPod nano (1st generation)
- iPod nano (2nd generation)
- iPod nano (3rd generation)
- iPod nano (4th generation)
- iPod nano (5th generation)
- iPod classic
- iPod with video
- iPod touch (1st generation)
- iPod touch (2nd generation)

Works with



iPhone
4GB 8GB 16GB



iPhone 3G
8GB 16GB



iPhone 3GS
16GB 32GB

- Actualizar o software do iPod/iPhone para a última versão.
- Pode controlar um iPod/iPhone a partir desta unidade ligando um iPod/iPhone (produto comercial) com a ligação Dock utilizando um acessório opcional para cabo de ligação iPod (KCA-iP240V). A palavra "iPod" que aparece neste manual indica o iPod conectado com o cabo KCA-iP240V (acessório opcional).
- Ao ligar o iPod/iPhone a esta unidade com um acessório opcional para cabo de ligação iPod (KCA-iP240V), pode fornecer corrente eléctrica ao iPod/iPhone ao mesmo tempo que o recarrega e ouve música. Contudo, esta unidade tem que estar ligada.



- Se iniciar a reprodução depois de ligar o iPod, a música que estava a ser reproduzida pelo iPod é reproduzida primeiro.
Neste caso, "RESUMING" aparece sem mostrar o nome de uma pasta, etc. A alteração do elemento de busca apresentará um título correcto, etc.
- Quando o iPod estiver ligado a esta unidade, "KENWOOD" ou "✓" aparecem no iPod para indicarem que não pode operar o iPod.

Sobre o dispositivo USB

- Neste manual, a palavra "Dispositivo USB" é utilizada para memórias flash e leitores de áudio digital com terminais USB.
- Quando o dispositivo USB estiver ligado a esta unidade, pode ser carregado desde que esta unidade esteja a ser alimentada.
- Instale o dispositivo USB num local onde não fique impedido de conduzir o veículo em segurança.
- Não é possível conectar um dispositivo USB através de um hub USB e Multi Card Reader.
- Faça cópias de segurança dos ficheiros áudio utilizado nesta unidade. Os ficheiros podem ser apagados consoante as condições de funcionamento do dispositivo USB.
Não assumimos indemnizações por quaisquer danos decorrentes da perda dos dados armazenados.
- Não é fornecido nenhum dispositivo USB com a unidade. Deverá adquirir um dispositivo USB disponível no mercado.
- Quando ligar o dispositivo USB, recomendamos a utilização do CA-U1EX (opção).
Não é possível garantir uma reprodução normal caso não seja utilizado o cabo USB compatível. Ligar um cabo cujo comprimento total é superior a 5 m pode resultar numa reprodução anormal.

Sintonizadores de televisão que podem ser ligados a esta unidade

- KTC-D500E
- KTC-V300E
- KTC-V301E

Códigos de região no mundo

É atribuído um código de região aos leitores de DVD de acordo com o país ou área onde são comercializados, conforme indicado no mapa seguinte.

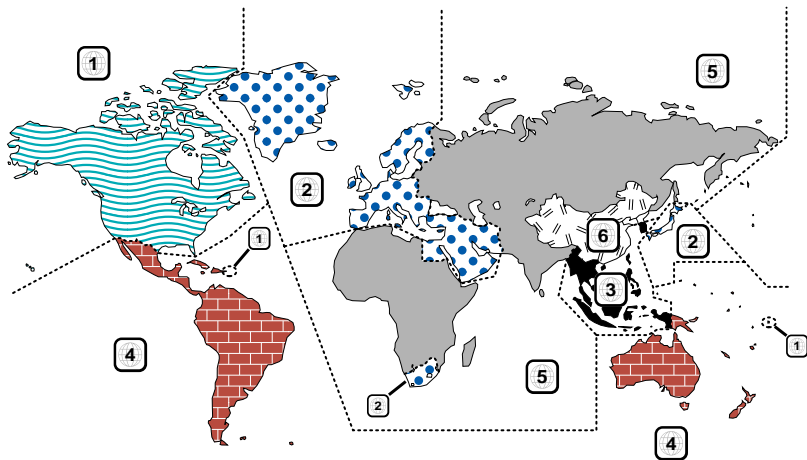

Marcas dos discos DVD

Símbolo	Descrição
	Indica o número de uma região. Um disco com esta marca pode ser reproduzido em qualquer leitor de DVD.
	Indica o número de línguas gravadas em formato áudio. Podem ser gravadas até 8 línguas. Pode seleccionar a sua língua preferida.
	Indica o número de línguas em que existem legendas gravadas. Podem ser gravadas até 32 línguas.
	Se o DVD tiver cenas filmadas de vários ângulos, pode seleccionar o ângulo que prefere.
	Indica o tipo de ecrã para a imagem. A marca à esquerda indica que uma imagem larga (16:9) está a ser visualizada numa televisão padrão com ecrã (4:3) com uma faixa sem nada no topo e no fundo do ecrã (letter box).

Marcas de regulação das operações

Com este DVD, algumas funções desta unidade, como a função de reprodução, poderão sofrer restrições dependendo do local onde o DVD está a reproduzir. Neste caso, as seguintes marcas irão aparecer no ecrã. Para mais informações consulte o manual do disco.

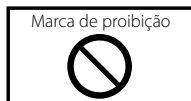

Discos com período limitado de utilização

Não deixe os discos com um período de utilização limitado nesta unidade. Se introduzir um disco que já tenha passado a validade, poderá não ser capaz de retirá-lo desta unidade.

Como ler este manual

Este manual utiliza figuras para explicar as operações.

As visualizações e os painéis mostrados neste manual são exemplos utilizados para dar explicações claras sobre as operações. Por esta razão, poderão ser diferentes das visualizações reais e dos painéis utilizados, ou alguns dos padrões das visualizações poderão ser diferentes.

Seleccionar um item do ecrã

Selecione e escolha um item do ecrã. Selecione um item tocando o botão no ecrã.

Premir rápido

Prima o botão, marcado com .

Mudança no ecrã

A cada operação, o ecrã muda na ordem mostrada em baixo.

▼ : Continua na linha seguinte.
● : Acaba aqui.

Continua na página seguinte

As instruções continuam na página seguinte. Certifique-se de que vira a página para ver o resto das instruções.

Ecrã de controlo da fonte

Comuta para o ecrã de controlo da fonte para usar diversas funções.

1 Apresentar o ecrã de controlo da fonte

Consulte <Como apresentar o ecrã de controlo da fonte>.

2 Operação no ecrã de controlo da fonte



[FM] Muda para a banda FM1/2/3.

[AM] Muda para a banda AM.

[◀▶] Sintoniza a estação.

Utilize [SEEK] para mudar a frequência.

Multifunções



[Mono]  Seleccione a recepção Monaural.

[SEEK] Muda o modo de busca.

O modo é comutado pela seguinte ordem de cada vez que toca no botão.

Visualização	Definição
"AUTO1"	Sintoniza automaticamente uma estação com boa recepção.
"AUTO2"	Sintoniza as estações memorizadas uma após outra.
"MANU"	Comuta manualmente para a frequência seguinte.

3 Armazenar na memória



Continue a tocar até que apareça o número da memória.

▶ Página seguinte ▶

O exemplo de operação com a marca, em cima, é diferente da operação em si.

Ícone de função

Os ícones que representam as funções disponíveis são mostrados a seguir.

 DVD-VIDEO: Função de reprodução DVD-VÍDEO.

 DVD-VR: Função de reprodução DVD-VR.

 Video CD: Função de reprodução de CD de vídeo.

 CD: Função de reprodução de CD (CD-DA).

 Audio File: Função de reprodução de ficheiro áudio.

 MPEG: Função de reprodução de ficheiro MPEG.

 DivX: Função de reprodução de ficheiro DIVX.

 JPEG: Função de reprodução de ficheiro JPEG.

 Disc: Função de media em disco (DVD, CD).

 USB: Função de dispositivo USB.

 FM: Função de recepção FM.

Prima durante pelo menos 2 segundos

Prima o botão, destacado com  2seg., durante pelo menos 2 segundos.

Indica que deve ficar a premir o botão até que a operação comece ou até que o ecrã mude.

O exemplo esquerdo dá a indicação para premir o botão durante 2 segundos.

Outras marcas



São descritas precauções importantes para evitar ferimentos, etc.



São descritas instruções especiais, explicações suplementares, limitações e páginas de referência.



As precauções gerais e as páginas de referência são mostradas no item.



É mostrado o valor inicial de cada definição.

Funções dos botões no painel frontal

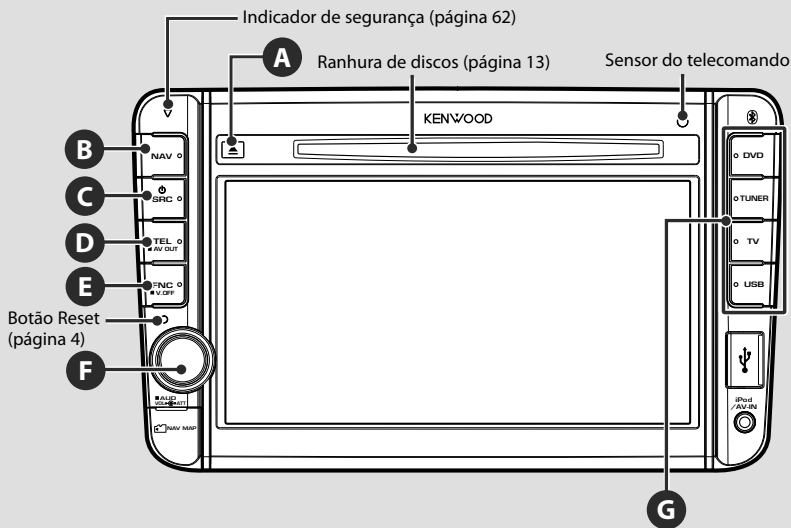

1 seg. : Prima por mais do que 1 segundo

- A** Ejecta o disco.
- B** Mostra o ecrã de navegação.
Quando o ecrã de navegação já foi exibido, comuta para o ecrã da fonte actualmente seleccionada.
- C** Liga a alimentação eléctrica.
Mostra o ecrã de selecção de fonte. → [12](#)
1 seg. Desliga a alimentação eléctrica.
- D** Ligar/Desligar ecrã de controlo mãos-livres.
1 seg. Comuta a fonte de saída no terminal AV OUTPUT.
- E**
- Enquanto visualiza o ecrã de reprodução numa fonte visual
Apresenta o ecrã de controlo fácil. → [17](#)
 - Enquanto visualiza o ecrã de navegação
Mostra o ecrã de controlo do ecrã. → [41](#)
 - Enquanto visualiza um ecrã diferente dos anteriores
Ligar/Desligar função de comutação de ecrã. → [11](#)
1 seg. Desliga o ecrã.*¹



*¹ A função do botão [FNC] pode ser alterada para a função de ecrã desligado. Consulte <Interface do utilizador> (página 59).

- F** Ajuste de volume. (Rode o botão para qualquer dos lados.)
Ligar/desligar a atenuação do volume. (Pressione o botão.)
1 seg. Mostra o ecrã de controlo do tom.*² → **55**



*² Em determinadas condições, o ecrã não pode comutar para o ecrã de controlo do tom.

*³ O botão [TV] pode ser alternado para [VIDEO1] e o botão [USB] para [iPod]. Para saber como atribuir a fonte ao botão, consulte <Interface do utilizador> (página 59).

- G** Alterna para a fonte seleccionada.*³

Função de comutação de ecrã

Comutar entre o ecrã de navegação e o ecrã de controlo da fonte com apenas um toque.

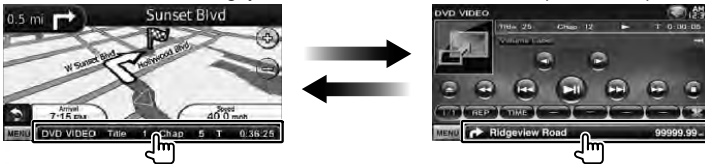

Ligar um dispositivo externo à tomada AV-IN

Recomenda-se a utilização do cabo CA-C3AV opcional ao ligar a um leitor externo. Quando fizer a ligação, certifique-se de que liga o núcleo de ferrite fornecido com esta unidade para impedir ruído electromagnético. Se o núcleo de ferrite puder riscar o veículo, envolva-o numa folha de protecção (Acessório desta unidade).

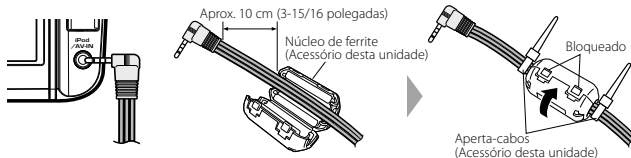

Introdução

Como apresentar o ecrã de navegação

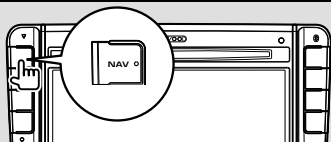

O ecrã de navegação aparece.



- Sobre como configurar e utilizar a função de navegação, consulte o manual de instruções para a navegação.

Como seleccionar a fonte

As fontes podem ser seleccionadas a partir do ecrã de selecção de fonte.

Ecrã de selecção de fonte



Como apresentar o ecrã de selecção de fonte

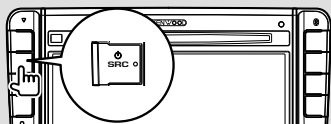

Aparece o **Ecrã de selecção de fonte**.

Toque no ícone da fonte.

Use **▲** ou **▼** para virar a página.

Como seleccionar a fonte com operação de um toque

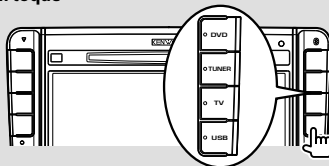

- O botão [TV] pode ser alternado para [VIDEO1] e o botão [USB] para [iPod]. Para saber como atribuir a fonte ao botão, consulte <Interface do utilizador> (página 59).

Sobre como operar cada fonte, consulte as seguintes páginas.

- DVD-VIDEO/ DVD-VR/
Disco CD de vídeo ➔ Página 18
- CD ➔ Página 23
- Ficheiro de áudio/
Ficheiro de vídeo/
Disco de ficheiros de imagens ➔ Página 23
- iPod ➔ Página 29
- USB ➔ Página 23
- TUNER ➔ Página 32
- TV ➔ Página 36



- Para media em disco, iPod, e USB a entrada é comutada para a fonte conforme o media ou o dispositivo estiver ajustado.

Como ajustar um media/um dispositivo

Media em disco

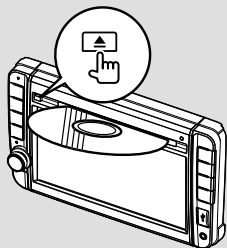

Se já houver um disco inserido, ele é ejectado premindo o botão [▲].

iPod

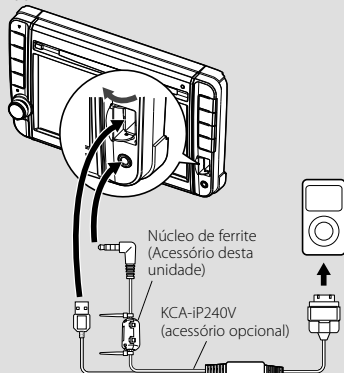

O KCA-iP240V (acessório opcional) é necessário para ligar a um iPod. Quando fizer a ligação, certifique-se de que liga o núcleo de ferrite fornecido com esta unidade para impedir ruído electromagnético (página 11).

Para desligar o iPod, pare a reprodução tocando no botão [▶||] no ecrã de controlo da fonte e, depois, desligue o iPod. Consulte <Ecrã de controlo da fonte> (página 30).

Dispositivo USB

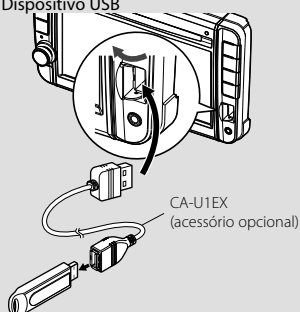

O CA-U1EX (acessório opcional) é necessário para ligar a um dispositivo USB.

Para desligar o dispositivo USB, toque no botão [▲] no ecrã de controlo da fonte e depois desligue o dispositivo USB. Consulte <Ecrã de controlo da fonte> (página 23).



- A reprodução inicia-se automaticamente depois de ajustar o media ou o dispositivo.

Cartão microSD

Esta ranhura para cartões microSD é utilizada para actualizar o sistema de navegação. Para saber como actualizar o sistema de navegação, consulte o manual de instruções do sistema de navegação.

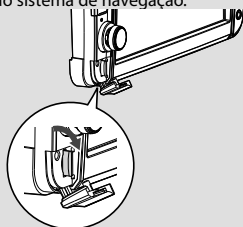

Inserir o cartão microSD

Segure o cartão microSD com a etiqueta virada para a esquerda e a secção ranhurada virada para cima, e insira-o na ranhura até encaixar.

Remover o cartão microSD

Empurre o cartão microSD até encaixar e depois retire o dedo do cartão. O cartão ressalta de maneira a conseguir puxá-lo com os dedos.

Operação básica

Como apresentar o ecrã de controlo da fonte

No ecrã de controlo da fonte pode encontrar todos os botões de controlo para a fonte seleccionada.

Ecrã de controlo da fonte



- Sobre como utilizar cada botão, consulte as páginas dedicadas à operação de cada uma das fontes.

Como apresentar o ecrã de controlo da fonte

- Enquanto visualiza o ecrã de navegação



Aparece o **Ecrã de controlo da fonte**.



- O ecrã volta ao ecrã de navegação tocando na mesma parte do ecrã de controlo da fonte.

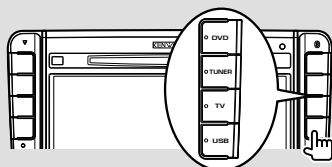

Aparece o **Ecrã de controlo da fonte**.

- Enquanto visualiza o ecrã de reprodução numa fonte visual

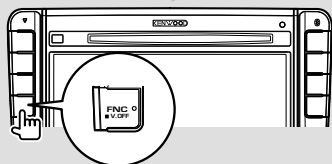

Aparece o **Ecrã de controlo da fonte**.

Como apresentar o ecrã do menu superior

O ecrã do menu superior é a entrada para todas as funções. A partir deste ecrã pode aceder ao ecrã de operação de fonte bem como a vários menus de configuração.

Ecrã de menu superior



Como apresentar o ecrã de menu superior









Toque no botão [MENU] para abrir um ecrã.

Aparece o **Ecrã de menu superior**.

Botões no ecrã de menu superior

- [NAV ] Comuta para o ecrã de navegação.
- [SRC ] Comuta para o ecrã de controlo da fonte de respectiva fonte seleccionada. O ícone deste botão muda consoante a fonte seleccionada.
- [TEL ] Comuta para o ecrã principal de mãos livres. (página 44)
- [NAV SETUP ] Apresenta o ecrã de configuração da navegação. Consulte o manual de instruções de navegação para configurar o sistema de navegação.
- [SRC SETUP ] Apresenta o ecrã do menu de configuração. (página 57)
- [TEL SETUP ] Apresenta o ecrã de configuração de mãos livres. (página 48)
- [ SRC SELECT] Mostra o ecrã de selecção de fonte. (página 12)
- [] Apresenta o ecrã do menu de controlo de áudio. (página 54)
- [] Muda a skin do ecrã de cada vez que é premido.

Os botões listados de seguida são comuns em muitos ecrãs.

- [MENU ] Apresenta o ecrã de menu superior.
- [] Abre a barra de funções. Aparecem os botões ilustrados.
 - [] Apresenta o ecrã de fonte actualmente seleccionada.
 - [] Apresenta o ecrã do menu de controlo de áudio. (página 54)
 - [] Apresenta o ecrã do menu de configuração. (página 57)
 - [] Fecha a barra de funções.

Operação de fontes visuais no ecrã de reprodução

Enquanto vê fontes visuais, a operação básica é possível tocando no ecrã.

O ecrã tem 4 áreas funcionais. A função de cada área é diferente consoante as fontes. (Algumas áreas não estão disponíveis para algumas fontes.)

Ecrã de reprodução de uma fonte visual



Operação básica de cada área

- 1 Procurar para trás.
- 2 Apresenta o ecrã de controlo do menu (fonte DVD-VIDEO, DVD-VR), os botões de controlo da imagem (fontes com ficheiros de imagens), ou os botões de controlo do Zoom (CD de vídeo). Comuta a banda de televisão.
- 3 Procurar para a frente.
- 4 Mostra/ Limpa o ecrã de informações da fonte.*



- Para a função de cada área tátil, consulte as páginas relativas a cada fonte.

* Ecrã de informações da fonte



- A visualização de informações é apagada automaticamente ao fim de aproximadamente 5 segundos.

Como apresentar o ecrã de reprodução

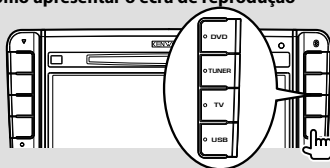

Aparece o Ecrã de reprodução de uma fonte visual.



- O ecrã de reprodução pode aparecer directamente após tocar no ícone da fonte no ecrã de selecção de fonte.

Como apresentar o ecrã de controlo fácil

Os botões de operações básicas da fonte seleccionada podem ser apresentados no ecrã de reprodução das fontes visuais, para que possa controlar a fonte sem comutar o ecrã.

Ecrã de controlo fácil



Botões no Ecrã de controlo fácil

[▼] Altera a função da seguinte forma ao tocar no botão [▼].

[SCRN] Apresenta o ecrã de controlo do ecrã (página 41).

[TEL] Comuta para o ecrã principal de mãos livres (página 44).

[◀◀], [▶▶], [◀◀], [▶▶], [■], [▶▶]

Botões para o controlo de fonte. Os botões são diferentes em função da fonte. Consulte as páginas dedicadas à operação de cada fonte.

Durante a visualização da fonte visual

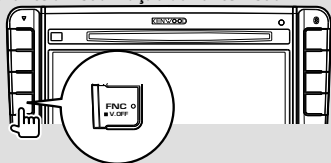

Aparece o **Ecrã de controlo fácil**.



- O ecrã de controlo fácil é ocultado quando toca na parte central do monitor.

Ver DVD/CD de vídeo

Pode reproduzir um DVD/CD de vídeo utilizando várias funções.

Ecrã de reprodução

As funções básicas estão disponíveis mesmo quando o ecrã Reprodução é visualizado.

1 Visualizar o ecrã de reprodução

Consulte <Operação de fontes visuais no ecrã de reprodução> (página 16).

2 Operação no ecrã de reprodução



- 1, 3 Procura um capítulo.
 Procura um capítulo.
 Selecciona uma cena (quando PBC está ligado) ou uma faixa (quando PBC está desligado).
- 2 Apresenta o ecrã de controlo de menu 1 (página 20).
 Apresenta o ecrã de controlo de menu (página 21).
 Apresenta o ecrã de controlo de zoom (página 22).
- 4 Mostra/ Limpa o ecrã de informações da fonte.



- A visualização de informações é apagada automaticamente ao fim de aproximadamente 5 segundos.

Ecrã de controlo fácil

Apresenta os botões de operação básica no ecrã.

1 Visualizar o ecrã de controlo fácil

Consulte <Como apresentar o ecrã de controlo fácil> (página 17).

2 Operação no ecrã de controlo fácil

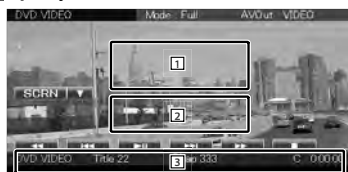

- 1, 2 Comuta para o ecrã de reprodução.
 - 3 Apresenta o ecrã de controlo da fonte.
- [<<], [>>] Avanço rápido ou recuo rápido.
Muda a velocidade (2 vezes, 3 vezes ou desligado) de cada vez que o botão é tocado.
- [|<<], [>>|]
 Procura um capítulo.
 Procura um capítulo.
 Selecciona uma cena (quando PBC está ligado) ou uma faixa (quando PBC está desligado).
- Pára a reprodução.
Quando é tocado duas vezes, o disco é reproduzido do início quando o reproduzir da próxima vez.
- [>>|] Reproduz ou pausa.

Ecrã de controlo da fonte

Comuta para o ecrã de controlo da fonte para usar diversas funções de reprodução.

1 Visualizar o ecrã de controlo da fonte

Consulte <Como apresentar o ecrã de controlo da fonte> (página 14).

2 Operação no ecrã de controlo da fonte



[▶||] Reproduz ou pausa.

[■] Pára a reprodução.

Quando é tocado duas vezes, o disco é reproduzido do início quando o reproduzir da próxima vez.

[▲] Ejecta o disco.

[◀◀], [▶▶] Avanço rápido ou recuo rápido.

Muda a velocidade (2 vezes, 3 vezes ou desligado) de cada vez que o botão é tocado.

[◀◀], [▶▶]

Procura um capítulo.

Procura um capítulo.

Selecciona uma cena (quando PBC está ligado) ou uma faixa (quando PBC está desligado).

[◀|], [|▶] Avança lentamente para trás ou para a frente.

[☐] Comuta para o ecrã de reprodução.

1 Visualização de informações

Visualização do título.

"Title" Visualizar o número do título

"Chap" Visualização do número do capítulo

"Scene"/ "Track" Visualização do número da cena/faixa

"▶" Visualização do modo de reprodução

"T"/ "C"/ "R"/ "P" Visualização do tempo de reprodução

Utilize [TIME] para alterar a visualização do tempo de reprodução.

[◀◀] Quando ◀◀ aparece, a visualização do texto é percorrida tocando-lhe.

Multifunções



[☐] Fecha a barra multifunções.

[☐] Abre a barra multifunções.

DVD-VIDEO

[REP] Muda a operação de repetir a reprodução na seguinte sequência.

Repetir título, Repetir capítulo, Repetir desligado

[TIME] Muda a visualização do tempo da reprodução na seguinte sequência.

Capítulo ("C"), título ("T"), títulos restantes ("R")

DVD-VR

[REP] Muda a operação de repetir a reprodução na seguinte sequência.

Repetir título, Repetir desligado

[TIME] Muda a visualização do tempo da reprodução na seguinte sequência.

Título ("T"), títulos restantes ("R")

[PLST] Comuta entre o modo original e o modo de lista de reprodução.

Video CD

[REP] Muda a operação de repetir a reprodução na seguinte sequência.

Repetir faixa, repetir desligado (disponível quando o PBC está desligado)

[TIME] Muda a visualização do tempo da reprodução na seguinte sequência.

Faixa ("P"), discos restantes ("R") (Tem efeito apenas quando a função PBC está desligada)

[PBC] Liga ou desliga o PBC. (só quando utiliza o CD vídeo Ver 2.0)

Menu do disco DVD-VÍDEO

Selecione uma opção a partir do menu de disco DVD-VÍDEO.

1 Visualizar o ecrã de reprodução

Consulte <Operação de fontes visuais no ecrã de reprodução> (página 16).

2 Visualizar o ecrã de controlo de menu 1



3 Operação no ecrã de controlo de menu 1



[Menu] Chama o menu.

[Next] Apresenta o ecrã de controlo de menu 2.

[◀], [▶], [▲], [▼] Seleciona uma opção do menu.

[Enter] Introdz a sua selecção do menu.

[Return] Volta para o ecrã do menu anterior.

[Top] Mostra o menu principal.

[Highlight] Controlo de realce.

[Exit] Sai do ecrã de controlo de menu 1.

4 Operação no controlo de realce

O controlo de realce permite-se controlar o menu de DVD tocando no botão de menu directamente no ecrã.



- Tocar na parte central do monitor também liga o controlo de realce.
- Para cancelar o controlo de realce, pressione o botão [FNC].
- O controlo de realce desaparece automaticamente após cerca de 10 segundos.

5 Operação no ecrã de controlo de menu 2



[Previous] Apresenta o ecrã de controlo de menu 1.

[Angle] Muda o ângulo da imagem.

[SUB] Muda a língua das legendas.

[Audio] Muda a língua da voz.

[Zoom] Apresenta o ecrã de controlo de zoom.

[Exit] Sai do ecrã de controlo de menu 2.

6 Operação do ecrã de controlo de zoom



[Zoom] Muda a proporção do zoom em 4 níveis (2 vezes, 3 vezes, 4 vezes, ou desligado) cada vez que toca.

[◀], [▶], [▲], [▼] Desloca o ecrã na direcção em que tocar.

[Return] Regressa ao ecrã de controlo do menu 2.

[Exit] Sai do ecrã de controlo de zoom.

Controlo do menu DVD-VR

Selecciona uma opção a partir do menu de disco DVD-VR.

1 Visualizar o ecrã de reprodução

Consulte <Operação de fontes visuais no ecrã de reprodução> (página 16).

2 Visualizar o ecrã de controlo de menu



3 Operação no ecrã de controlo de menu



[Zoom] Apresenta o ecrã de controlo de zoom.

[SUB] Muda a língua das legendas.

[Audio] Muda a língua da voz.

[Exit] Sai do ecrã de controlo de menu.

4 Operação do ecrã de controlo de zoom



[Zoom] Muda a proporção do zoom em 4 níveis (2 vezes, 3 vezes, 4 vezes, ou desligado) cada vez que toca.

[◀], [▶], [▲], [▼] Desloca o ecrã na direcção em que tocar.

[Return] Regressa ao ecrã de controlo do menu.

[Exit] Sai do ecrã de controlo de zoom.

Controlo de zoom de CD de vídeo

Mostra um ecrã VCD ampliado.

1 Visualizar o ecrã de reprodução

Consulte <Operação de fontes visuais no ecrã de reprodução> (página 16).

2 Visualizar o ecrã de controlo do zoom



3 Operação do ecrã de controlo de zoom



[Zoom] Muda a proporção do zoom em 2 níveis (2 vezes ou desligado) cada vez que toca.

[◀], [▶], [▲], [▼] Desloca o ecrã na direcção em que tocar.

[Exit] Sai do ecrã de controlo de zoom.

Ouvir discos de música/ficheiros de áudio & Ver ficheiros de vídeo/ficheiros de imagem

Pode chamar vários ecrãs de controlo durante a reprodução de CD, ficheiro de áudio, ficheiro de vídeo e ficheiro de imagem.

- Consulte <Lista de discos reproduzíveis> (página 5) para discos reproduzíveis.
- Consulte <Sobre os ficheiros de áudio> (página 5), <Sobre ficheiros de vídeo> (página 5) ou <Sobre ficheiros de imagem> (página 6) para discos reproduzíveis.

Ecrã de controlo da fonte

Comuta para o ecrã de controlo da fonte para usar diversas funções de reprodução.

1 Visualizar o ecrã de controlo da fonte

Consulte <Como apresentar o ecrã de controlo da fonte> (página 14).

2 Operação no ecrã de controlo da fonte



[▶||] Reproduz ou pausa.

[■] [Disc] Pára a reprodução.

Quando é tocado duas vezes, o disco é reproduzido do início quando o reproduzir da próxima vez.

[▲] [Disc] Ejecta o disco.

[USB] Desactiva o dispositivo USB.

Quando "No Device" é mostrado, o dispositivo USB pode ser removido em segurança.

Caso pretenda voltar a reproduzir enquanto o dispositivo USB ainda está ligado, volte a tocar nele.

[◀◀], [▶▶] [CD] [Audio File] [MPEG/DivX]

Avanço rápido ou recuo rápido.

[|◀], [▶|] Selecciona uma faixa/ficheiro.

[F1], [F2] [Audio File] [MPEG/DivX] [JPEG]

Selecciona uma pasta.

[List] [Audio File] [MPEG/DivX] [JPEG]

Mostra a lista de pastas ou a lista de reprodução. (página 24)

[F3] Comuta para o ecrã de reprodução.

[1] Visualização de informações

[CD] Selecciona o Texto do disco ou o Texto da faixa.

[Audio File] [MPEG/DivX] [JPEG]

Selecciona Nome da pasta, Nome do ficheiro, Título, Nome do artista ou Nome do álbum.

"Track" Visualização do número da faixa

"#" Visualização do número de pastas

"#" Visualização do número de ficheiros

"#### / ####" Visualização do número total de ficheiros na pasta e do número do ficheiro.

"▶" Visualização do modo de reprodução

"P"/ "R" Visualização do tempo de reprodução

Utilize [TIME] para alterar a visualização do tempo de reprodução.

[◀◀] Quando ◀◀ aparece, a visualização do texto é percorrida tocando-lhe.

Multifunções



[1/2] Comuta a visualização multifunções.

[F4] Fecha a barra multifunções.

[F5] Abre a barra multifunções.

[CD]

[REP] Repete a faixa actual.

[RDM] Começa ou pára a reprodução aleatória (para reproduzir a música aleatoriamente).

Página seguinte ▶

[TIME] Comuta a visualização do tempo de reprodução entre Faixa ("P"), e Tempo de disco restante ("R").

 **Audio File**  **MPEG/DivX**  **JPEG**

[REP] Repete o ficheiro ou dados actuais.



[FREP] Repete a música ou os dados da pasta actual.



[RDM] Começa ou pára a reprodução aleatória (para reproduzir os ficheiros na pasta actual aleatoriamente).

Não disponível se só houverem ficheiros de imagens.

[4Line]/ [2Line] Muda o número de linhas que é visualizado na visualização de informação.



[FOLD]/ [FLIST] Mostra a lista das pastas.



[PLIST]  **Audio File** em  **USB**
Apresenta a lista de reprodução.

[SLIDE]  **Audio File**,  **JPEG**
Mostra imagens da pasta que está a ser reproduzida uma após outra.
Se não houver imagens na pasta a ser reproduzida no momento, é apresentado o fundo inicial.

Para mais informações sobre a definição do tempo de visualização de imagens, consulte <Configuração do disco> (página 74) ou <Configuração USB> (página 75).

[INFO]  **Audio File** Apresenta as informações da música (como etiqueta e propriedades do conteúdo) do ficheiro de áudio a ser reproduzido.

 **MPEG/DivX**,  **JPEG** Apresenta as informações do ficheiro a ser reproduzido.

[LINK]  **Audio File** em  **USB** Procura outra música do artista actualmente seleccionado. Consulte <Procurar ligação> (página 26).

[Device]  **USB** Selecciona o dispositivo USB ligado (ou uma partição). Consulte <Seleccionar dispositivo USB> (página 25).

Seleção de lista

Lista de pastas: Procura pastas e ficheiros de áudio/vídeo/imagens armazenados em suportes e dispositivos de acordo com a hierarquia.

Lista de reprodução: Apresenta uma lista e procura músicas no dispositivo USB.

1 Visualizar o ecrã de controlo da fonte

Consulte <Ecrã de controlo da fonte> (página 23).

2 Seleccionar da lista inicial



- Se tocar em [List] apresenta a lista de pastas ou lista de reprodução utilizada anteriormente.

3 Seleccionar um ficheiro

Lista de pastas  **Disc/USB**



- 1 A pasta abre-se quando for tocada e os ficheiros da pasta são mostrados.

[◀] Quando  aparece, a visualização do texto é percorrida tocando-lhe.

[📁 ROOT] Move até ao nível mais alto da hierarquia.

[📁 UP] Move para o nível seguinte da hierarquia.

[📁 TOP]  Move para a pasta superior.

[📁 CUR] Apresenta a pasta actualmente a ser reproduzida.

[CTRL] Regressa ao ecrã de controlo da fonte.

Lista de reprodução AudioFile em USB



1 Muda para o nível mais baixo da categoria.

[◀] Quando ◀ aparece, a visualização do texto é percorrida tocando-lhe.

[▶ ALL] Lista todas as músicas na categoria seleccionada.

[↑ UP] Muda para o nível superior da categoria.

[↑ TOP] Move-se para a categoria superior.

[≡ CUR] Mostra a categoria que está a ser reproduzida.

[CTRL] Regressa ao ecrã de controlo da fonte.

Desloca-se para a posição da inicial especificada



Desloca-se para a inicial seleccionada.

Seleccionar dispositivo USB

Selecciona o dispositivo USB ligado (ou uma partição).

1 Visualizar o ecrã de controlo da fonte

Consulte <Ecrã de controlo da fonte> (página 23).

2 Visualizar o ecrã de selecção de dispositivo USB



3 Seleccionar um dispositivo USB



1 Selecciona um dispositivo ou uma partição.

[↑ UP] Regressa ao ecrã de selecção de dispositivo.

[◀] Quando ◀ aparece, a visualização do texto é percorrida tocando-lhe.

[CTRL] Regressa ao ecrã de controlo da fonte.

Procurar ligação (ficheiro áudio em USB)

Procura outra música do artista actualmente seleccionado.

1 Visualizar o ecrã de controlo da fonte

Consulte <Ecrã de controlo da fonte> (página 23).

2 Iniciar procura de ligação



3 Seleccionar uma música



1 Reproduz a música tocada.

[◀] Quando ◀ aparece, a visualização do texto é percorrida tocando-lhe.

[↑] TOP Move-se para a categoria superior.

[CUR] Mostra a categoria que está a ser reproduzida.

[CTRL] Regressa ao ecrã de controlo da fonte.

Desloca-se para a posição da inicial especificada



Desloca-se para a inicial seleccionada.

Ecrã de reprodução (ficheiro de vídeo, ficheiro de imagem)

As funções básicas estão disponíveis mesmo quando o ecrã Reprodução é visualizado.

1 Visualizar o ecrã de reprodução

Consulte <Operação de fontes visuais no ecrã de reprodução> (página 16).

2 Operação no ecrã de reprodução



1, 3 Procura um ficheiro.

2 Apresenta o ecrã de controlo de imagem (página 27).

Apresenta o ecrã de controlo de menu (página 28).

4 Mostra/ Limpa o ecrã de informações da fonte.



- A visualização de informações é apagada automaticamente ao fim de aproximadamente 5 segundos. A informação também pode ser visualizada automaticamente quando é actualizada.

Ecrã de controlo fácil (ficheiro de vídeo, ficheiro de imagem)

Apresenta os botões de operação básica no ecrã.

1 Visualizar o ecrã de controlo fácil

Consulte <Como apresentar o ecrã de controlo fácil> (página 17).

2 Operação no ecrã de controlo fácil

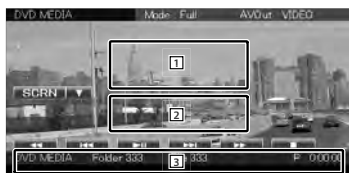

[1], [2] Comuta para o ecrã de reprodução.

[3] Apresenta o ecrã de controlo da fonte.

[<<], [>>] **JPEG, MPEG DivX**
Avanço rápido ou recuo rápido.

[<<<], [>>>] Procura um ficheiro.

Durante a apresentação de diapositivos, tocar nos botões pesquisa o ficheiro de áudio.

[■] **Disc** Pára a reprodução.

Quando é tocado duas vezes, o disco é reproduzido do início quando o reproduzir da próxima vez.

[▶||] Reproduz ou pausa.

Controlo de imagem

Ajustar a visualização de imagens.

1 Visualizar o ecrã de reprodução

Consulte <Operação de fontes visuais no ecrã de reprodução> (página 16).

2 Visualizar o ecrã de controlo de imagem



3 Ajustar a visualização de imagens



[↑↓] Inverte a imagem horizontalmente.

[↺] Roda no sentido contrário ao dos ponteiros do relógio.

[↻] Roda no sentido dos ponteiros do relógio.

[Exit] Termina o controlo de imagem.

Controlo do menu do filme

Selecciona uma opção do menu do filme.

1 Visualizar o ecrã de reprodução

Consulte <Operação de fontes visuais no ecrã de reprodução> (página 16).

2 Visualizar o ecrã de controlo de menu



3 Operação no ecrã de controlo de menu



[SUB] Muda a língua das legendas.

[Audio] Muda a língua da voz.

[Exit] Sai do ecrã de controlo de menu.

Controlo de iPod

Pode controlar e ouvir músicas do iPod ligando o iPod a esta unidade com o cabo KCA-iP240V (acessório opcional). Também pode visualizar conteúdos vídeo nesta unidade quando ligar um iPod com vídeo.

Ecrã de reprodução

As funções básicas estão disponíveis mesmo quando o ecrã Reprodução é visualizado.

1 Visualizar o ecrã de reprodução

Consulte <Operação de fontes visuais no ecrã de reprodução> (página 16).

2 Operação no ecrã de reprodução



- 1, 3 Selecciona a música/o vídeo.
- 2 Desactivado
- 4 Mostra/ Limpa o ecrã de informações da fonte.



- A visualização de informações é apagada automaticamente ao fim de aproximadamente 5 segundos. A informação também pode ser visualizada automaticamente quando é actualizada.
- Retire todos os acessórios, como auscultadores, antes de ligar o iPod. Poderá não ser capaz de controlar o iPod se o ligar com os acessórios.
- Quando liga o iPod a esta unidade a reprodução começa a partir da música que estava a reproduzir no próprio iPod (Função de retoma).
- Se a música reproduzida não for conteúdo vídeo, "No Video Signal" é visualizado no ecrã vídeo.

Ecrã de controlo fácil

Apresenta os botões de operação básica no ecrã.

1 Visualizar o ecrã de controlo fácil

Consulte <Como apresentar o ecrã de controlo fácil> (página 17).

2 Operação no ecrã de controlo fácil



- 1, 2 Comuta para o ecrã de reprodução.
- 3 Apresenta o ecrã de controlo da fonte.
- [<<<], [>>>] Avanço rápido ou recuo rápido.
- [|<<<], [>>>|] Procura de música/vídeo.
- [>>||] Reproduz ou pausa.

Ecrã de controlo da fonte

Comuta para o ecrã de controlo da fonte para usar diversas funções de reprodução.

1 Visualizar o ecrã de controlo da fonte

Consulte <Como apresentar o ecrã de controlo da fonte> (página 14).

2 Operação no ecrã de controlo da fonte



- [▶||] Reproduz ou pausa.
- [◀◀], [▶▶] Avanço rápido ou recuo rápido.
- [◀▶], [▶▶] Selecciona música/vídeo.
- [List] Apresenta a lista de iPod. (página 31)
- [📁] Comuta para o ecrã de reprodução.
- 1 Visualização de informações
 - Selecciona o título, nome do artista, nome do álbum ou nome do iPod.
 - "##### / #####" Visualização do número total de músicas no iPod e do número da música
 - "▶" Visualização do modo de reprodução
 - "P" Visualização do tempo de reprodução
- [◀◀] Quando ◀◀ aparece, a visualização do texto é percorrida tocando-lhe.

Multifunções



- [1/2] Comuta a visualização multifunções.
- [📁] Fecha a barra multifunções.
- [📁] Abre barra multifunções.
- [MUSIC] Mostra a lista de categoria de música.
- [VIDEO] Mostra a lista de categoria de vídeo.
- [REP] Repete o ficheiro ou dados actuais.
- [RDM]* Inicia ou pára a reprodução aleatória.
- [ARDM]* Inicia ou pára a reprodução aleatória de álbuns (reproduz aleatoriamente a partir do álbum actual).
- [INFO] Mostra o ecrã de informação da música/ do vídeo que está a ser reproduzido.
- [LINK]* [📁] Procura outra música do artista actualmente seleccionado. Consulte <Procurar ligação> (página 31).



* Desactivado quando é reproduzido um VIDEO.

Lista do iPod

Lista e procura as músicas/vídeos no iPod.

1 Visualizar o ecrã de controlo da fonte

Consulte <Ecrã de controlo da fonte> (página 30).

2 Visualizar a lista do iPod



3 Seleccionar a música/o vídeo



1 As categorias e as músicas são listadas.

Toque no nome de uma categoria para passar para o nível inferior. Se o título da música for visualizado, a música é reproduzida quando o toca.

Quando [▶||] surge, toda a música dessa categoria é reproduzida tocando no botão.

[◀◀] Quando ◀◀ aparece, a visualização do texto é percorrida tocando-lhe.

[↑ UP] Volta para a categoria anterior.

[↑ TOP] Move-se para a categoria superior.

[CUR] Mostra a categoria que está a ser reproduzida.

[CTRL] Regressa ao ecrã de controlo da fonte.

Desloca-se para a posição da inicial especificada

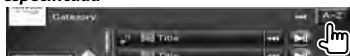

Desloca-se para a inicial seleccionada.

Procurar ligação (ficheiro de música)

Procura outra música do artista actualmente seleccionado.

1 Visualizar o ecrã de controlo da fonte

Consulte <Ecrã de controlo da fonte> (página 30).

2 Iniciar procura de ligação



3 Seleccionar uma música



1 Reproduz a música tocada.

[◀◀] Quando ◀◀ aparece, a visualização do texto é percorrida tocando-lhe.

[↑ TOP] Move-se para a categoria superior.

[CUR] Mostra a categoria que está a ser reproduzida.

[CTRL] Regressa ao ecrã de controlo da fonte.

Desloca-se para a posição da inicial especificada



Desloca-se para a inicial seleccionada.

Aparecem diversos ecrãs de controlo no modo fonte sintonizador.

Ecrã de controlo da fonte

Comuta para o ecrã de controlo da fonte para usar diversas funções.

1 Visualizar o ecrã de controlo da fonte

Consulte <Como apresentar o ecrã de controlo da fonte> (página 14).

2 Operação no ecrã de controlo da fonte



[FM] Muda para a banda FM1/2/3.

[AM] Muda para a banda AM.

[TI] Liga ou desliga a função de informações de trânsito.

Consulte <Informação de trânsito>, (página 35).

[◀▶] Sintoniza a estação.

Utilize [SEEK] para mudar a frequência.

[List] Visualizar o ecrã de lista predefinida do sintonizador. Consulte <Seleccionar predefinição> (página 33).

1 Visualização de informações

Seleccione o nome do serviço do programa, título e o nome do artista, nome da estação, texto da rádio extra, ou texto da rádio.

"FM"/ "AM" Apresentação da banda

"Preset" Número predefinido

"MHz"/ "kHz" Apresentação da frequência

[◀▶] Quando ◀▶ aparece, a visualização do texto é percorrida tocando-lhe.

Multifunções



[1/3] Comuta a visualização multifunções.

[◀▶] Fecha a barra multifunções.

[◀▶] Abre a barra multifunções.

[P1] – [P6] Quando os botões [P1] para [P6] aparecem, pode voltar a sintonizar as estações pela memória.

Para ver a memória das estações emissoras, consulte <Memória automática> (página 33) ou <Memória manual> (página 34).

[SEEK] Muda o modo de busca.

O modo é comutado pela seguinte ordem de cada vez que toca no botão.

Visualização	Definição
"AUTO1"	Sintoniza automaticamente uma estação com boa recepção.
"AUTO2"	Sintoniza as estações memorizadas uma após outra.
"MANU"	Comuta manualmente para a frequência seguinte.

[AME] Selecciona o modo de memória automática.

Consulte <Memória automática> (página 33).

[PRE] Lista e selecciona as estações memorizadas.

[4Line]/ [2Line] Muda o número de linhas que é visualizado na visualização de informação.

[PTY] **FM** Procura as estações por tipo de programa.

Consulte <Procurar por tipo de programa> (página 35).

[Mono] **FM** Selecciona a recepção Monaural.

[LO.S] Liga e desliga a função Busca local.

[TEXT] **FM** Mostra o ecrã do texto da rádio. Consulte <Rádio texto> (página 34).

Seleccionar predefinição

Lista e selecciona as estações memorizadas.

1 Visualizar o ecrã de controlo da fonte

Consulte <Ecrã de controlo da fonte> (página 32).

2 Visualizar o ecrã de lista predefinida do sintonizador



3 Seleccionar uma estação



1 As estações memorizadas são visualizadas. Toque numa para sintonizar.

[CTRL] Regressa ao ecrã de controlo da fonte.

Memória automática

Memoriza automaticamente estações com boa recepção.

1 Visualizar o ecrã de controlo da fonte

Consulte <Ecrã de controlo da fonte> (página 32).

2 Seleccionar a banda que deseja armazenar na memória



3 Seleccionar o modo de memória automática



4 Comece a memória automática



A memória automática termina quando 6 estações forem memorizadas ou quando todas as estações forem sintonizadas.



- A operação termina automaticamente se não operar dentro de 10 segundos.

Memória manual

Memoriza a estação a ser recebida no momento.

1 Visualizar o ecrã de controlo da fonte

Consulte <Ecrã de controlo da fonte> (página 32).

2 Seleccionar uma estação que deseje armazenar na memória



3 Armazenar na memória



Continue a tocar até que apareça o número da memória.

Rádio texto

Pode mostrar o rádio texto. (Apenas quando a receber uma emissão FM)

1 Seleccionar uma estação

Consulte <Ecrã de controlo da fonte> (página 32).

2 Visualizar o texto da rádio



1 Seccione o nome do serviço do programa, título e o nome do artista, nome da estação, texto da rádio extra, ou texto da rádio para visualização em texto.

[◀] Quando ◀ aparece, a visualização do texto é percorrida tocando-lhe.

[▲], [▼] Desloque a visualização do texto.

Informação de trânsito

Quando começa um boletim de trânsito, qualquer fonte é comutada para a informação de trânsito e esta é mostrada automaticamente.

1 Visualizar o ecrã de controlo da fonte

Consulte <Ecrã de controlo da fonte> (página 32).

2 Definir o modo de informação de trânsito



Quando o boletim de trânsito começa...

O ecrã Informação de trânsito aparece automaticamente.

Ecrã Informação de trânsito

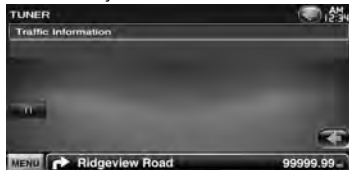

- É necessário ter a função Informação de trânsito ligada a fim de fazer aparecer automaticamente o ecrã Informação de trânsito.
- Durante a recepção de informações de trânsito o volume ajustado é lembrado automaticamente, portanto, da próxima vez que comutar para as informações de trânsito o nível do volume é o nível ajustado anteriormente que é lembrado.

Procurar por tipo de programa

É sintonizado um programa quando define o seu tipo de programa. (Apenas quando a receber uma emissão FM)

1 Visualizar o ecrã de controlo da fonte

Consulte <Ecrã de controlo da fonte> (página 32).

2 Entrar no modo de procura de tipo de programa



3 Seleccionar um tipo de programa



- 1 O tipo de programa é visualizado. Toque para seleccionar um tipo de programa.

[Search] Procura o tipo de programa.

É visualizado quando o tipo de programa é seleccionado.

4 Procurar uma estação do tipo de programa seleccionado



Ver televisão

Aparecem diversos ecrãs de controlo no modo fonte TV. Apenas pode operar a TV com o acessório opcional sintonizador TV ligado.

Funções durante o ecrã TV

As funções básicas estão disponíveis mesmo quando o ecrã TV é visualizado.

1 Visualizar o ecrã TV

Consulte <Operação de fontes visuais no ecrã de reprodução> (página 16).

2 Operação no ecrã TV



- 1, 3 Selecciona um canal.
- 2 Muda para TV1 ou TV2.
- 2 Apresenta o ecrã de controlo do menu (apenas com o KTC-D500E (acessório opcional) ligado (página 37).
- 4 Mostra/ Limpa o ecrã de informações da fonte.



- A visualização de informações é apagada automaticamente ao fim de aproximadamente 5 segundos. A informação também pode ser visualizada automaticamente quando é atualizada.

Ecrã de controlo fácil

Apresenta os botões de operação básica no ecrã.

1 Visualizar o ecrã de controlo fácil

Consulte <Como apresentar o ecrã de controlo fácil> (página 17).

2 Operação no ecrã de controlo fácil

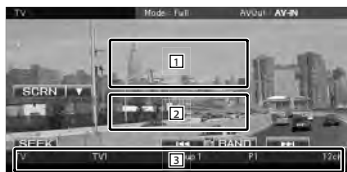

- 1, 2 Comuta para o ecrã de TV.
 - 3 Apresenta o ecrã de controlo da fonte.
- [BAND]** Muda para TV1 ou TV2.
- [◀▶]** Selecciona um canal.
Utilize [SEEK] para alterar a sequência de sintonização do canal.
- [SEEK]** Muda o modo de busca. (página 37)

Ecrã de controlo da fonte

Comuta para o ecrã de controlo da fonte para usar diversas funções.

1 Visualizar o ecrã de controlo da fonte

Consulte <Como apresentar o ecrã de controlo da fonte> (página 14).

2 Operação no ecrã de controlo da fonte



[BAND] Muda para TV1 ou TV2.

[◀▶], [▶▶] Seleccione um canal.

Utilize [SEEK] para alterar a sequência de sintonização do canal.

[List] Apresentar a lista predefinida de TV. (página 39)

[TV] Comuta para o ecrã de TV.

1 Visualização de informações

Visualização da informação do canal

"TV" Apresentação da banda

"Group" Apresentação do grupo da área da televisão. Consulte <Configuração TV> (página 76).

"Preset" Visualização do número da memória

"ch" Apresentação do canal

[◀▶] Quando ◀▶ aparece, a visualização do texto é percorrida tocando-lhe.

Multifunções



[1/2] Comuta a visualização multifunções.

[TV] Fecha a barra multifunções.

[◀▶] Abre a barra multifunções.

[P1] – [P6] Quando os botões [P1] a [P6] surgem, pode recuperar os canais na memória. Para ver a memória das estações emissoras, consulte <Memória automática> (página 38) ou <Memória manual> (página 38).

[AME] Selecciona o modo de memória automática.
Consulte <Memória automática> (página 38).

[SEEK] Muda o modo de busca.
O modo é comutado pela seguinte ordem de cada vez que toca no botão.

Visualização Definição

"AUTO1" Sintoniza automaticamente uma estação com boa recepção.

"AUTO2" Sintoniza as estações memorizadas uma após outra.

"MANU" Comuta manualmente para a frequência seguinte.

[PRE] Lista e selecciona as estações memorizadas.

[NAME] Define o nome da estação. Consulte <Definir nome da estação> (página 39).

Menu TV (apenas com o KTC-D500E (acessório opcional) ligado)

O ecrã de controlo de menu aparece ao tocar a área mostrada abaixo.

1 Visualizar o ecrã TV

Consulte <Operação de fontes visuais no ecrã de reprodução> (página 16).

2 Visualizar o ecrã de controlo de menu



3 Operação no ecrã de controlo de menu



[Menu] Apresenta o ecrã de menu de Emissão de TV digital.

[EPG] Apresenta o ecrã EPG (Guia de Programa Eléctrico).

Página seguinte ►

[◀], [▶], [▲], [▼] Desloca o realce no menu de Emissão de TV digital.

[Enter] Executa o item de menu seleccionado.

[Return] Volta para o ecrã original.

[Exit] Volta ao ecrã TV digital.



- Quando utilizar a unidade de controlo remoto para operar o menu TV, utilize o do KTC-D500E.

Memória automática (só com KTC-V300E ou KTC-V301E (acessório opcional) ligados)

Memoriza automaticamente estações com boa recepção.

1 Visualizar o ecrã de controlo da fonte

Consulte <Ecrã de controlo da fonte> (página 37).

2 Seleccionar a banda que deseja armazenar na memória



3 Seleccionar o modo de memória automática



4 Comece a memória automática



A memória automática termina quando 6 estações forem memorizadas ou quando todas as estações forem sintonizadas.



- A operação termina automaticamente se não operar dentro de 10 segundos.

Memória manual (só com KTC-V300E ou KTC-V301E (acessório opcional) ligados)

Memoriza o canal a ser recebido no momento.

1 Visualizar o ecrã de controlo da fonte

Consulte <Ecrã de controlo da fonte> (página 37).

2 Seleccionar uma estação que deseje armazenar na memória



3 Armazenar na memória



Continue a tocar até que apareça o número da memória.

Seleccionar predefinição

Lista e selecciona as estações memorizadas.

1 Visualizar o ecrã de controlo da fonte

Consulte <Ecrã de controlo da fonte> (página 37).

2 Comece seleccionar predefinição



3 Seleccionar uma estação



1 As estações memorizadas são visualizadas. Toque numa para sintonizar.

[] Comuta para o ecrã de TV.

[CTRL] Regressa ao ecrã de controlo da fonte.

Definir nome da estação

Define o nome da estação.

1 Sintonize a estação a nomear

Consulte <Ecrã de controlo da fonte> (página 37).

2 Comece a definição do nome



3 Introduzir o nome

Consulte <Introdução de caracteres> (página 40) para obter informações sobre como introduzir um nome.

4 Terminar a definição do nome



Introdução de caracteres

Ecrã Introdução de caracteres



[1] Introduz caracteres.

[◀], [▶] Muda o cursor.

[▲], [▼] Desloca para cima ou para baixo a visualização de botões de caracteres.

[QWE]/ [ABC] Define a disposição dos botões de caracteres.

ABC : Disposição de teclas alfabéticas.

QWE : Disposição de teclas Qwerty.

[Clear] Apaga o carácter.

Se apagar um carácter, localize o cursor sobre ele e toque neste botão.

Se for tocado durante mais de 1 segundo, são apagados todos os caracteres introduzidos.

[Space] Introduz um espaço.



- Poderá introduzir caracteres apenas depois de ter activado o travão de estacionamento.

Desligar o volume áudio quando recebe uma chamada de telefone

Quando uma chamada telefónica é recebida...

Aparece o ecrã chamada telefónica ("CALL"), e o sistema entra em pausa.

Ecrã chamada telefónica ("CALL")

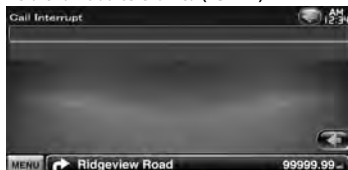

Quando a chamada terminar...

Desligue o telefone.

O sistema retoma automaticamente a reprodução.



- Para utilizar a função de silenciador TEL, precisa de ligar o fio MUTE ao telefone utilizando um acessório telefónico comum. Consulte o <MANUAL DE INSTALAÇÃO>.
- A reprodução da saída da fonte na porta AV OUTPUT não pode ser colocada em pausa mesmo se receber uma chamada.

Controlo do ecrã

Definir o ecrã do monitor.

Controlo do ecrã

1 Visualizar o ecrã de controlo fácil

Consulte <Como apresentar o ecrã de controlo fácil> (página 17).

2 Visualizar o ecrã controlo do ecrã



3 Ajuste a qualidade da imagem



[Bright] Controlo da luminosidade

[Tint] Controlo do tom

Visualizado para uma imagem do sistema NTSC em Vídeo, iPod, TV ou Câmara de visão traseira.

[Color] Controlo da cor

Visualizado apenas em ecrã de vídeo, iPod, TV ou Câmara de visão traseira.

[Contrast] Controlo do contraste

[Black] Ajuste do nível traseiro

[Sharpness] Controlo da nitidez

Visualizado apenas em ecrã de vídeo, iPod, USB, TV ou Câmara de visão traseira.

[Dimmer] Definir modo de atenuação da luz

"ON": A visualização é atenuada.

"OFF": A visualização não é atenuada.

"SYNe": Liga ou desliga a função Atenuação da luz quando o interruptor de controlo da luz do veículo está ligado ou desligado.

"NAV-SYNe": Liga ou desliga a função

Atenuação da luz de acordo com a definição de apresentação de Dia/noite da navegação.

[Mode] Selecciona um modo de ecrã.

Podem seleccionar qualquer um dos seguintes modos de ecrã.

"Full", "Just", "Zoom", "Normal"



- O ecrã Controlo de ecrã é mostrado apenas após ter activado o travão de estacionamento.
- A qualidade de imagem pode ser definida para cada fonte.
- Pode definir a qualidade da imagem dos ecrãs, tais como o menu em <Ajuste do ecrã> (página 66).

Modo de imagem integral ("Full")

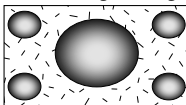

Modo justificar imagem ("Just")

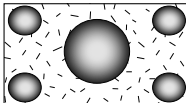

Modo de zoom de imagem ("Zoom")

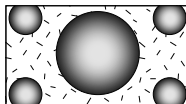

Modo de imagem normal ("Normal")

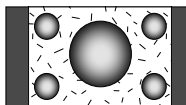

Telefonar com mãos-livres

Podem ser usadas várias funções em modo de controlo mãos livres.

Antes de utilizar

- Deve registar o seu telemóvel antes de o utilizar com esta unidade. Para mais detalhes, consulte <Registar a unidade de Bluetooth> (página 66).
- Registou um ou mais telemóveis, necessita de seleccionar um deles. Para mais detalhes, consulte <Ligação da unidade Bluetooth> (página 68).
- Para utilizar a lista telefónica, ela deve ser previamente descarregada para esta unidade. Para obter mais detalhes, consulte <Descarregar a lista telefónica> (página 42).
- As unidades compatíveis com a função Bluetooth foram certificadas como estando em conformidade com a Norma Bluetooth seguindo o procedimento prescrito pela Bluetooth SIG. Contudo, poderá não ser possível essas unidades comunicarem com o telemóvel, consoante o tipo de telemóvel.
- Para saber quais os telemóveis cuja compatibilidade foi verificada, acesse ao seguinte URL: <http://www.kenwood.com/cs/ce/bt/>
- O som da coluna de saída pode ser definido. Consulte <Configuração de Bluetooth mãos-livres/saída de áudio> (página 69).

Descarregar a lista telefónica

Descarrega os dados da lista telefónica do telemóvel para esta unidade de forma a poder usar a lista telefónica desta unidade.

1 Operando o telemóvel, envie os dados da lista telefónica para esta unidade

2 Ao funcionar com o telemóvel, inicia a ligação mãos livres



- Para os telemóveis que suportem o auto descarregamento da lista telefónica: Se a lista telefónica não for descarregada automaticamente por qualquer razão, siga o procedimento acima para descarregar manualmente.
- Sobre como operar o telemóvel, consulte o manual de instruções que acompanha o seu telemóvel.
- Podem ser registados até 1000 números de telefone para cada telemóvel registado.
- É possível registar até 25 dígitos para cada número de telefone juntamente com um máximo de 50* caracteres que representam um nome.
(* 50: Caracteres numéricos ou alfabéticos. Poderá ser possível introduzir menos caracteres dependendo do tipo de caracteres.)
- Dependendo do tipo do seu telemóvel, podem surgir as seguintes restrições:
 - Os dados da lista telefónica não podem ser descarregados normalmente.
 - Caracteres na lista telefónica ficam distorcidos.
 - Os dados da lista telefónica não podem ser descarregados normalmente se contiverem imagens. Poderá demorar várias horas ou até um dia inteiro para descarregar a lista telefónica dependendo do tamanho total das imagens.
- Para cancelar a descarga dos dados da lista telefónica, opere o telemóvel.

Receber uma chamada



[📞] Atender uma chamada telefónica

[📞] Rejeitar uma chamada



- Quando estiver a monitorizar com a câmara de visão traseira, este ecrã não é visualizado mesmo se receber uma chamada. Para visualizar este ecrã, pressione o botão [TEL] ou volte a colocar o botão de comutação do carro para a posição de condução.

Durante uma chamada



[🔊 ↔ 📞] Comuta a saída de voz entre o telefone e o altifalante.

[DTMF] Debita o som de marcar. Consulte <Controlar serviços associados ao som de marcar> (página 47).

[📞] Desligar uma chamada

Chamada em espera



[📞] • Atender outra chamada recebida com a chamada em curso suspensa
• Comutar entre a chamada em curso e a chamada em espera
Cada toque neste botão comuta a entidade chamadora.

[📞] • Atender outra chamada recebida após terminar a chamada em curso
• Atender a chamada em espera após terminar a chamada em curso

Fazer uma chamada

Visualização do ecrã controlo e utilização das várias funções.

1 Visualizar o ecrã controlo mãos livres

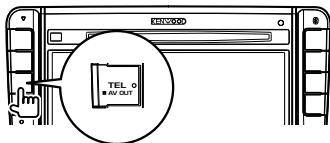

2 Selecionar um método de marcação



1 Liga para o número de telefone apresentado.

Se tiver registado um número de telefone na lista telefónica, o nome do destinatário é apresentado.

[] Liga para o número de telefone apresentado.

[Redial] Apresenta o número de telefone da última chamada feita.

[Preset1], [Preset2], [Preset3] Apresenta o número de telefone predefinido. Para obter informações sobre como predefinir um número de telefone, consulte <Predefinir um número de telefone> (página 51).

[Phonebook] Apresenta a busca por ecrã da lista telefónica. Consulte <Chamadas pela lista telefónica> (página 45).

[Outgoing Calls] Mostra o ecrã chamadas feitas. Consulte <Fazer uma chamada utilizando o registo de chamadas> (página 46).

[Incoming Calls] Mostra o ecrã chamadas recebidas. Consulte <Fazer uma chamada utilizando o registo de chamadas> (página 46).

[Missed Calls] Apresenta o ecrã de chamadas perdidas. Consulte <Fazer uma chamada utilizando o registo de chamadas> (página 46).

[Direct Number] Apresenta o ecrã de apresentação de marcação. Consulte <Ligar introduzindo um número de telefone> (página 45).

[Voice] Inicia o reconhecimento de voz. Consulte <Chamadas com reconhecimento de voz> (página 46).

[BT SETUP] Apresenta o ecrã de configuração do Bluetooth. Consulte <Registar a unidade de Bluetooth> (página 66).

[TEL SETUP] Apresenta o ecrã de configuração de mãos livres. Consulte <Configurar o telefone mãos livres> (página 48).



- Enquanto o seu automóvel está em movimento, algumas funções estão desactivadas por razões de segurança. Os botões associados com as funções desactivadas não funcionam quando são pressionados.
- Quando o ecrã controlo mãos livres aparece, o nome do telemóvel ligado é visualizado durante 5 segundos.
- Os ícones de estado, tais como e mostrados na unidade de controlo podem não corresponder aos apresentados no telemóvel.
- Colocar o telemóvel no modo privado pode desactivar a função mãos livres.

Chamadas pela lista telefónica

Pode ligar a uma pessoa usando o seu número de telefone registado na lista telefónica.

1 Visualizar o ecrã controlo mãos livres

Ver <Fazer uma chamada> (página 44).

2 Visualizar do ecrã lista telefónica



3 Seleccionar um nome para ligar



- 1 Lista de dados da lista telefónica.
 - 2 Apresenta a Lista telefónica a começar pelo nome cujo primeiro carácter é o que tocou.
- [◀] Quando ◀ aparece, a visualização do texto é percorrida tocando-lhe.

4 Seleccionar o número de telefone a ligar

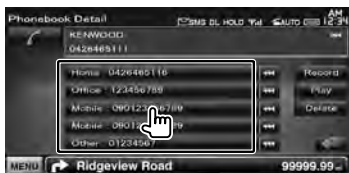

5 Fazer uma chamada



- Esta função não está disponível durante a condução.
- Para utilizar a Lista telefónica tem que a transferir do seu telemóvel. Para mais detalhes, consulte o manual de instruções da sua unidade Bluetooth e do seu telemóvel.
- As iniciais, incluindo as que não correspondem a um nome, não serão visualizadas.
- Durante a procura, é procurado um carácter não acentuado como "u" e não um acentuado como "ü".

Ligar introduzindo um número de telefone

Faz uma chamada introduzindo um número de telefone.

1 Visualizar o ecrã controlo mãos livres

Ver <Fazer uma chamada> (página 44).

2 Visualizar o ecrã de introdução do número



3 Introduzir um número de telefone



- 1 Introduz o número de telefone desejado utilizando o teclado.

[Clear] Apaga o número.

4 Fazer uma chamada



Prima o ícone de telefone verde para marcar o número de telefone introduzido.



- Pode introduzir até 25 dígitos.
- Esta função não está disponível durante a condução.

Fazer uma chamada utilizando o registo de chamadas

Faz a chamada seleccionando um número de telefone a partir de uma lista de chamadas efectuadas, recebidas ou perdidas.

1 Visualizar o ecrã controlo mãos livres

Ver <Fazer uma chamada> (página 44).

2 Visualizar o ecrã de chamadas efectuadas, chamadas recebidas ou chamadas perdidas

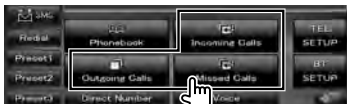

3 Seleccionar da lista de chamadas

Exemplo : Ecrã de chamadas feitas



Liga para o número de telefone seleccionado.

4 Fazer uma chamada



- O ecrã de lista de chamadas efectuadas, listas de chamadas recebidas ou lista de chamadas perdidas apresenta a lista das chamadas feitas ou recebidas na unidade. Estas não correspondem às armazenadas na memória do telemóvel.

Chamadas com reconhecimento de voz

Chamadas feitas por reconhecimento de voz registada.



- A fim de executar o reconhecimento de voz, a voz deverá ser registada nos dados da lista telefónica. Consulte <Registo de voz> (página 49). Ou, para executar o reconhecimento de voz por categoria de número de telefone (Casa, Escritório, Telemóvel, etc.) dos dados da lista telefónica, uma voz de palavra-chave deverá ser registada. Consulte <Registo da voz de palavra-chave> (página 50).

1 Visualizar o ecrã controlo mãos livres

Ver <Fazer uma chamada> (página 44).

2 Visualizar o ecrã de reconhecimento de voz



■ Se só houver um número de telefone atribuído ao nome registado

3 Dizer o nome registado na lista telefónica

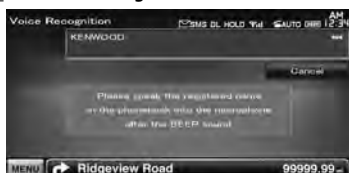

Quando ouvir um sinal sonoro, diga o nome num espaço de 2 segundos.

4 Fazer uma chamada



■ Se houver mais do que um número atribuído ao nome registado

5 Diger a palavra-chave registada para a categoria

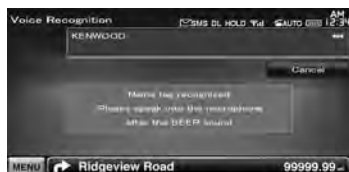

Quando ouvir um sinal sonoro, diga a palavra-chave num espaço de 2 segundos.

6 Fazer uma chamada



■ Se houver mais do que um número de telefone registado no mesmo nome, vá para o passo 7.

7 Selecionar uma categoria de número de telefone

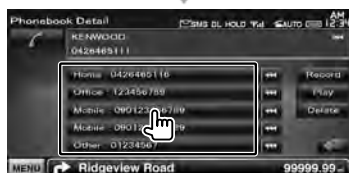

Selecione a categoria do número de telefone.

8 Fazer uma chamada



• É apresentada uma mensagem se a voz não for reconhecida. Leia a mensagem para a operação seguinte.

Controlar serviços associados ao som de marcar

Usa serviço com base em tonalidades usando DTMF (Multifrequência de tonalidade dupla).

1 Visualizar o ecrã Falar

Consulte <Ligar introduzindo um número de telefone> (página 45).

2 Visualizar o ecrã de introdução DTMF



3 Pode enviar tonalidades durante uma chamada



Configurar o telefone mãos livres

O sistema mãos livres pode ser definido da seguinte maneira.

1 Visualizar o ecrã controlo mãos livres

Ver <Fazer uma chamada> (página 44).

2 Visualizar o ecrã configuração mãos livres



3 Configurar cada item



[Auto Response] Define um tempo de resposta automática para responder a uma chamada recebida. (📄 "OFF")

"OFF": Esta função é desactivada.

"0-99": Define a duração do toque das chamadas recebidas (em segundos).

[Call Beep] Define o sinal de recepção de chamada. (📄 "ON")

"ON": Ouve-se um sinal sonoro

"OFF": O sinal sonoro é cancelado.

[SMS Receive Beep] Define o sinal de recepção de SMS. (📄 "ON")

"ON": Ouve-se um sinal sonoro

"OFF": O sinal sonoro é cancelado.

[Phone Information Use] Define se deve ser utilizada a lista telefónica do telemóvel, a lista de chamadas efectuadas, a lista de chamadas recebidas e a lista de chamadas perdidas.

(📄 "ON")

"ON": Sim.

"OFF": Não.

[SMS Use] Define a função SMS. (📄 "ON")

"ON": Utiliza a função de SMS.

"OFF": SMS indisponível.

[Key Word] Regista a voz para seleccionar a categoria do número de telefone com reconhecimento de voz.

Consulte <Registo da voz de palavra-chave> (página 50).

[Use Phone Voice Recognition]

Define se a marcação é feita utilizando a função de reconhecimento de voz. (📄 "ON")

[Echo Cancel Level] Ajusta o nível da função de cancelamento do eco. (📄 "15")

[Microphone Level] Ajusta a sensibilidade do microfone para uma chamada telefónica.

(📄 "8")

[Noise Reduction Level] Ajusta o nível de redução de ruído e a qualidade do sinal da voz daí resultante. (📄 "4")

[Restore] Restaura o valor de [Echo Cancel Level], [Microphone Level] ou [Noise Reduction Level] para o valor inicial.



- O intervalo para resposta automática definido nesta unidade ou o intervalo definido no telemóvel, o que for mais curto, é activado.

Registo de voz

Regista a voz para reconhecimento de voz na lista telefónica. É possível registar até 35 vozes num telemóvel.

1 Visualizar o ecrã de detalhes da lista telefónica

Utilizar o processo de <Chamadas pela lista telefónica> (página 45).

2 Seleccionar um nome para registar

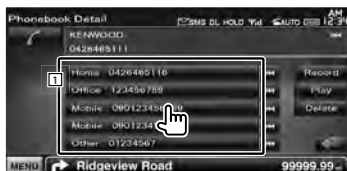

1 Selecciona um nome.

[Record] Regista a voz para reconhecimento de voz para a lista telefónica seleccionada. Caso já existam 35 etiquetas de voz registadas no mesmo telemóvel, o botão [Record] fica desactivado.

[Play] Reproduz a voz registada nos dados da lista telefónica seleccionada.

[Delete] Apaga a voz registada nos dados da lista telefónica seleccionada. Toque para apresentar o ecrã de confirmação. Toque em [Yes] para eliminar ou em [No] para cancelar.

3 Visualizar o ecrã de registo de voz



4 Dizer o nome a registar (1ª tentativa)

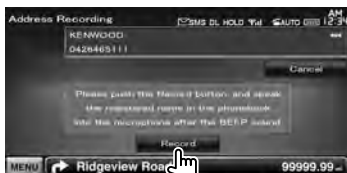

Diga num espaço de 2 segundos após o sinal sonoro.

5 Dizer o nome a registar (2ª tentativa)

Diga num espaço de 2 segundos após o sinal sonoro.

6 Fim do registo de voz



- É apresentada uma mensagem se a voz não for reconhecida. Leia a mensagem para a operação seguinte.
- Repita desde a 1ª tentativa se a voz for diferente da 1ª tentativa.

Registo da voz de palavra-chave

Regista a voz para seleccionar a categoria do número de telefone por reconhecimento de voz.

1 Visualizar o ecrã Configuração mãos livres

Consulte <Configurar o telefone mãos livres> (página 48).

2 Visualizar o ecrã de listas de palavras-passe



3 Seleccionar a categoria de número de telefone a registar

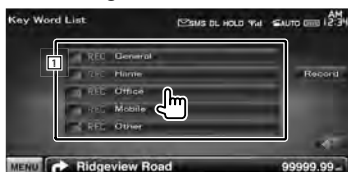

- 1 Selecciona a categoria do número de telefone.
"REC" é activado para dados com voz para reconhecimento de voz já registada.

[Record] Regista a voz para a categoria de número de telefone seleccionada.

4 Visualizar o ecrã de registo de voz



5 Dizer a categoria telefónica a registar (1ª tentativa)



Diga num espaço de 2 segundos após o sinal sonoro.

6 Dizer a categoria telefónica a registar (2ª tentativa)

Diga num espaço de 2 segundos após o sinal sonoro.

7 Fim do registo de voz

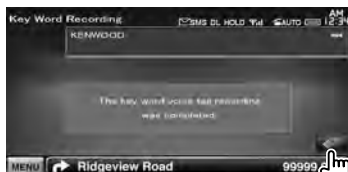

- É apresentada uma mensagem se a voz não for reconhecida. Leia a mensagem para a operação seguinte.
- Repita desde a 1ª tentativa se a voz for diferente da 1ª tentativa.

Predefinir um número de telefone

Regista o número de telefone frequentemente usado no botão de predefinição do ecrã de controlo de mãos livres.

1 Visualizar o ecrã controlo mãos livres

Ver <Fazer uma chamada> (página 44).

2 Seleccionar o número predefinido para registar

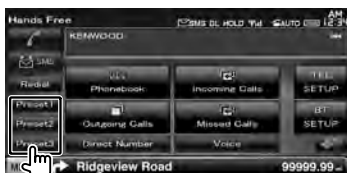

1 seg.



- Se não estiver registado um número predefinido, prima este botão brevemente para passar para o passo 3.

3 Seleccionar o destino de procura do número a registar



[Envelope icon] Regista a partir da lista de SMS recebidas.

[Envelope icon] Regista a partir da lista de SMS enviadas.

[Book icon] Regista da lista telefónica.

[Phone icon] Regista da lista de chamadas efectuadas.

[Phone icon] Regista da lista de chamadas recebidas.

[Phone icon] Regista da lista de chamadas perdidas.

[Direct Number] Regista por introdução de números de telefone.

[Voice] Regista voz para reconhecimento de voz para um número predefinido.

[Memory] Regista o número de telefone apresentado no momento.

[Delete] Apaga o número de telefone apresentado no momento. Toque para apresentar o ecrã de confirmação. Toque em [Yes] para eliminar ou em [No] para cancelar.

4 Procurar um número de telefone para registar com cada função

5 Registrar o número de telefone



SMS (Serviço de mensagens curtas)

Usa a função SMS.

1 Visualizar o ecrã controlo mãos livres

Ver <Fazer uma chamada> (página 44).

2 Afixa o ecrã de selecção SMS

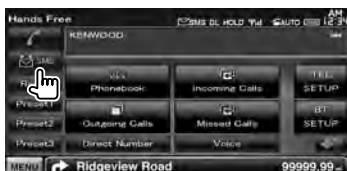

3 Seleccionar uma função



[] Mostra o menu de criação de SMS.

Consulte <Cria uma mensagem>.

[] Apresenta a lista de mensagens recebidas.

[] Apresenta a lista de mensagens enviadas.

[] Mostra o ecrã Menu de criação de SMS. Consulte <Cria uma mensagem>. O botão fica activo quando se cria uma mensagem depois de ligar o telemóvel.

[Download] Recupera mensagens SMS do telemóvel.

4 Seleccionar uma mensagem para apresentar

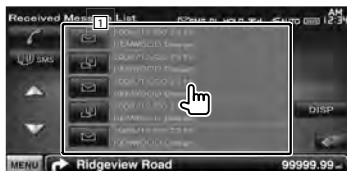

1 Liga para o número na mensagem seleccionada.

[DISP] Apresenta a mensagem seleccionada.



- Se o telemóvel tiver armazenado um grande número de mensagens SMS, a lista de mensagens poderá não ser correctamente mostrada.

Ecrã de mensagem SMS



[] Cria uma nova mensagem para a mensagem seleccionada.

Cria uma mensagem

1 Introduzir o número de telefone / Selecionar contacto



[**📖**] Seleccione um contacto a partir da lista telefónica.

[**Direct Number**] Introduzir o número de telefone.

[**SET**] Visualizar o ecrã para criar mensagem SMS.

[**Send**] Envia a mensagem.

[**Delete**] Eliminar o rascunho da mensagem. Tocando no ecrã apresenta uma mensagem de confirmação. Toque em [Yes]. Para cancelar o apagamento, toque em [No].

2 Visualizar o ecrã para criar mensagem SMS



3 Cria uma mensagem

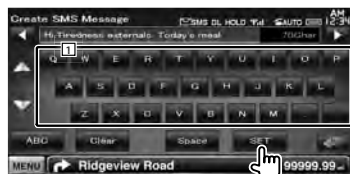

[1] Introduz caracteres.

[**←**], [**→**] Desloca o cursor.

[**▲**], [**▼**] Desloca para cima ou para baixo a visualização de botões de caracteres.

[**QWE**]/ [**ABC**] Define a disposição dos botões de caracteres.

ABC : Disposição de teclas alfabéticas.

QWE : Disposição de teclas Qwerty.

[**Clear**] Apaga os caracteres introduzidos.

Se for tocado durante mais de 1 segundo, são apagados todos os caracteres introduzidos.

[**Space**] Introduz um espaço.

[**SET**] Guarda a mensagem e volta para o ecrã do menu de criação de SMS.

Só pode guardar / reter um esboço de mensagem na memória de cada vez.

4 Envie a mensagem



Menu Controlo de áudio

Apresenta o menu de controlo áudio para definir a função de efeito de som nesta unidade.

1 Visualizar o ecrã de selecção de fonte

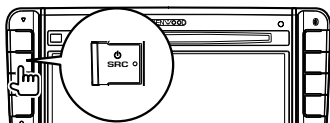

2 Visualizar o menu controlo de áudio



Neste manual, a selecção anterior está indicada como:

Toque em [◀] > [▶].

3 Seleccionar o item controlo de áudio



Elemento	Página
[Audio Control]	54
[Equalizer]	55
└ [Tone]	55
[Zone Control]	56

Controlo de áudio

Poderá ajustar o balanço áudio dianteira/traseira e direita/esquerda.

1 Visualizar o ecrã de controlo áudio

Toque em [▶] > [▶] > [Audio Control].
(página 54)

2 Configurar cada item



1 Ajusta o balanço do volume da dianteira/traseira e esquerda/direita tocando no ecrã de ajuste.

[◀], [▶] Ajusta o balanço do volume da direita e da esquerda.

[▲], [▼] Ajusta o balanço do volume da dianteira e da traseira.

[VOL.Offset] Ajusta com precisão o volume da fonte actual para minimizar a diferença de volume entre fontes diferentes.



• Se aumentou primeiro o volume e depois reduziu usando "Vol. Offset", o som gerado se comutar de repente para outra fonte poderá ser extremamente elevado.

[Subwoofer Level] Ajusta o volume do subwoofer.

A definição está disponível quando o subwoofer está definido como "ON". Consulte <Configuração de altifalantes> (página 71).

[Loudness] Liga e desliga a função Controlo da sonoridade.

Quando regulado em "ON", os sons graves e agudos são automaticamente aumentados quando em baixo volume. Definível apenas quando a função zona está desligada. Consulte <Controlo de zona> (página 56).

[Stream Information] Mostra a informação da fonte actual.

É apresentada a sequência (Dolby Digital, dts, Linear PCM, MPEG, MP3, WMA ou AAC).

Controlo do equalizador

Pode definir o equalizador.

1 Visualizar o ecrã equalizador

Toque em [◀] > [EQ] > [Equalizer]. (página 54)

2 Configurar cada item



[SystemQ] Selecciona um tipo de curva de equalizador.
Pode seleccionar qualquer das seguintes curvas de equalizador.
"Natural"/ "Rock"/ "Pop"/ "Easy"/ "Top40"/ "Jazz"/ "User"



• "User":

Pode criar a sua própria curva de tom. Consulte <Configuração do tom> (página 55).

[SystemQ-EX] Selecciona itens para ajustar a definição da curva de tom.
Se seleccionar "OFF", só é possível configurar o nível das curvas de tom.

[Tone] Mostra o ecrã de Definir curva de tom. (página 55)

Configuração do tom

Poderá definir uma curva de tons.

1 Visualizar o ecrã equalizador

Toque em [◀] > [EQ] > [Equalizer]. (página 54)

2 Visualizar o ecrã de controlo do tom



3 Configurar o tom



[Bass] Os itens de ajuste dos graves são visualizados.

[Middle] Os itens de ajuste dos médios são visualizados.

[Treble] Os itens de ajuste dos agudos são visualizados.

[Flat] Nível de tom fica a 0 (nivelado).

[FREQ] Define a frequência central.

[Level] Define o nível.

[Q Factor] Define o factor Q. (Apenas [Bass] e [Middle] podem ser ajustados)

[Bass DC EXT] Definições de prolongamento de graves DC. (Apenas [Bass] pode ser ajustado)
Quando regulado em "ON", aumenta a frequência de graves centrais para o registo baixo em cerca de 20%.

[SW Level] Ajusta o volume do subwoofer.
A definição está disponível quando o subwoofer está definido como "ON". Consulte <Configuração de altifalantes> (página 71).

Controlo de zona

Pode definir a fonte áudio dianteira e traseira.

1 Visualizar o ecrã de controlo de zona

Toque em [←] > [] > [Zone Control].
(página 54)

2 Configurar o controlo de zona



[Single Zone] Define a unidade para zona única.

[Dual Zone] Define a unidade para zona dupla.

[Front Source] Define a fonte de áudio à frente.

[Rear Source] Define a fonte de áudio atrás.



- Quando o som da coluna traseira estiver comutado, a fonte áudio que é debitada no terminal AV OUTPUT também é comutada para a mesma fonte.

[Rear VOL.] Ajusta o volume do canal traseiro.



- Existem as seguintes limitações quando a função zona é definida em "ON".
 - O subwoofer não debita.
 - <Controlo do equalizador> (página 55) e <Configuração de altifalantes> (página 71) não estão disponíveis.

Menu de configuração

Poderá definir vários parâmetros do receptor.

Como apresentar o ecrã do menu de configuração

Mostra o menu definir para definir várias funções.

1 Visualizar o ecrã de selecção de fonte

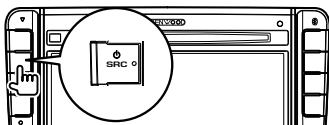

2 Visualizar o ecrã de menu de configuração



Neste manual, a selecção anterior está indicada como:

Toque em [SRC] > [chave].

3 Seleccionar o item de configuração



[▲], [▼] Desloca o menu definir.



- As opções [AV-IN SETUP], [Navigation] e [Audio SETUP] podem ser bloqueadas. A marca da tecla (🔒) é apresentada em vídeo invertido para a opção bloqueada. Consulte <Configuração da memória> (página 63).

Elemento	Página
[Information]	
└ [DivX(R)]	58
└ [Software]	58
[System]	
└ [User Interface]	59
└ [Touch]	61
└ [Clock]	61
└ [Security]	62
└ [SETUP Memory]	63
[Display]	
└ [Background]	64
└ [Color]	65
└ [Screen Adjust]	66
[Bluetooth SETUP]	66
[TUNER SETUP]	76
[DVD SETUP]	72
[iPod SETUP]	75
[USB SETUP]	75
[TV SETUP]	76
[AV-IN SETUP]	69
[Navigation]	70
[Audio SETUP]	
└ [Speaker Select]	71
[AV Interface]	70

Configuração do DivX

Verifica o código de registo. Este código é necessário para reproduzir um disco que tenha DRM (Gestão de direitos digitais).

1 Visualizar o ecrã configuração do DivX

Toque em [←] > [→] > [Information] > [DivX]. (página 57)

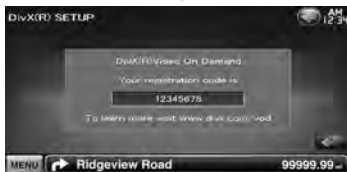

Mostra o código de registo.



- Quando descarregar um ficheiro DivX VOD controlado por DRM, registe o código que aparece no ecrã tal como o acima. Caso contrário o ficheiro pode não ser capaz de reproduzir com esta unidade. É apresentado o número de visualizações restante quando reproduzir um ficheiro DivX VOD com restrição de visualizações. Quando o número restante de visualizações atingir 0, aparece uma mensagem de aviso e o ficheiro não pode ser reproduzido.

Informação de software

Verifica a versão do software desta unidade.

1 Visualizar o ecrã de Informação de software

Toque em [←] > [→] > [Information] > [Software]. (página 57)

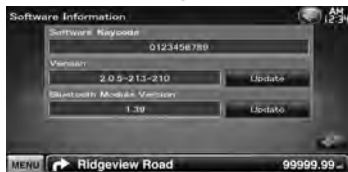

Apresenta a versão de software.



- Para saber como atualizar o software, consulte o manual do procedimento de atualização relevante que é fornecido com o software.

Interface do utilizador

Pode configurar os parâmetros da interface do utilizador.

1 Visualizar o ecrã interface do utilizador

Toque em [] > [] > [System] > [User Interface]. (página 57)

2 Configurar cada item



[Beep] Liga e desliga o som de toque nas teclas. (☑ "ON")

[Remote Sensor] Selecciona um sinal de controlo remoto. (☑ "ON")
Se o regular em "OFF", a sua operação a partir do controlo remoto é rejeitada quando estiver em modo TV.

[Language] Selecciona o idioma utilizado para o ecrã de controlo e os itens de definição. (página 60)

[Scroll] Permite a deslocação da visualização do texto no ecrã Controlo da fonte. (☑ "Manual")
"Auto": Percorre o ecrã automaticamente.
"Manual": Permite percorrer o ecrã manualmente.

[Marker] Define se se mostra o alvo quando se toca no painel. (☑ "OFF")

[Drawer Close] Define se a barra da função deve fechar automaticamente. (☑ "Manual")

[FNC Key Longer than 1 Second] Define a função do botão [FNC]. (☑ "V.OFF")
"V.OFF": Pressione o botão [FNC] durante mais de um segundo para desligar o ecrã.
"R-CAM": Pressione o botão [FNC] durante mais de um segundo para comutar para a vista traseira.

[Animation] Define se a animação é apresentada. (☑ "ON")

[TV Key Setting] Atribuir a fonte ao botão [TV] do painel frontal. (☑ "TV")
"TV": O botão é atribuído como [TV].
"VIDEO1": O botão é atribuído como [VIDEO1].

[USB Key Setting] Atribuir a fonte ao botão [USB] do painel frontal. (☑ "USB")
"USB": O botão é atribuído como [USB].
"iPod": O botão é atribuído como [iPod].

Configuração da língua

Pode seleccionar o idioma de visualização do ecrã de controlo e das etiquetas do ficheiro de áudio.

1 Visualizar o ecrã interface do utilizador

Toque em [Left Arrow] > [Right Arrow] > [System] > [User Interface]. (página 57)

2 Visualizar o ecrã de configuração da língua



3 Seleccionar uma língua



[Select Mode] Selecciona o modo de selecção do idioma. (↵ "Easy")

"Easy": O idioma do texto e das informações de etiquetas mostrado e o idioma da GUI podem ser seleccionados.

O idioma de navegação é definido para o seleccionado em [Text Language Select].

"Advanced": O idioma do texto e das informações de etiquetas mostrado, o idioma da GUI e o idioma das informações de navegação podem ser seleccionados.

[Text Language Select] Selecciona o idioma do texto de informações da fonte seleccionada e as informações de etiquetas dos ficheiros de áudio/vídeo. (↵ "British English")

[GUI Language Select] Selecciona o idioma utilizado no ecrã de controlo, no menu de definições, entre outros. (↵ "Local")

"Local": Define o idioma para o seleccionado em [Text Language Select].

"English": Define o idioma para Inglês.

[Enter] Determina o idioma seleccionado.

[Cancel] Cancela o idioma seleccionado.

Quando [Select Mode] é definido para "Advanced"



[Navigation Language Select] Selecciona o idioma utilizado na navegação. (↵ "British English")

Ajuste do painel de toque

Pode ajustar as operações do painel de toque.

1 Visualizar o ecrã ajuste do painel de toque

Toque em [⊕] > [⬅] > [System] > [Touch].
(página 57)

2 Ajustar o painel de toque



Siga as instruções no ecrã e toque no centro de ⊕.

[Cancel] Cancela o ajuste e volta para o ecrã Ajuste do painel de toque.

[Reset] Repõe o estado inicial.

Configuração do relógio

Pode acertar o relógio.

1 Visualizar o ecrã configuração do relógio

Toque em [⊕] > [⬅] > [System] > [Clock].
(página 57)

2 Configurar o relógio



1 Acerte as horas.

2 Acerte os minutos.

[Reset] Coloca os minutos a "00".

Exemplos de definição: 3:00 – 3:29 → 3:00
3:30 – 3:59 → 4:00

[Synchronize] Acerta a hora do relógio em sincronização com os dados das horas enviados a partir do sistema de navegação ou da estação RDS. (☑ "Navigation")
"OFF"/"RDS"/"Navigation"

Quando o modo sincronizado está definido, o relógio não pode ser acertado manualmente.

3 Acertar as horas



Configuração de segurança

Poderá definir um código de segurança para proteger o seu sistema receptor contra roubo.



- Quando a função código de segurança é activada, o código não pode ser alterado e a função não pode ser cancelada. Note que o código de segurança pode ser definido como um número de 4 dígitos à sua escolha.

1 Visualizar o ecrã de segurança

Toque em [←] > [→] > [System] > [Security]. (página 57)

2 Configurar o SI (Indicador de segurança)



[Security Code Set] Mostra o ecrã de introdução do código de segurança.

[SI] Liga e desliga a função Informação do sistema (SI).

Se estiver ajustado em "ON", o indicador de segurança no painel frontal pisca quando a ignição está desligada. (☑ "ON")

3 Comece a definição do código de segurança



- Se já tiver completado o registo do código, [CLR] é apresentado.

4 Introduzir um código de segurança



Introduza um número de quatro dígitos.

5 Registrar o código de segurança



6 Reintroduzir o código de segurança

Reintroduza o mesmo código de segurança que introduziu no passo 4 para confirmação.



- Se introduzir um código diferente do seu código de segurança, o ecrã volta ao passo 4 (para a primeira introdução de código).

7 Registrar novamente o código de segurança



Agora o seu código de segurança está registado.

Se tiver pressionado o botão Reset ou se tiver desligado o receptor da bateria...

1 Introduza o código de segurança correcto



Tem que introduzir o mesmo código de segurança que introduziu no passo 4.

2 Registrar o código de segurança



Agora já poderá usar o seu receptor.

Configuração da memória

Pode-se memorizar as definições de Controlo de áudio, configuração AV-IN, Interface AV, Navegação e configuração de áudio. As definições memorizadas podem ser chamadas a qualquer momento. Por exemplo, mesmo quando as definições forem apagadas devido à substituição da bateria, podem ser restauradas.

1 Visualizar o ecrã configuração da memória

Toque em [HOME] > [MENU] > [System] > [SETUP Memory]. (página 57)

2 Iniciar a configuração da memória



[Lock] Bloqueia as definições de configuração AV-IN, Navegação e configuração de áudio. Com [Lock] seleccionado não é possível alterar as definições de configuração AV-IN, Navegação e configuração de áudio.

[Yes] Memoriza ou chama as definições.

[No] Para cancelar a função, toque em [No]. Para cancelar a memorização, toque em [No]. O ecrã do menu configuração surge novamente.

3 Seleccionar uma função desejada



[Recall] Chama as definições memorizadas.

[Memory] Memoriza as definições actuais.

[Clear] Apaga as definições actualmente memorizadas.

4 Memorize ou chame as definições

Após memorizar as definições de configuração áudio e interface AV:



Se as definições já tiverem sido memorizadas, aparece uma mensagem de confirmação. Toque em [Yes]. Para cancelar a memorização, toque em [No].

Quando chamar as definições memorizadas:



Toçando no ecrã apresenta uma mensagem de confirmação. Toque em [Yes]. Para cancelar a invocação, toque em [No].

Quando apagar as configurações memorizadas:



Toçando no ecrã apresenta uma mensagem de confirmação. Toque em [Yes]. Para cancelar o apagamento, toque em [No].

5 Sair de memorizar/chamar definições



Entrar no ecrã de fundo

Carrega uma imagem a partir do dispositivo USB ligado e define-a como imagem de fundo.

1 Ligue o dispositivo que tem a imagem a ser transferida

2 Visualizar o ecrã de fundo

Toque em [◀] > [←] > [Display] > [Background]. (página 57)

3 Visualizar o ecrã memória de fundo



[Change] Selecciona uma imagem para o fundo.

[Delete] Apaga a imagem de fundo.

Tocando no ecrã apresenta uma mensagem de confirmação. Toque em [Yes]. Para cancelar o apagamento, toque em [No].

4 Selecionar um suporte (dispositivo USB)



5 Selecionar a imagem a transferir



1 Lista os ficheiros.

[◀] Quando ◀ aparece, a visualização do texto é percorrida tocando-lhe.

[↑ ROOT] Move até ao nível mais alto da hierarquia.

[↑ UP] Move para o nível seguinte da hierarquia.

6 Transfira a imagem



1 Roda a imagem.



- Consulte <Sobre os ficheiros de imagem> (página 6) para obter as especificações de imagens legíveis.
- O botão [Memory] no ecrã "Background" só fica activo no modo de fonte STANDBY.
- Pressionar o botão [Memory] no ecrã "Background" comuta a fonte AV OUT para OFF. Para repor a fonte AV OUT, consulte a secção <Configuração da interface AV>.
- Quando estiver a carregar a imagem de fundo, todas as outras operações são proibidas.

Mudar fundo

Selecciona uma imagem para o fundo.

1 Selecionar o ecrã mudar fundo



2 Selecionar uma imagem para o fundo



1 Volta ao fundo inicial.

3 Definir a imagem como fundo



Coordenadas de cor do painel

Define a cor da iluminação dos botões.

1 Visualizar o ecrã de cor

Toque em [←] > [→] > [Display] > [Color].
(página 57)

2 Visualizar o ecrã coordenadas de cor do painel



[Initialize] A inicialização repõe as definições feitas utilizando a cor do painel para as predefinições de fábrica.

[Panel Color Scan] Quando definida para "ON", a cor de iluminação dos botões altera-se uma após outra.



- Quando tocar em [SET] ou [Initialize], certifique-se de que [Panel Color Scan] está definido para "OFF".

3 Seleccionar uma cor



1 Define na cor tocada.

[Adjust] Define e regista a cor favorita para os actuais botões ([P1] – [P3]).

Para registar a sua cor original

1 Iniciar as coordenadas RGB



2 Ajustar o valor de cada cor



1 Selecciona um número predefinido para registar

[Red Value] Ajusta o valor do vermelho.

[Green Value] Ajusta o valor do verde.

[Blue Value] Ajusta o valor do azul.

3 Seleccionar um número predefinido para registar



A cor ajustada é registada no botão de predefinição seleccionada.

4 Completa a coordenação de cores



Ajuste do ecrã

Podem ajustar o modo de ecrã do monitor.

1 Visualizar o ecrã ajuste do ecrã

Toque em [◀] > [▶] > [Display] > [Screen Adjust]. (página 57)

2 Configurar cada item



[Bright] Controlo da luminosidade

[Contrast] Controlo do contraste

[Black] Ajuste do nível traseiro

[Dimmer] Definir modo de atenuação da luz
"ON": A visualização é atenuada.

"OFF": A visualização não é atenuada.

"SYNC": Liga ou desliga a função Atenuação da luz quando o interruptor de controlo da luz do veículo está ligado ou desligado.

"NAV-SYNC": Liga ou desliga a função

Atenuação da luz de acordo com a definição de apresentação de Dia/noite da navegação.



- Neste ecrã Ajuste do ecrã, pode efectuar configurações no ecrã de menus. Configurações para vídeos como DVD podem ser executadas em <Controlo do ecrã> (página 41).

Registar a unidade de Bluetooth

Regista a unidade Bluetooth a ser conectada.

1 Visualizar o ecrã de definição Bluetooth

Toque em [◀] > [▶] > [Bluetooth SETUP]. (página 57)

2 Visualizar o ecrã lista de dispositivos a ligar



3 Procurar uma unidade Bluetooth



1 Apresenta as unidades Bluetooth registadas. O serviço ocupado fica activo. O serviço disponível fica inactivo.

[◀] Quando ◀ aparece, a visualização do texto é percorrida tocando-lhe.

[Search] Procura uma unidade Bluetooth.

[SP DEV] Regista uma unidade Bluetooth que não pode ser registada pela operação de registo (emparelhamento) normal.



- Não é possível registar um novo dispositivo se já existirem 5 unidades Bluetooth registadas. Apague registos não necessários. Consulte <Ligação da unidade Bluetooth> (página 68).

4 Selecionar uma unidade Bluetooth para registar



1 Apresenta a unidade Bluetooth procurada.

[Search] Procura uma unidade Bluetooth.

[Cancel] Cancela a procura da unidade Bluetooth.

5 Introduzir o código PIN



1 Introduz um número de código utilizando o teclado.

[Enter] Confirma o código PIN introduzido. Introduza o código PIN especificado para a unidade Bluetooth que está a registar. Este botão só fica activo depois de serem introduzidos, pelo menos, quatro dígitos do código PIN.

[Cancel] Cancela o registo do código PIN.

[Clear] Apaga o número do código.



- Também pode registar a partir da unidade Bluetooth. Para obter o código PIN necessário para o registo, consulte <Registar o código PIN da unidade Bluetooth> (página 68).
- Se a mensagem de erro aparecer mesmo que o código PIN esteja correcto, tente <Registar uma unidade Bluetooth especial>.

Registar uma unidade Bluetooth especial

Regista uma unidade Bluetooth especial, que resultou em erro pelo método de registo normal, seleccionando a partir dos modelos listados.

1 Visualizar o ecrã lista de dispositivos especiais



2 Selecionar o nome de um modelo



Apresenta o nome da unidade Bluetooth que pode ser registada.

3 Confirmar se registar



- Apenas podem ser registados os modelos na lista de nomes de unidades Bluetooth.

4 Execute o procedimento descrito em <Registar a unidade de Bluetooth> e conclua o registo (emparelhamento)

Registrar o código PIN da unidade Bluetooth

Define o código PIN da unidade Bluetooth a introduzir quando registar (emparelhar) a partir do telemóvel ou do leitor áudio.

1 Visualizar o ecrã de definição Bluetooth

Toque em [←] > [→] > [Bluetooth SETUP]. (página 57)

2 Visualizar o ecrã de código PIN do receptor



3 Introduzir o código PIN



1 Introduz um número de código utilizando o teclado.

[Cancel] Cancela o registo do código PIN.

[Enter] Regista o código PIN introduzido.

[Clear] Apaga o número do código.

Ligação da unidade Bluetooth

Selecciona a unidade Bluetooth a conectar.

1 Visualizar o ecrã de definição Bluetooth

Toque em [←] > [→] > [Bluetooth SETUP]. (página 57)

2 Visualizar o ecrã Lista de Dispositivos a Ligar



3 Seleccionar uma unidade Bluetooth registada



4 Seleccionar o serviço a usar



[TEL (HFP)] Conecta/desconecta telemóveis a usar em mãos livres.

[Remove] Apaga o registo (emparelhamento). Tocando no ecrã apresenta uma mensagem de confirmação. Toque em [Yes]. Para cancelar o apagamento, toque em [No].

Configuração de Bluetooth mãos-livres/saída de áudio

Selecciona colunas para reproduzir o som do telefone mãos livres (tal como a voz das chamadas telefónicas e os sons de toque).

1 Visualizar o ecrã de definição Bluetooth

Toque em [←] > [→] > [Bluetooth SETUP]. (página 57)



[Bluetooth HF/Audio] Define as colunas de saída. (☑ "Front Only")

"Front Only": Reproduz a partir das colunas dianteiras.

"All": Reproduz a partir de todas as colunas.

Configuração da entrada AV

Podemos definir os parâmetros de entrada AV.

1 Visualizar o ecrã de configuração AV-IN

Toque em [←] > [→] > [AV-IN SETUP]. (página 57)

2 Configurar cada item



[On Screen AV-IN] Define uma visualização no ecrã da reprodução AV-IN. (☑ "Auto")
"Auto": A informação é visualizada durante 5 segundos e depois actualizada.

"Manual": A informação é visualizada quando toca no ecrã.

[iPod AV Interface Use] Define a que terminal o iPod está ligado. (☑ "iPod")

[AV-IN1 Name], [AV-IN2 Name] Define o nome a ser visualizado quando selecciona um sistema que está ligado pela porta AV INPUT. (☑ "VIDEO")



- [iPod AV Interface Use]
Este item pode ser definido na fonte STANDBY e também quando o iPod está desligado.
- [AV-IN Name]
É mostrado um nome AV-IN quando "iPod" está seleccionado em [iPod AV Interface Use] e dois quando não está seleccionado.

Configuração da interface AV

Podemos definir os parâmetros de interface áudio e visual (AV).

1 Visualizar o ecrã Interface áudio e visual (AV)

Toque em [←] > [→] > [AV Interface]. (página 57)

2 Configurar cada item



[AV-OUT] Seleccione uma fonte AV a ser debitada na porta AV OUTPUT. (☑ "AV-IN1")

[R-CAM Interrupt] Define o método para mudar para a visualização da câmara de vídeo traseira. (☑ "OFF")

"ON": Comuta para a apresentação vídeo da câmara traseira quando a velocidade "Reverse" é seleccionada.

"OFF": O monitor não comuta para Câmara de visão traseira mesmo quando engatar a alavanca das mudanças do carro para "Reverse".



- Quando está na fonte DVD, "AV-OUT" não pode ser definido como USB. Quando está na fonte USB, "AV-OUT" não pode ser definido como DVD.

Configuração de navegação

Podemos definir os parâmetros de navegação.

1 Visualizar o ecrã de configuração de navegação

Toque em [←] > [→] > [Navigation]. (página 57)

2 Configurar cada item



[NAV Interrupt Speaker] Seleccione as colunas utilizadas para o comando de voz do sistema de navegação. (☑ "Front All")

"Front L": Utiliza a coluna dianteira esquerda para o comando de voz.

"Front R": Utiliza a coluna dianteira direita para o comando de voz.

"Front All": Utiliza as duas colunas dianteiras para o comando de voz.

[NAV Voice Volume] Ajusta o volume do comando de voz do sistema de navegação. (☑ "25")

[NAV Mute] Desliga o som durante o comando de voz do sistema de navegação. (☑ "ON") Quando ligado, o nível de volume baixa para o comando de voz.

Configuração de altifalantes

Pode seleccionar um tipo de altifalante e o seu tamanho para obter os melhores efeitos sonoros.

1 Visualizar o ecrã de selecção de altifalantes

Toque em [] > [] > [Audio SETUP] > [Speaker Select]. (página 57)

2 Seleccionar um altifalante que deseja ajustar

Quando o tipo e o tamanho dos altifalantes forem definidos, são definidos automaticamente a rede de crossover dos altifalantes e a curva do equalizador.



- 1 Altifalante dianteiro
- 2 Altifalante traseiro
- 3 Subwoofer

[Subwoofer] Define a disponibilidade dos sub woofers.

[X'over] Apresenta o ecrã de configuração de crossover dos altifalantes.

Pode ajustar a configuração do crossover que foi definida automaticamente quando seleccionou o tipo de altifalante.

3 Seleccionar um tipo de altifalante



Pode seleccionar o tipo de coluna dianteira. "Standard"/ "Wide"/ "Middle"/ "Narrow"



- A coluna não pode ser definida quando estiver no modo de fonte STANDBY.

Definir rede crossover

Pode definir uma frequência de crossover para as colunas.

1 Seleccionar a coluna para definir o crossover



- 1 Define o filtro passa-alto da coluna dianteira.
- 2 Define o filtro passa-alto da coluna traseira.
- 3 Define o filtro passa-baixo do woofer.

2 Visualizar o ecrã definir crossover



3 Definir o crossover



[Phase] Define a fase da saída do subwoofer.

A fase é invertida 180 graus quando definida em "Reverse".

Define a fase do subwoofer. (Só quando o "Subwoofer" está definido para "ON" em configuração de altifalantes, e [LPF FREQ] está definido para outra opção diferente de "Through")

[HPF FREQ] Ajuste de filtro de passa altos.

(Quando a coluna dianteira ou traseira é seleccionada no ecrã de selecção de altifalantes)

[LPF FREQ] Ajuste de filtro de passa baixos. (Só quando o "Subwoofer" está definido para "ON" em configuração de altifalantes)

Configuração do DVD

Poderá definir a reprodução DVD.

1 Visualizar o ecrã de configuração do DVD

Toque em [←] > [→] > [DVD SETUP].
(página 57)

2 Configurar cada item



[Menu Language]* Selecciona um idioma para o menu de discos.

(Consulte <Configuração da língua do DVD>, página 73)

[Subtitle Language]* Selecciona um idioma para as legendas.

(Consulte <Configuração da língua do DVD>, página 73)

[Audio Language]* Selecciona um idioma para o áudio.

(Consulte <Configuração da língua do DVD>, página 73)

[Dynamic Range Control]* Define a gama dinâmica. (☑ "Dialog")

A gama dinâmica é reduzida quando se muda de "Wide" para "Normal" e de "Normal" para "Dialog". O "Dialog" faz com que o volume total do som fique maior, quando comparado com "Wide" e "Normal", permitindo-lhe ouvir os diálogos dos filmes mais claramente.

Isto apenas tem efeito quando estiver a usar um software Dolby Digital.

A operação está disponível durante o modo de paragem de reprodução.

[Angle Mark] Define a visualização da marca do ângulo. (☑ "ON")

[Screen Ratio]* Selecciona o modo de apresentação do ecrã. (☑ "16:9")

"16:9": Apresenta imagens amplas.

"4:3 LB": Mostra as imagens panorâmicas no formato Letter Box (com riscas pretas no topo e no fundo da imagem).

"4:3 PS": Mostra as imagens panorâmicas no formato Pan and Scan (mostrar as imagens cortadas nas pontas esquerda e direita).

[Parental Level]* Mostra o ecrã de bloqueio parental. (☑ "OFF")
(Consulte <Configuração do nível de bloqueio parental do DVD>, página 73)

[Disc SETUP] Faz as definições relacionadas com o suporte do disco. (Consulte <Configuração do disco>, página 74)



* Desactivado quando estiver a ser reproduzido um DVD.

Configuração da língua do DVD

Selecciona a língua que usa para a voz e para os menus.

1 Visualizar o ecrã de configuração do DVD

Toque em [OK] > [Left Arrow] > [DVD SETUP].
(página 57)

2 Seleccionar o item de língua a definir



3 Introduzir um código de língua

Consulte <Códigos de língua DVD> (página 79) e selecciona a língua pretendida.

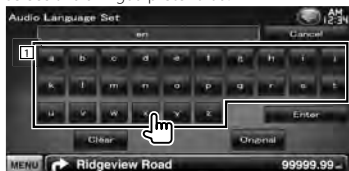

1 Introduz o código da língua.

[Cancel] Cancela a configuração da língua e regressa ao ecrã "DVD SETUP".

[Enter] Define a língua e regressa ao ecrã "DVD SETUP". (Aparece depois de ter introduzido um código de língua.)

[Original] Define a língua original do DVD (apenas quando se define uma língua áudio).

[Clear] Apaga o código de língua.

4 Definir a língua que vai utilizar



Configuração do nível de bloqueio parental do DVD

Define um nível de bloqueio paternal.

1 Visualizar o ecrã de configuração do DVD

Toque em [OK] > [Left Arrow] > [DVD SETUP].
(página 57)

2 Visualizar o ecrã número de código do bloqueio parental



3 Introduzir o número do código



1 Introduz o número do código.

[Cancel] Cancela a actual configuração e regressa ao ecrã "DVD SETUP".

[Level] Indica o nível do bloqueio parental actual.

[Enter] Determina o número do código e mostra o ecrã Definir bloqueio parental.

[Clear] Apaga o número do código.



- O número que introduzir primeiro é definido como o seu número de código.

4 Visualizar o ecrã definir bloqueio parental



5 Seleccionar um nível de bloqueio parental e termine a definição

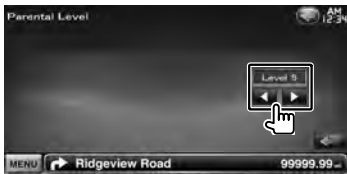

Selecciona o nível de bloqueio parental.



- Se o disco tiver um nível de supervisão parental superior, terá de introduzir o número de código.
- O nível de bloqueio parental varia dependendo do disco carregado.
- Se um disco não tiver bloqueio parental, qualquer pessoa pode reproduzi-lo mesmo quando tiver definido o bloqueio parental.

Configuração do disco

Procede à configuração quando utiliza media em disco.

1 Visualizar o ecrã de configuração do DVD

Toque em [OK] > [DVD SETUP]. (página 57)

2 Visualizar o ecrã de configuração do disco



3 Configurar cada item



[Picture Display Time] Selecciona o tempo de visualização da imagem. (📷 "Long")
A visualização de uma imagem JPEG é alterada. ("Short", "Middle", "Long")

[CD Read] Define a reprodução de um CD de música. (📷 "1")

"1": Reconhece e reproduz automaticamente um disco de ficheiros áudio, um DVD ou um CD de música.

"2": Reproduz forçosamente um disco como um CD de música. Selecciona "2" se não quiser reproduzir um CD de música com formato especial ou se não consegue reproduzir um disco na posição "1".

[On Screen DVD] Define a visualização no ecrã do ecrã de reprodução DVD. (📷 "Manual")

"Auto": A informação é visualizada durante 5 segundos e depois actualizada.

"Manual": A informação é visualizada quando toca no ecrã.



- [CD Read]
Desactivado quando está um disco na unidade. Não pode reproduzir um CD com ficheiros áudio/CD vídeo na posição "2". Além disso, não é possível reproduzir alguns CDs de música na posição "2".

Configuração USB

Executa a configuração quando se utiliza USB.

1 Visualizar o ecrã de configuração USB

Toque em [←] > [→] > [USB SETUP]. (página 57)

2 Configurar cada item



[Picture Display Time] Selecciona o tempo de visualização da imagem. (☑ "Long")
A visualização de uma imagem JPEG é alterada. ("Short", "Middle", "Long")

[On Screen USB] Faz a visualização o ecrã do ecrã de reprodução do USB. (☑ "Auto")
"Auto": A informação é visualizada durante 5 segundos e depois actualizada.
"Manual": A informação é visualizada quando toca no ecrã.

Configuração do iPod

Realiza a definição quando utiliza o iPod.

1 Visualizar o ecrã de configuração do iPod

Toque em [←] > [→] > [iPod SETUP]. (página 57)

2 Configurar cada item



[AudioBook Speed] Define a velocidade de reprodução do audiolivro. (☑ "Normal")

[Wide Screen] Activa ou desactiva o ecrã panorâmico. (☑ "OFF")

[On Screen iPod] Faz a visualização o ecrã do ecrã de reprodução do iPod. (☑ "Auto")
"Auto": A informação é visualizada durante 5 segundos e depois actualizada.
"Manual": A informação é visualizada quando toca no ecrã.



- O "Wide Screen" não pode ser definido enquanto o iPod estiver ligado.

Configuração do sintonizador

Pode ajustar os parâmetros relacionados com o sintonizador.

1 Visualizar o ecrã de configuração do sintonizador

Toque em [←] > [TUNER SETUP]. (página 57)

2 Configurar cada item



[NEWS] Define uma hora para interromper o boletim de notícias. (☑ "OFF")

[AF] Quando a recepção da estação é fraca, comuta automaticamente para a estação que está a emitir o mesmo programa na mesma rede RDS. (☑ "ON")

[Regional] Define se comutar para a estação apenas na região específica usando o controlo "AF". (☑ "ON")

[Auto TP Seek] Quando a recepção da estação da informação de trânsito é fraca, procura automaticamente uma estação que pode ser melhor recepcionada. (☑ "ON")

[Language Select] Selecciona uma língua de visualização para a função PTY.

Configuração TV

As áreas de recepção de sinal TV podem ser definidas.

1 Visualizar o ecrã de configuração TV

Toque em [←] > [TV SETUP]. (página 57)

2 Configurar cada item



[TV1 Area], [TV2 Area] Define a área de recepção da TV. (apenas quando KTC-V300E/ KTC-V301E (acessório opcional) está ligado)

[On Screen TV] Define a visualização no ecrã do ecrã de TV. (☑ "Auto")

(apenas quando o acessório opcional sintonizador TV está ligado)

"Auto": A informação é visualizada durante 5 segundos e depois atualizada.

"Manual": A informação é visualizada quando toca no ecrã.

3 Configurar a TV (apenas quando o KTC-V300E/KTC-V301E (acessório opcional) está ligado)

Exemplo : Ecrã de área TV1



Define a actual área de recepção TV1 ou TV2.

Configuração inicial

Quando premir o botão Reset ou ligar a unidade pela primeira vez, aparece o ecrã CONFIGURAÇÃO inicial.

Configuração inicial

1 Ligar a alimentação

2 Configurar cada item

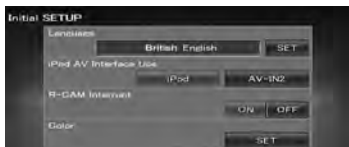

[Language] Selecciona o idioma utilizado para o ecrã de controlo e os itens de definição. (página 60)

[iPod AV Interface Use] Define a que terminal o iPod está ligado. (☑ "iPod")

[R-CAM Interrupt] Define o método para mudar para a visualização da câmara de vídeo traseira. (☑ "OFF")

"ON": Comuta para a apresentação vídeo da câmara traseira quando a velocidade "Reverse" é seleccionada.

"OFF": O monitor não comuta para Câmara de visão traseira mesmo quando engatar a alavanca das mudanças do carro para "Reverse".

[Color] Define a cor de iluminação do ecrã e botões. (página 65)

3 Terminar a configuração inicial



- As definições anteriores podem ser alteradas no <Menu de configuração> (página 57).

Itens indicadores da barra de estado

A seguir tem uma lista dos indicadores da barra de estado.



Fonte	Visualização	Apresentação geral
Geral	"ATT"	Indica que o atenuador está activo.
	"DUAL"	Liga a função de zona dupla.
	"TEL"	Indica o estado da ligação da unidade mãos-livres Bluetooth. (Cor-de-laranja): Ligado. Branco: Desligado.)
SUPPORTE DVD/CD	"FO-REP"	Indica que a função de repetição da pasta está ligada.
	"IN"	Indica que está um disco introduzido. (Branco: Está um disco dentro da unidade. Cor-de-laranja: Erro no leitor do disco.)
	"MOVIE"	Identifica o ficheiro de vídeo.
	"MUSIC"	Identifica o ficheiro de música.
	"PICTURE"	Identifica o ficheiro de imagem.
	"RDM"	Indica que a função de reprodução aleatória está ligada.
DVD-Vídeo	"REP"	Indica que a função de repetição está ligada.
	"SLIDE"	Indica que a função de apresentação de diapositivos está ligada.
	"C-REP"	Indica que a função de repetição do capítulo está ligada.
	"T-REP"	Indica que a função de repetição do título está ligada.
DVD-VR	"1 M/S"	Identifica a saída de áudio primária/secundária do fluxo 1.
	"1 MAIN"	Identifica a saída de áudio primária do fluxo 1.
	"1 SUB"	Identifica a saída de áudio secundária do fluxo 1.
	"PLST"	Identifica o modo da lista de reprodução.
VCD	"T-REP"	Indica que a função de repetição do título está ligada.
	"1chL"	Identifica a saída de áudio da esquerda do canal 1.
	"1chLR"	Identifica a saída de áudio monofónica do canal 1.
	"1chRR"	Identifica a saída de áudio da direita do canal 1.
	"1chST"	Identifica a saída de áudio estereo da esquerda do canal 1.
	"LL"	Identifica a saída de áudio da esquerda.
	"LR"	Identifica a saída de áudio monofónica.
	"RR"	Identifica a saída de áudio da direita.
	"ST"	Identifica a saída de áudio estereo.
	"PBC"	Indica que a função PBC está ligada.
	"SVCD"	Identifica o CD de Super Video.
	"VER1"	Indica que o CD de vídeo é da versão 1.
	"VER2"	Indica que o CD de vídeo é da versão 2.
"REP"	Indica que a função de repetição está ligada.	
USB	"FO-REP"	Indica que a função de repetição da pasta está ligada.
	"MOVIE"	Identifica o ficheiro de vídeo.
	"MUSIC"	Identifica o ficheiro de música.
	"PICTURE"	Identifica o ficheiro de imagem.
	"RDM"	Indica que a função de reprodução aleatória está ligada.
	"REP"	Indica que a função de repetição está ligada.
	"PLST"	Indica que o modo de lista de reprodução está actualmente seleccionado.
iPod	"SLIDE"	Indica que a função de apresentação de diapositivos está ligada.
	"MUSIC"	Identifica o ficheiro de música.
	"VIDEO"	Identifica o ficheiro de vídeo.
	"RDM"	Indica que a função de reprodução aleatória está ligada.
Sintonizador	"A-RDM"	Indica que a função de reprodução do álbum está ligada.
	"REP"	Indica que a função de repetição está ligada.
	"AF"	Indica que a função de procura AF está ligada.
	"AUTO1"	Indica que o modo de procura está definido para Auto1.
	"AUTO2"	Indica que o modo de procura está definido para Auto2.
	"EON"	Indica que a estação RDS está a enviar EON.
	"LO.S"	Indica que a função de procura local está ligada.
	"MANU"	Indica que o modo de procura está definido como Manual.
	"MONO"	Indica que a função monofónica forçada está ligada.
	"NEWS"	Indica que esta a decorrer a interrupção do boletim de notícias.
TV	"RDS"	Indica o estado da estação RDS quando a função AF está ligada. (Cor-de-laranja: A RDS está a ser recebida. Branco: A RDS não está a ser recebida.)
	"ST"	Indica que está a receber transmissão estereo.
	"TI"	Indica o estado de recepção das informações de trânsito. (Cor-de-laranja: Esta a receber IT. Branco: Não está a receber IT.)
	"AUTO1"	Indica que o modo de procura está definido para Auto1.
	"AUTO2"	Indica que o modo de procura está definido para Auto2.
	"MANU"	Indica que o modo de procura está definido como Manual.

Códigos de língua DVD

Código e	Língua
aa	Afar
ab	Abkhaziano
af	Africânder
am	Amhárico
ar	Árabe
as	Assamês
ay	Aymara
az	Azerbaijanês
ba	Bashkir
be	Bielorusso
bg	Búlgaro
bh	Bihari
bi	Bislama
bn	Bengalês, Bangla
bo	Tibetano
br	Bretão
ca	Catalão
co	Corso
cs	Checo
cy	Galês
da	Dinamarquês
de	Alemão
dz	Butanês
el	Grego
en	Inglês
eo	Esperanto
es	Espanhol
et	Estónio
eu	Basco
fa	Persa
fi	Finlandês
fj	Fiji
fo	Faroês
fr	Francês
fy	Frísio
ga	Irlandês
gd	Celta Escocês
gli	Galego
gn	Guarani
gu	Gujarati
ha	Hausa
he	Hebreu
hi	Hindu
hr	Croata
hu	Húngaro
hy	Arménio
ia	Interlíngua
ie	Interlíngua
ik	Inupiak
id	Indonésio

Código e	Língua
is	Islandês
it	Italiano
ja	Japonês
jv	Javanês
ka	Georgianês
kk	Kazakistanês
kl	Greenlandês
km	Cambodjano
kn	Kannada
ko	Coreano
ks	Cashmiranês
ku	Kurdistanês
ky	Kirguizanês
la	Latim
lb	Luxemburguês
ln	Lingala
lo	Laociano
lt	Lituanês
lv	Lapão, Latviano
mg	Malaguês
mi	Maori
mk	Macedónio
ml	Malayalam
mn	Mongolês
mo	Moldaviano
mr	Marathi
ms	Malaio
mt	Maltês
my	Burmanês
na	Nauru
ne	Nepalês
nl	Holandês
no	Norueguês
oc	Occitan
om	(Afan) Oromo
or	Oriya
pa	Punjabi
pl	Polaco
ps	Pashto, Pushto
pt	Português
qu	Quechua
rm	Reto-Romano
r	Kirundi
ro	Romeno
ru	Russo
rw	Kinyarwanda
sa	Sânscrito
sd	Sindhi
sg	Sangho
sh	Servo-Croata

Código e	Língua
si	Singalês
sk	Eslovaco
sl	Eslovénio
sm	Samoaês
sn	Shona
so	Somalês
sq	Albanês
sr	Sérvio
ss	Siswati
st	Sesotho
su	Sundanese
sv	Sueco
sw	Swahili
ta	Tamil
te	Telugu
tg	Tajik
th	Tailandês
ti	Tigrinya
tk	Turkmanês
tl	Tagalog
tn	Setswana
to	Tongan
tr	Turco
ts	Tsonga
tt	Tatar
tw	Twi
uk	Ucraniano
ur	Urdu
uz	Uzbek
vi	Vietnamês
vo	Volapuk
wo	Wolof
xh	Xhosa
yo	Yoruba
zh	Chinês
zu	Zulu

Ajuda? Resolução de problemas

Algumas funções desta unidade poderão ser desactivadas através dos ajustes feitos.

- !** Não é possível definir o subwoofer.
- Não é possível definir a fase do subwoofer.
- Não existe débito do subwoofer.
- Não é possível definir o filtro passa-baixo.
- Não pode configurar o filtro de passagem elevada.
 - ▶ O subwoofer não está definido para On.
 - ☞ <Configuração de altifalantes> (página 71)
 - ▶ A função de zona dupla está activada.
 - ☞ <Controlo de zona> (página 56)
 - ▶ A unidade está definida para a fonte STANDBY.

- !** Não é possível seleccionar o destino de saída da subfonte na zona dual.
- Não é possível ajustar o volume dos altifalantes traseiros.
 - ▶ A função de zona dupla está desactivada.
 - ☞ <Controlo de zona> (página 56)

- !** Não é possível reproduzir ficheiros áudio.
 - ▶ "CD Read" de <Configuração do disco> (página 74) está definido para "2".

- !** Não é possível seleccionar a pasta.
 - ▶ A função de reprodução aleatória está activada.

- !** Não é possível fazer repetir reprodução.
 - ▶ A função PBC está activada.

- !** Não é possível configurar o equalizador.
- Não consegue definir a rede crossover.
 - ▶ A função de zona dupla está activada.
 - ☞ <Controlo de zona> (página 56)
 - ▶ A unidade está definida para a fonte STANDBY.

O que poderá parecer uma avaria na unidade poderá resultar de uma ligeira falha de operação ou erro de cablagem. Antes de ligar para o serviço de assistência, comece por consultar a tabela que se segue para ver se identifica os possíveis problemas.

Geral

- ?** O tom do sensor de toque não soa.
 - ✓ A tomada preout está a ser utilizada.
 - ☞ O tom do sensor de toque não pode ser reproduzido a partir da tomada preout.

Fonte do sintonizador

- ?** A recepção rádio é fraca.
 - ✓ A antena do carro não pode ser esticada.
 - ☞ Puxe a antena toda para fora.
- ✓ O fio de controlo da antena não está ligado.
 - ☞ Ligue correctamente o fio, consultando a secção respectiva do <MANUAL DE INSTALAÇÃO>.

Fonte de disco

- ?** O disco especificado não é reproduzido, mas outro é.
 - ✓ O CD especificado está bastante sujo.
 - ☞ Limpe o CD.
- ✓ O disco está bastante riscado.
 - ☞ Tente outro disco.

Fonte de ficheiro áudio

- ?** O som salta quando um ficheiro áudio está a ser reproduzido.
 - ✓ O suporte está riscado ou sujo.
 - ☞ Limpe o suporte, consultando a limpeza de CD na secção <Manuseamento de discos> (página 4).
 - ✓ As condições de gravação são más.
 - ☞ Grave o suporte de novo ou utilize outro suporte.

Operação mãos-livres

- ?** As mensagens SMS não são apresentadas correctamente.
 - ☞ Desligue a unidade e volte a ligá-la.

Ajuda? Erro

Quando a unidade não funciona correctamente, a causa da falha aparece no ecrã.

"Protect" :

O circuito de protecção foi activado porque o cabo da coluna sofreu um curto-circuito ou entrou em contacto com o chassis do carro.

- Guie ou isole o fio da coluna conforme adequado e depois pressione o botão Reset.

"Hot Error" :

Quando a temperatura interna desta unidade sobe acima dos 60°C ou mais, o circuito de protecção é activado e poderá não ser possível operar a unidade. Nessas alturas a seguinte mensagem aparece.

- Utilize de novo a unidade depois de reduzir a temperatura no interior do veículo.

"Mecha Error" :

O leitor de discos está a funcionar mal.

- Ejecte o disco e tente inseri-lo de novo. Contacte o concessionário Kenwood se esta indicação continuar a piscar ou se o disco não puder ser ejetado.

"Disc Error" :

O disco está muito sujo.

- Limpe o disco, consultando a secção <Manuseamento de discos> (página 4).

O disco está ao contrário.

- Coloque o disco com a etiqueta voltada para cima. Foi inserido um disco que não pode ser reproduzido.

"Region Code Error" :

O disco que quer reproduzir tem um código de região que não pode ser reproduzido nesta unidade.

"Parental Level Error" :

O disco que quer reproduzir tem um nível de bloqueio parental mais alto do que aquele que definiu.

"No Device" (Dispositivo USB) :

O dispositivo USB está seleccionado como fonte embora não esteja nenhum dispositivo USB ligado.

- Mude a fonte para outra que não seja USB. Ligue um dispositivo USB e mude novamente a fonte para USB.

"Disconnected" (iPod) :

O iPod está seleccionado como fonte, embora não esteja nenhum iPod ligado.

- Mude a fonte para outra que não seja iPod. Ligue um iPod e mude novamente a fonte para iPod.

"No Media File" :

O dispositivo de USB ligado não contém ficheiros de áudio reproduzíveis.

O suporte reproduzido não tem dados áudio gravados que a unidade consiga reproduzir.

"USB Device Error!!" :

É atribuída ao dispositivo USB ligado uma maior capacidade do que aquela que é permitida.

- Verifique o dispositivo USB.

Poderão ter ocorrido problemas com o dispositivo USB ligado.

- Mude a fonte para outra que não seja USB. Remova o dispositivo USB.

"Authorization Error" :

A ligação ao iPod falhou.

- Remova o iPod e volte a ligá-lo.

A unidade não suporta o iPod.

- Consulte <iPod/iPhone que pode ser ligado a esta unidade> (página 6).

"Update your iPod" :

O software do iPod é uma versão antiga que a unidade não suporta.

- Confirme se o software para o iPod é da versão mais recente. Consulte <iPod/iPhone que pode ser ligado a esta unidade> (página 6).

"You only can connect one iPod" :

Está mais do que um iPod ligado a esta unidade.

- Ligue apenas um iPod ao terminal USB com etiqueta iPod.

"Navigation Error. Please turn on power again later.":

O erro de comunicação ocorreu devido a temperaturas extremamente baixas.

- Ligue de novo a alimentação depois de aquecer o interior do carro.

Especificações

Secção do monitor

Tamanho da imagem

- : 7 polegadas (diagonal) panorâmica
- : 156,6 mm (L) x 81,6 mm (A)

Sistema de visualização

- : Painel transparente TN LCD

Sistema da unidade

- : Sistema de matriz activa TFT

Número de pixels

- : 1.152.000 (800H x 480V x RGB)

Pixels efectivos

- : 99,99 %

Disposição dos pixels

- : Disposição em linha RGB

Luz de fundo

- : LED

Secção leitor DVD

Conversor D/A

- : 24 bit

Descodificador áudio

- : Linear PCM/ Dolby Digital/ dts/ MP3/ WMA/ AAC/ WAV

Descodificador vídeo

- : MPEG1/ MPEG2/ DivX

Modulação e vibração

- : Abaixo do limite mensurável

Resposta de frequência

- Frequência de amostragem 96 kHz :
20 – 22.000 Hz
- Frequência de amostragem 48 kHz :
20 – 22.000 Hz
- Frequência de amostragem 44,1 kHz :
20 – 20.000 Hz

Distorção harmónica total

- : 0,010 % (1 kHz)

Relação S/N (dB)

- : 98 dB (DVD-Vídeo 96 kHz)

Gama dinâmica

- : 98 dB (DVD-Vídeo 96 kHz)

Formato do disco

- : DVD-Video/ VIDEO-CD/ CD-DA

Frequência de amostragem

- : 44,1/ 48/ 96 kHz

Número de bits de quantificação

- : 16/ 20/ 24 bit

Secção interface USB

Padrão USB

- : USB 2.0

Sistema de ficheiros

- : FAT 16/ 32

Corrente de fornecimento de energia máxima

- : 500 mA

Conversor D/A

- : 24 bit

Descodificador vídeo

- : MPEG1/ MPEG2/ DivX

Descodificador áudio

- : MP3/ WMA/ AAC/ WAV

Secção Bluetooth

Tecnologia

- : Bluetooth Ver. 2.0 Certified

Frequência

- : 2,402 – 2,480 GHz

Alimentação de saída

- : +4dBm (MAX), 0dBm (AVE), classe de potência 2

Alcance máximo de comunicação

- : Linha de mira aprox. 10m (32.8 ft)

Perfil

- HFP (Hands Free Profile)
- SPP (Serial Port Profile)
- HSP (Headset Profile)
- OPP (Object Push Profile)
- PBAP (Phonebook Access Profile)
- SYNC (Synchronization Profile)

Secção do sintonizador FM

Gama de frequência

: 50 kHz : 87,5 MHz – 108,0 MHz

Sensibilidade utilizável (S/N : 26 dB)

: 0,7 μ V/ 50 Ω

Sensibilidade de silenciamento (S/N : 46 dB)

: 1,6 μ V/ 75 Ω

Resposta de frequência (\pm 3,0 dB)

: 30 Hz – 15 kHz

Relação S/N (dB)

: 65 dB (MONO)

Selectividade (\pm 400 kHz)

: \geq 80 dB

Separação estéreo

: 35 dB (1 kHz)

Secção do sintonizador LW

Gama de frequência (9 kHz)

: 153 kHz – 279 kHz

Sensibilidade utilizável

: 45 μ V

Secção do sintonizador MW

Gama de frequência (9 kHz)

: 531 kHz – 1611 kHz

Sensibilidade utilizável

: 25 μ V

Secção vídeo

Sistema de cor da entrada de vídeo externa

: NTSC/ PAL

Nível de entrada de vídeo externo (mini ficha)

: 1 V_{p-p}/ 75 Ω

Nível de entrada máx. de áudio externo (mini ficha)

: 2 V/ 25 k Ω

Nível de saída vídeo (fichas RCA)

: 1 V_{p-p}/ 75 Ω

Nível de saída áudio (fichas RCA)

: 1,2 V/ 10 k Ω

Secção de áudio

Potência máxima (dianteira e traseira)

: 50 W x 4

Potência de largura de banda total (dianteira e traseira)

: 30 W x 4 (PWR DIN 45324, +B=14,4 V)

Nível de pré-saída (V)

: 2 V/ 10 k Ω

Impedância de pré-saída

: \leq 600 Ω

Impedância de altifalante

: 4 – 8 Ω

Acção de tom

Grave : 100 Hz \pm 8 dB

Médio : 1 kHz \pm 8 dB

Agudo : 10 kHz \pm 8 dB

Secção de navegação

Receptor

: Receptor GPS de alta sensibilidade

Frequência de recepção

: 1575,42 MHz (código C/A)

Tempos de aquisição

A frio : < 38 segundos

Reposição de fábrica : < 45 segundos

Em média para um receptor estacionário com vista limpa do céu)

Precisão

Posição : < 10 metros normal

Velocidade : 0,05 m/seg. RMS

Método de posicionamento

: GPS

Antena

: Antena de GPS externa

Geral

Tensão de operação

: 14,4 V (10,5 – 16 V admissível)

Consumo máximo de corrente

: 15 A

Dimensões de instalação (L x A x P)

: 182 x 100 x 150 mm

Amplitude da temperatura de funcionamento

: -10 °C – +60 °C

Amplitude da temperatura de armazenamento

: -20 °C – +85 °C

Peso

: 2,1 kg

As especificações podem ser alteradas sem prévia notificação.

Apesar dos pixels efectivos para o painel de cristal líquido serem 99,99% ou mais, 0,01% dos pixels poderão não acender ou podem acender incorrectamente.

The "AAC" logo is a trademark of Dolby Laboratories.

Font for this product is designed by Ricoh.

iPod is a trademark of Apple Inc., registered in the U.S. and other countries.

iPhone is a trademark of Apple Inc.

iTunes is a trademark of Apple Inc.

"Made for iPod" means that an electronic accessory has been designed to connect specifically to iPod and has been certified by the developer to meet Apple performance standards.

"Works with iPhone" means that an electronic accessory has been designed to connect specifically to iPhone and has been certified by the developer to meet Apple performance standards.

Apple is not responsible for the operation of this device or its compliance with safety and regulatory standards.

 is a trademark of DVD Format/Logo Licensing Corporation registered in the U.S., Japan and other countries.

Este produto incorpora tecnologia de protecção de direitos de autor que é protegida por patentes dos EUA e outros direitos de propriedade intelectual. A utilização desta tecnologia de protecção de direitos de autor deverá ser autorizada pela Macrovision, e visa exclusivamente a utilização doméstica e outras utilizações de visualização limitada, excepto se de outra forma autorizado pela Macrovision. A engenharia de inversão e a desmontagem são proibidas.

Fabricado sob licença da Dolby Laboratories.

Dolby e o símbolo double-D são marcas comerciais dos Dolby Laboratories.

Manufactured under license under U.S. Patent #'s: 5,451,942; 5,956,674; 5,974,380; 5,978,762; 6,487,535 & other U.S. and worldwide patents issued & pending. DTS is a registered trademark and the DTS logos, Symbol and DTS 2.0 Channel are trademarks of DTS, Inc. © 1996-2008 DTS, Inc. All Rights Reserved.

SOBRE O VÍDEO DIVX:

DivX® é um formato de vídeo digital criado pela DivX, Inc. Este dispositivo tem a certificação oficial do vídeo DivX. Visite www.divx.com para obter informações e ferramentas de software para converter os ficheiros para o vídeo DivX.

SOBRE O VÍDEO DIVX A PEDIDO:

Tem de registar este dispositivo com certificação DivX® para reproduzir o conteúdo de vídeo DivX a pedido (VOD). Para gerar o código de registo, localize as secção VOD DivX em <Configuração do DivX> (página 58). Vá para vod.divx.com com este código para completar o processo de registo e saber mais sobre o VOD DivX.

DivX® is a registered trademark of DivX, Inc., and is under license.

A marca e o logótipo Bluetooth são da propriedade da Bluetooth SIG, Inc. e qualquer utilização destas marcas pela Kenwood Corporation está licenciada. Outras marcas registadas e nomes de marcas pertencem aos respectivos proprietários.

A marca dos produtos usando laser

**CLASS 1
LASER PRODUCT**

A etiqueta é presa no chassis/estojo e indica que o componente utiliza raios laser, classificados como sendo de Classe 1. Isto significa que o aparelho está a usar raios laser que são de uma classe mais fraca. Não há perigo de radiação maléfica fora do aparelho.



• Declaração de conformidade relativa à Directiva EMC 2004/108/EC
• Declaração de conformidade relativa à Directiva R&TTE 1999/5/EC

Fabricante:

Kenwood Corporation

2967-3 Ishikawa-machi, Hachioji-shi, Tóquio, 192-8525 Japão

Representante na UE:

Kenwood Electronics Europe BV

Amsterdamseweg 37, 1422 AC UITHOORN, Holanda

English

Hereby, Kenwood declares that this unit DNXS20VBT is in compliance with the essential requirements and other relevant provisions of Directive 1999/5/EC.

Français

Par la présente Kenwood déclare que l'appareil DNXS20VBT est conforme aux exigences essentielles et aux autres dispositions pertinentes de la directive 1999/5/CE.

Par la présente, Kenwood déclare que ce DNXS20VBT est conforme aux exigences essentielles et aux autres dispositions de la directive 1999/5/CE qui lui sont applicables.

Deutsch

Hiermit erklärt Kenwood, dass sich dieser DNXS20VBT in Übereinstimmung mit den grundlegenden Anforderungen und den anderen relevanten Vorschriften der Richtlinie 1999/5/EG befindet. (BMW)

Hiermit erklärt Kenwood die Übereinstimmung des Gerätes DNXS20VBT mit den grundlegenden Anforderungen und den anderen relevanten Festlegungen der Richtlinie 1999/5/EG. (Wien)

Nederlands

Hierbij verklaart Kenwood dat het toestel DNXS20VBT in overeenstemming is met de essentiële eisen en de andere relevante bepalingen van richtlijn 1999/5/EG.

Bij deze verklaart Kenwood dat deze DNXS20VBT voldoet aan de essentiële eisen en aan de overige relevante bepalingen van Richtlijn 1999/5/EC.

Italiano

Con la presente Kenwood dichiara che questo DNXS20VBT è conforme ai requisiti essenziali ed alle altre disposizioni pertinenti stabilite dalla direttiva 1999/5/CE.

Español

Por medio de la presente Kenwood declara que el DNXS20VBT cumple con los requisitos esenciales y cualesquiera otras disposiciones aplicables o exigibles de la Directiva 1999/5/CE.

Português

Kenwood declara que este DNXS20VBT está conforme com os requisitos essenciais e outras disposições da Directiva 1999/5/CE.

Polska

Kenwood niniejszym oświadcza, że DNXS20VBT spełnia zasadnicze wymagania oraz inne istotne postanowienia dyrektywy 1999/5/EC.

Český

Kenwood tímto prohlašuje, že DNXS20VBT je ve shodě se základními požadavky a s dalšími příslušnými ustanoveními Nařízení vlády č. 426/2000 Sb.

Magyar

Alulírott, Kenwood, kijelenti, hogy a jelen DNXS20VBT megfelel az 1999/5/EC irányelvben meghatározott alapvető követelményeknek és egyéb vonatkozó előírásoknak.

Svenska

Härmed intygar Kenwood att denna DNXS20VBT står i överensstämmelse med de väsentliga egenskapskrav och övriga relevanta bestämmelser som framgår av direktiv 1999/5/EG.

Suomi

Kenwood vakuuttaa täten että DNXS20VBT tyyppinen laite on direktiivin 1999/5/EY oleellisten vaatimusten ja sitä koskevien direktiivin muiden ehtojen mukainen.

Slovensko

S tem Kenwood izjavlja, da je ta DNXS20VBT v skladu z osnovnimi zahtevami in ostalimi ustreznimi predpisi Direktive 1999/5/EC.

Slovensky

Spoločnosť Kenwood týmto vyhlasuje, že DNXS20VBT spĺňa základné požiadavky a ďalšie príslušné ustanovenia Direktívy 1999/5/EC.

Dansk

Undertegnede Kenwood erklærer herved, at følgende udstyr DNXS20VBT overholder de væsentlige krav og øvrige relevante krav i direktiv 1999/5/EF.

Ελληνικά

ΜΕ ΤΗΝ ΠΑΡΟΥΣΑ Kenwood ΔΗΛΩΝΕΙ ΟΤΙ ΔΙΟΧΕΙΡΕΙ ΤΟ ΣΥΜΜΟΡΦΟΝΕΤΑΙ ΠΡΟΣ ΤΙΣ ΟΥΣΙΩΔΕΙΣ ΑΠΑΙΤΗΣΕΙΣ ΚΑΙ ΤΙΣ ΛΟΙΠΕΣ ΣΧΕΤΙΚΕΣ ΔΙΑΤΑΞΕΙΣ ΤΗΣ ΟΔΗΓΙΑΣ 1999/5/ΕΚ.

Eesti

Sellela kinnitab Kenwood, et see DNXS20VBT vastab direktiivi 1999/5/EC põhilistele nõudmistele ja muudele asjakohastele määrustele.

Latviešu

Ar šo, Kenwood, apstiprina, ka DNXS20VBT atbilst Direktīvas 1999/5/EK galvenajām prasībām un citiem tās nosacījumiem.

Lietuviškai

Šiuo, Kenwood, pareiškia, kad šis DNXS20VBT atitinka pagrindinius Direktyvos 1999/5/EB reikalavimus ir kitas svarbias nuostatas.

Malti

Hawnhekk, Kenwood, jiddikjara li dan DNXS20VBT jikkonforma mal-htigijiet essenzijali u ma provvedimenti oħrajn rilevanti li hemm fid-Direttiva 1999/5/EC.

Українська

Компанія Kenwood заявляє, що цей виріб DNXS20VBT відповідає ключовим вимогам та іншим пов'язаним положенням Директиви 1999/5/EC.

Informação sobre a forma de deitar fora Velho Equipamento Eléctrico, Electrónico e baterias (aplicável nos países da UE que adoptaram sistemas de recolha de lixos separados)



Produtos e baterias com o símbolo (caixote do lixo com um X) não podem ser deitados fora junto com o lixo doméstico.

Equipamentos velhos eléctricos, electrónicos e baterias deverão ser reciclados num local capaz de o fazer bem assim como os seus subprodutos.

Contacte as autoridades locais para se informar de um local de reciclagem perto de si. Reciclagem e tratamento de lixo correctos ajudam a poupar recursos e previnem efeitos prejudiciais na nossa saúde e no ambiente.

Nota: O símbolo "Pb" abaixo do símbolo em baterias indica que esta bateria contém chumbo.

Este produto não é instalado pelo fabricante de um veículo na linha de produção, nem pelo importador profissional de um veículo para um Estado Membro da UE.

KENWOOD