

KENWOOD

SISTEMA COMPONENTI Hi-Fi COMPATTO

C-BX3

ISTRUZIONI PER L'USO

JVC KENWOOD Corporation

Attenzione: vetro all'interno

SRS
StudioSound **HD**

Made for
 iPod  iPhone

ENGLISH

FRANÇAIS

DEUTSCH

NEDERLANDS

ITALIANO

ESPAÑOL

Avvertenze e precauzioni da osservare

⚠ ATTENZIONE

Il tasto I non scollega in nessun caso la linea principale. Per interrompere completamente l'alimentazione, scollegare il cavo di alimentazione dalla presa a muro (la spia STANDBY si spegne). Se per disconnettere l'apparecchio dalla rete si sfilava la spina del cavo di alimentazione o dall'accoppiatore elettrico cui è collegata, l'apparecchio stesso rimarrà disponibile per l'uso.

- Quando l'unità è in standby, la spia STANDBY si accende in rosso.
- Quando l'unità è accesa, la spia STANDBY si spegne.

L'accensione può essere controllata anche dal telecomando.

⚠ ATTENZIONE: Per una corretta ventilazione

Per prevenire il rischio di scosse elettriche e di incendio ed evitare possibili danni, collocare le apparecchiature nel modo seguente:

1. Parte anteriore: Nessun ostacolo e spazio libero.
2. Lati/Parte superiore/Retro: Lasciare libere le zone indicate dalle dimensioni di seguito.
3. Base: Collocare su una superficie piana. Consentire un'adeguata ventilazione dell'impianto appoggiandolo su un tavolinetto alto almeno 10 cm.

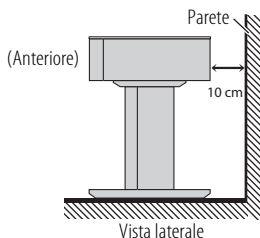

⚠ ATTENZIONE

- Evitare di ostruire le aperture o i fori di ventilazione con giornali, indumenti etc., in quanto s'impedirebbe al calore di fuoriuscire.
- Non collocare fiamme libere (es. candele accese) sull'apparecchio.
- Le batterie devono essere smaltite nel rispetto dell'ambiente, attenendosi ai regolamenti locali in materia.
- Non esporre l'apparecchio a pioggia, umidità, gocciolamenti e spruzzi d'acqua ed evitare di sovrapporvi oggetti contenenti liquidi (vasi etc.).
- Non sottoporre il vetro superiore a forza eccessiva né colpirlo con un corpo duro, pena la possibile spaccatura e conseguenti lesioni personali.
- Non trascinare né spingere l'unità principale e la colonna di sostegno sul pavimento o su un tavolo. I piedini potrebbero infatti distaccarsi.

⚠ ATTENZIONE

Per ridurre il rischio di shock elettrici, incendi, ecc.:

1. Non toglie le viti, coperchi o la scatola.
2. Non esponete l'apparecchio alla pioggia e all'umidità.

⚠ ATTENZIONE

Non esporre la batteria a eccessivo calore, ad esempio alla luce diretta del sole, fuoco o simili.

⚠ ATTENZIONE

- Non collocare sull'unità principale oggetti o corpi di peso superiore a 20 kg. Potrebbero infatti cadere, oppure il sistema rovesciarsi eventualmente causando lesioni personali.
- Non collocare il televisore sui bordi dell'unità principale, poiché ribaltandosi potrebbe guastarsi e/o causare lesioni personali.
- Non sottoporre il vetro a forza eccessiva né colpirlo con un corpo duro. Benché sia fatto di vetro temperato, se non adeguatamente trattato potrebbe infrangersi e causare lesioni personali. Non lo si deve inoltre scalfire con un oggetto appuntito, poiché nel tempo potrebbe improvvisamente rompersi. Se accidentalmente si scalfisce si suggerisce di rivolgersi al proprio rivenditore.
- Il sistema dovrebbe essere montato almeno da due persone. In caso contrario dato il suo peso ci si potrebbe ferire o soffrire uno stiramento alla schiena. Fare inoltre attenzione a non lasciare intrappolare le dita tra l'unità principale e la colonna di sostegno. Il sistema potrebbe ribaltarsi anche a causa dell'insufficiente serraggio delle viti che fissano tra loro le varie parti, eventualmente causando lesioni personali.

• Avvertenze per lo spostamento:

- Prima di spostare il sistema occorre rimuovere ogni oggetto su di esso appoggiato.
- Non afferrare il sistema per il vetro superiore, pena la possibilità di lesioni personali.
- Prima di spostare il sistema lo si deve spegnere e scollegare sia il cavo di alimentazione sia gli eventuali cavi di collegamento con altre unità; la mancata osservanza di questa precauzione potrebbe divenire causa d'incidenti.
- Non salire o sedere sul sistema, poiché in caso di ribaltamento ci si potrebbe ferire. In particolare si raccomanda di prestare attenzione ai bambini. Non collocare sull'unità principale oggetti o corpi di peso superiore a 20 kg.
- Attuare misure anticaduta e antiribaltamento. In caso contrario, all'eventuale sopraggiungere di una scossa sismica le altre unità su di esso collocate potrebbero cadere e causare lesioni alle persone. Tali misure devono essere adeguate.



Dichiarazione di conformità relativa alla direttiva EMC 2004/108/CE

Produttore:

JVC KENWOOD Corporation
3-12, Moriyacho, Kanagawa-ku, Yokohama-shi,
Kanagawa, 221-0022, Japan

Rappresentante UE:

Kenwood Electronics Europe BV
Amsterdamsseweg 37, 1422 AC UITHOORN,
The Netherlands

Informazioni sullo smaltimento delle vecchie apparecchiature elettriche ed elettroniche e delle batterie (valide per i Paesi Europei che hanno adottato sistemi di raccolta differenziata)



I prodotti e le batterie recanti il simbolo di un cassonetto della spazzatura su ruote barrato non possono essere smaltiti insieme ai normali rifiuti di casa.



Pb

I vecchi prodotti elettrici ed elettronici e le batterie devono essere riciclati presso un'apposita struttura in grado di trattare questi prodotti e di smaltirne i loro componenti. Per conoscere dove e come recapitare tali prodotti nel luogo a voi più vicino, contattare l'apposito ufficio comunale. Un appropriato riciclo e smaltimento aiuta a conservare la natura e a prevenire effetti nocivi alla salute e all'ambiente.
Nota: Il simbolo "Pb" sotto al simbolo delle batterie indica che questa batteria contiene piombo.

INDICE

Avvertenze e precauzioni da osservare 2

Introduzione..... 4
 Modelli di iPod riproducibili..... 4
 Note sulla gestione..... 4
 Elenco delle parti e accessori in dotazione..... 5

Per iniziare 5
 Disimballaggio e montaggio del sistema..... 5
 Collocazione del sistema 5
 Istruzioni sulle misure anticaduta e antiribaltamento..... 6
 Preparazione del telecomando 6
 Uso del filtro a nucleo di ferrite..... 7
 Collegamento del televisore — visione sul televisore dei filmati e delle immagini dell'iPod 7
 Collegamento di componenti esterni..... 7
 Collegamento del cavo di alimentazione CC..... 8

Operazioni 8
 Uso di base 8
 Regolazione del livello sonoro 9
 Uso della modalità surround..... 9
 Riproduzione dell'iPod..... 9
 Tasti e spie del pannello anteriore..... 10

Localizzazione dei guasti 11

Specifiche 11

Introduzione

Funzione automatica di risparmio energetico

L'unità si spegne automaticamente quando in determinate circostanze non si esegue alcuna operazione per 29 minuti. Per impostazione predefinita la funzione è attiva. Per ulteriori informazioni si prega di vedere la sezione "Operazioni".

Se non diversamente indicato, nel corso del manuale si descrive soltanto l'uso dei tasti del telecomando. Qualora tuttavia il sistema disponga altresì di tasti dall'identica o analoga funzione per tali operazioni è possibile usare anche questi.

Modelli di iPod riproducibili

- Tipi di iPod compatibili:

Made for (Compatibile con)	Audio	Video
iPod nano (6th generation)	✓	✓ *1
iPod nano (5th generation)	✓	✓
iPod nano (4th generation)	✓	✓
iPod nano (3rd generation)	✓	✓
iPod nano (2nd generation)	✓	—
iPod touch (4th generation)	✓	✓
iPod touch (3rd generation)	✓	✓
iPod touch (2nd generation)	✓	✓
iPod touch	✓	✓
iPod classic	✓	✓
iPhone 4S	✓	✓
iPhone 4	✓	✓
iPhone 3GS	✓	✓
iPhone 3G	✓	✓

*1 *Esclusivamente con le immagini fisse*

- Fare riferimento anche al manuale d'uso dell'iPod.
- Se si collega un iPod non compatibile con questo apparecchio sul display appare in scorrimento NOT SUPPORT e, quindi, appare NO SUPP.
- Se la riproduzione attraverso l'iPod non avviene in modo corretto, aggiornare il software dell'iPod alla versione più recente.
- Per maggiori informazioni sull'aggiornamento del software dell'iPod s'invita a vedere il sito Internet di Apple <<http://www.apple.com/>>.
- Il sito del produttore offre le informazioni più recenti sui modelli di iPod compatibili.

Nel corso del manuale per "iPod" s'intendono l'iPod stesso, l'iPod touch e l'iPhone. Quando tuttavia ci si vorrà riferire direttamente all'iPod touch o all'iPhone lo s'indicherà chiaramente come "iPod touch" o "iPhone".

Note sulla gestione

Precauzioni importanti

Installazione del sistema

- Selezionare una collocazione piana, asciutta e né troppo calda né troppo fredda, con una temperatura compresa tra 5° C e 35° C.
- Non usare il sistema vicino a sorgenti di calore o in una posizione esposta a luce solare diretta, polvere o vibrazioni eccessive.
- Per evitare il surriscaldamento interno del sistema si raccomanda d'installarlo in un luogo adeguatamente ventilato.

Cavo di alimentazione

- Non toccare il cavo di alimentazione con le mani bagnate.
- Quando il cavo di alimentazione è collegato alla presa di corrente, si verifica sempre un consumo minimo di energia.
- Per sfilare il cavo di alimentazione dalla presa lo si deve afferrare solo per la spina. Quando si scollega il cavo di alimentazione, afferrare e tirare sempre la spina, in modo da non danneggiare il cavo.

Prevenzione dei guasti del sistema

- Non vi sono pezzi di ricambio sostituibili dall'utente all'interno. Qualora si noti un funzionamento anomalo, scollegare il cavo di alimentazione e consultare il rivenditore.
- Non inserire oggetti metallici né lasciar penetrare liquidi nel sistema.

Precauzioni di sicurezza

Prevenire i guasti e/o gli incidenti

- Impedire ai bambini di arrampicarsi e sedersi sul sistema.
- Non appoggiare sul sistema oggetti o corpi di peso superiore a 20 kg.

Evitare l'umidità, l'acqua e la polvere

Non posizionare il sistema in luoghi umidi o polverosi.

Evitare le alte temperature

Non si deve esporre il sistema alla luce solare diretta, né lo si deve posizionare accanto a fonti di calore.

In caso di assenza prolungata

Quando si è in viaggio o comunque ci si allontana per lunghi periodi è raccomandabile scollegare il cavo di alimentazione dalla presa elettrica.

Non ostruire le feritoie di ventilazione

Qualora vengano ostruite, il sistema potrebbe venire danneggiato.

Cura del vetro superiore

- Per evitare di graffiare la superficie si raccomanda di usare prodotti di pulizia non granulosi né contenenti corpi duri.
- Usare esclusivamente detergenti o soluzioni indicate per la pulizia dei vetri.

Cura del mobile dell'apparecchio

- Eventuali macchie sul sistema vanno pulite con un panno morbido. Qualora il sistema sia molto macchiato, pulirlo con un panno morbido bagnato con detergente neutro diluito in acqua e ben strizzato, quindi pulirlo con un panno asciutto.

Per iniziare

NON collegare il cavo di alimentazione finché non sono stati effettuati tutti gli altri collegamenti.

Disimballaggio e montaggio del sistema

Per istruzioni al riguardo si prega di vedere la sezione "Come montare il sistema" del manuale fornito a parte.

Collocazione del sistema

- Raccomandazioni sul posizionamento del sistema:
 - Lasciare almeno 10 cm tra la parte posteriore del sistema e la parete.
 - Collocare il sistema su una superficie ben orizzontale e lungo una parete. Il punto d'installazione scelto deve essere stabile.
 - L'adattatore CA non deve essere lasciato appeso o appoggiato su altre unità. Si raccomanda di lasciarlo direttamente sul pavimento.
- Raccomandazioni sul posizionamento del televisore o di altri apparecchi:
 - Il televisore deve essere trasportato da due persone facendo altresì attenzione a non lasciare intrappolare le dita tra esso e il sistema.
 - Consultare altresì le istruzioni di sicurezza fornite con ciascuna unità.
 - Non collocare sull'unità principale oggetti, corpi od apparecchi di peso complessivo superiore a 20 kg.
 - Il televisore o qualsiasi altro apparecchio collocato sull'unità principale non deve sporgere dal bordo del vetro superiore. Se non lo si posiziona al centro, ad esempio con la base sporgente dal vetro, potrebbe ribaltarsi e cadere eventualmente causando lesioni personali.
 - Collocare il televisore (o un altro apparecchio) esattamente al centro del vetro superiore.
 - Per spostare l'unità principale una volta collocata sul vetro superiore la si deve innanzi tutto sollevare. In caso contrario il vetro si potrebbe danneggiare.



- *Non arrampicarsi né sedere sul sistema.*
- *Non collocare sull'unità principale un contenitore liquido, ad esempio una pianta o un vaso di fiori.*
- *Prima di collocare un oggetto o un altro apparecchio sul sistema si raccomanda di leggere la sezione "Avvertenze e precauzioni da osservare".*

L'unità principale può essere usata anche senza colonna di sostegno. In tal caso si suggerisce di collocarla su uno scaffale, in un rack audio o in altro luogo adatto.

- Per evitare di deteriorare, danneggiare o rimuovere la vernice dal sistema, fare attenzione a quanto segue:
 - NON deve essere pulito con eccessiva forza.
 - NON lo si deve strofinare con diluenti, benzina o altri solventi organici, compresi i disinfettanti.
 - NON applicarvi sostanze volatili, ad esempio insetticidi.
 - NON lasciare che gomma o plastica restino in contatto per periodi prolungati con il sistema.
- Il produttore rifiuta qualsiasi responsabilità relativa agli incidenti o danni eventualmente derivanti dalla non corretta esecuzione dell'assemblaggio o del montaggio, dall'insufficiente robustezza dei mezzi di fissaggio, dall'uso non appropriato o dall'abuso del sistema e dai disastri naturali.

Qualora dei liquidi penetrino nel sistema

Spegnere il sistema, scollegare il cavo di alimentazione dalla presa elettrica e rivolgersi quindi al proprio rivenditore. L'utilizzo del sistema in queste condizioni potrebbe provocare un incendio o una scossa elettrica.

Elenco delle parti e accessori in dotazione

Accertarsi dell'avvenuta fornitura di tutte le parti principali del sistema e dei suoi accessori.

Qualora vi siano dei componenti mancanti, contattare immediatamente il rivenditore.

Parti principali del sistema:

- Unità principale (× 1)
- Vetro superiore (× 1)
- Supporti:
 - (Si prega di vedere la sezione "Come montare il sistema" del manuale fornito a parte.)
- Fascetta di fissaggio (× 1)
- Vite per fascetta di fissaggio M5 × 10 mm (×1)

Accessori in dotazione:

- Adattatore CA (AC-190337A) (× 1)
- Cavo di alimentazione (× 1)
- Cavo digitale a fibre ottiche (× 1)
- Telecomando RC-F0325E (× 1)
- Batteria al litio CR2025 (× 1)
 - La batteria è stata inserita nel telecomando al momento della spedizione dalla fabbrica.
- Filtri di ferrite (1 grande e 2 piccoli)
- Nastro adesivo (× 2)
 - Per bloccare il cavo di alimentazione in fondo alla base di supporto. Per informazioni dettagliate si prega di vedere "Collegamento del cavo di alimentazione CC".

Per iniziare (continua)

Istruzioni sulle misure anticaduta e antiribaltamento

- È raccomandabile adottare misure anti-sismiche per impedire il ribaltamento del sistema e dell'apparecchio eventualmente appoggiato sull'unità principale.
- L'efficacia di tali misure dipende tuttavia dalla robustezza della parete cui il sistema è fissato. Se necessario, irrobustire quindi il dispositivo di fissaggio.
- Le misure qui spiegate per impedire il ribaltamento del sistema hanno lo scopo di ridurre il rischio d'incidenti; in caso di scosse sismiche molto forti potrebbero tuttavia dimostrarsi meno efficaci.

Per impedire il ribaltamento del sistema

Con la fascetta di fissaggio fornita in dotazione fissare il sistema alla parete.

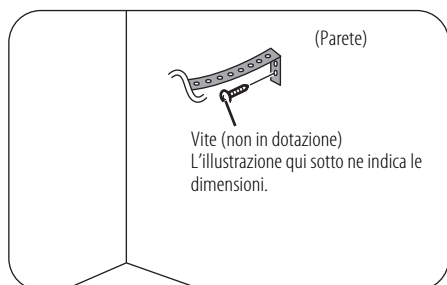

Lato posteriore dell'unità principale

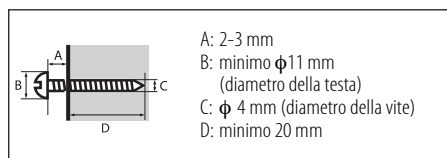
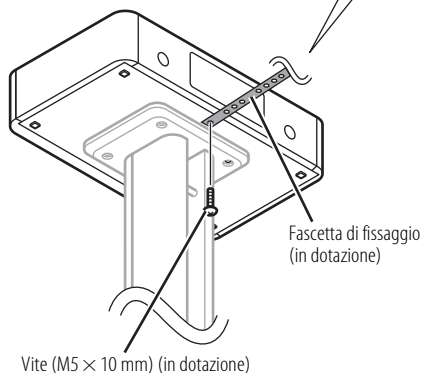

Per impedire il ribaltamento e la caduta del televisore

Prima di sistemare il televisore sul sistema è raccomandabile leggere le istruzioni del primo; in particolare lo si deve fissare direttamente alla parete anziché al sistema stesso. Non fissare il televisore direttamente al sistema.

- Per fissare il televisore alla parete si devono usare viti appropriate, una cordicella metallica o una catenella di tipo adatto; questi materiali devono essere acquistati a parte.
- La parete deve essere sufficientemente robusta da permettere di fissarvi saldamente il televisore. Per informazioni al riguardo è consigliabile chiedere alla società che ha costruito l'edificio.

Preparazione del telecomando

Al primo utilizzo del telecomando è necessario estrarre innanzi tutto la pellicola isolante.

Se il raggio d'azione del telecomando diminuisce, sostituire la batteria.

Sostituzione della batteria del telecomando

Inserire la batteria sul telecomando abbinando le polarità (+ e -) in modo corretto.

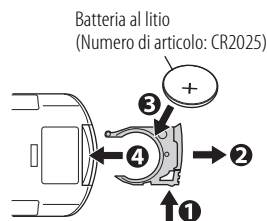

ATTENZIONE

Pericolo di esplosione in caso di sostituzione con una batteria di tipo non corretto.

Utilizzare esclusivamente batterie dello stesso tipo o di tipo equivalente.



- Si raccomanda di conservare la batteria in un luogo non accessibile ai bambini. Qualora un bambino la ingoi, fare intervenire immediatamente un medico.
- Per impedire il surriscaldamento, la rottura o l'incendio della batteria:
 - Non ricaricare, provocare cortocircuiti, smontare o riscaldare le batterie e non smaltirle nel fuoco.
 - Non lasciare la batteria a contatto con altri oggetti metallici.
 - Prima di eliminarla o di conservarla si suggerisce di avvolgerla bene con del nastro isolante.
 - Non sollecitare la batteria con pinze o strumenti analoghi.
- La batteria deve essere smaltita in modo corretto osservando le normative statali, regionali o locali.

Uso del filtro a nucleo di ferrite

Per ridurre le interferenze si raccomanda di applicare al cavo di alimentazione e a quello del componente esterno i filtri a nucleo di ferrite forniti in dotazione.

Dopo aver fatto scorrere il cavo nel filtro lo si deve avvolgere internamente una volta. Chiudere il filtro a nucleo di ferrite sino ad avvertire uno scatto. (È possibile avvolgere diversi cavi insieme.)

Filtro di ferrite (grande)

Cavo con spinotto RCA (alla presa SUBWOOFER PRE-OUT)

Cavo audio (alla presa ANALOG IN)

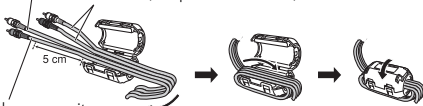

Cavo video composito (alla presa VIDEO OUT)

Filtro di ferrite (piccolo)

Cavo coassiale digitale (alla presa DIGITAL IN 2)

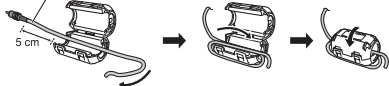

Filtro di ferrite (piccolo)

Cavo CC (alla presa DC IN)



ATTENZIONE

Durante l'avvolgimento del cavo si raccomanda di non danneggiarlo applicandovi eccessiva forza.

Collegamento del televisore — visione sul televisore dei filmati e delle immagini dell'iPod

Con questa unità è altresì possibile vedere sullo schermo del televisore i filmati e le immagini dell'iPod. Con un cavo video (non in dotazione) collegare la presa d'ingresso video del televisore alla presa VIDEO OUT dell'unità.

Parte posteriore dell'apparecchio

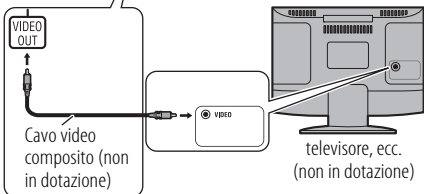

Impostazione dell'uscita video

Mentre è selezionata la sorgente iPod e quest'ultimo non è collegato all'unità...

Premere a lungo il tasto iPod ►/■ (unità principale).

Ogni volta che lo si preme a lungo sul display si alternano VIDEO OFF e VIDEO ON.

VIDEO OFF : i filmati e le immagini rimangono visualizzati sull'iPod.

VIDEO ON : i filmati e le immagini vengono visualizzati sul televisore.

Collegamento di componenti esterni

Alla presa ANALOG IN si può collegare un componente analogico, mentre alle prese (OPTICAL) DIGITAL IN 1 e (COAXIAL) DIGITAL 2 si possono collegare componenti digitali.

Alla presa SUBWOOFER PRE-OUT si può invece collegare un subwoofer:

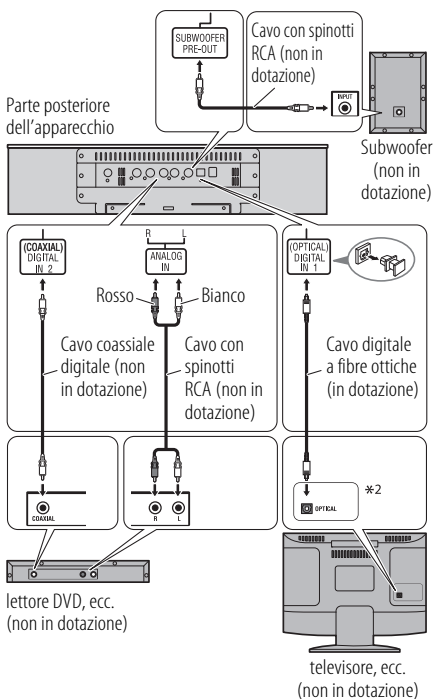

*2 Per l'uscita del segnale PCM è necessario impostare adeguatamente l'apparecchio collegato (televisore, lettore DVD ecc.)

Per iniziare (continua)

Collegamento del cavo di alimentazione CC

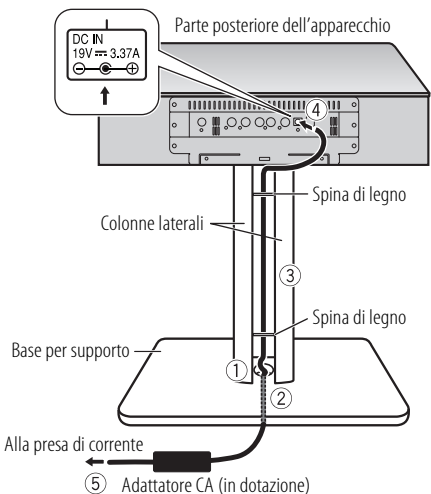

- ① Inserire il cavo di alimentazione CC nel foro al centro della base di supporto.
- ② Inserire il cavo di alimentazione CC nel solco in fondo alla base di supporto. Applicare quindi i nastri adesivi in dotazione nei punti raccomandati (come mostrato nell'illustrazione) per bloccare il cavo in posizione.
- ③ Allineare il cavo di alimentazione CC tra le colonne laterali.
- ④ Collegare l'adattatore di rete CA alla presa DC IN sul lato posteriore dell'apparecchio.
- ⑤ Inserire il cavo di alimentazione CA (in dotazione) nella presa di rete.

⚠ ATTENZIONE

- Accertarsi che il cavo di alimentazione CC sia saldamente bloccato nel solco, pena l'instabilità della base di supporto.
- Prima di pulire o spostare l'apparecchio, scollegare il cavo di alimentazione.
- Non introdurre l'adattatore CA nella colonna di sostegno.
- Per evitare rischi d'incendi e danni:
 - Usare esclusivamente l'adattatore CA fornito in dotazione.
 - Non usare l'adattatore CA in dotazione per altre apparecchiature.

Operazioni



Uso di base

Accensione e spegnimento

Premere \odot / I .



- Anche con l'apparecchio spento, viene consumata una piccola quantità di corrente (modalità standby). In questa condizione la spia STANDBY del pannello anteriore è accesa. Per togliere completamente l'alimentazione, scollegare il cavo di alimentazione dalla presa di corrente.
- È anche possibile accendere l'apparecchio premendo uno dei tasti di selezione dell'ingresso (DIGITAL1, DIGITAL2, ANALOG o iPod $\blacktriangleright / \text{I}$).

Attivazione o disattivazione della funzione di auto-spegnimento (APS)

Per risparmiare energia il sistema si spegne automaticamente.

Mantenere premuto APS.

Ogni volta che si preme il tasto per 2 secondi l'apparecchio attiva o disattiva la funzione automatica di risparmio energetico (sul display appare in scorrimento APS ON o APS OFF).

- Il sistema si spegne automaticamente per risparmiare energia quando persiste per 29 minuti una delle seguenti condizioni:
 - Per tutte le sorgenti:
 - Quando il volume è regolato a 0.
 - Quando il suono è silenziato.
 - Per le sorgenti DIGITAL 1 e DIGITAL 2:
 - Quando non è collegato il cavo ottico o quello coassiale, oppure in assenza di segnale.
 - Per l'iPod:
 - Quando all'apparecchio non è collegato l'iPod.

Quando si verifica una di queste condizioni...

L'indicatore APS si accende per 1 secondo ogni minuto e inizia a lampeggiare 30 secondi prima che il sistema si spenga.

Selezione della sorgente d'ingresso

Premere uno dei tasti di selezione della sorgente (DIGITAL1, DIGITAL2 o ANALOG).

- DIGITAL1 (collegamento ottico)
- DIGITAL2 (collegamento coassiale)
- ANALOG (componente analogico)

Regolazione del volume

Premere VOLUME +/-.

Regolano il volume tra 0 (MIN) e 40 (MAX).

⚠ ATTENZIONE

Impostare il volume al minimo prima di attivare qualsiasi sorgente. Se il volume è impostato a un livello elevato, la violenza improvvisa del suono potrebbe danneggiare l'udito e sfondare i diffusori.

Disattivazione temporanea dell'audio

Premere MUTING.

- Per ripristinare il suono è sufficiente premere nuovamente MUTING oppure il tasto VOLUME +.

Mantenimento del livello di volume

Per evitare sbalzi di volume al cambio della sorgente, lo si può impostare al medesimo livello per tutte le sorgenti—Funzione TruVolume (TVOL).

Premere TVOL.

Ogni volta che si preme il tasto la funzione TruVolume si attiva o disattiva (sul display si alternano TVOL ON e TVOL OFF).

Regolazione della luminosità del display

Premere DIMMER.

Ogni volta che si preme questo tasto la luminosità del display cambia nel seguente ordine:

DIMMER OFF (normale) → DIMMER 1 (più scuro) → DIMMER 2 (molto scuro)

Regolazione del livello sonoro

Le basse e le alte frequenze sono regolabili nella gamma da -3 a +3.

1 Premendo BASS/TREBLE quante volte necessario selezionare il tipo di suono da regolare.

Ad ogni pressione del tasto si alternano sul display BASS e TREBLE.

— BASS: Regola il livello sonoro dei bassi.

— TREBLE: Regola le alte frequenze.

2 Con UP o DOWN regolare il livello.



La variazione di livello dei bassi e degli alti differisce secondo il segnale in ingresso.

Uso della modalità surround

Con i canali surround il suono diviene più realistico che con il semplice modo stereo — Funzione StudioSound HD (SSHHD).

Premere SSHHD.

Ogni volta che si preme il tasto l'apparecchio attiva o disattiva il modo surround (sul display appare in scorrimento SSHHD ON o SSHHD OFF).

Riproduzione dell'iPod

iPod (non in dotazione)

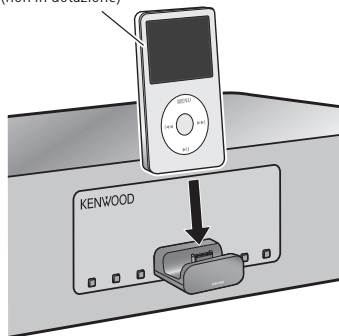

Collegamento dell'iPod

Mentre l'unità principale è spenta:

1 Premere il cassetto (8) per aprire la base di supporto (dock) dell'iPod.

2 Collegare l'iPod al connettore.

- Non è possibile inserire l'iPod se è rivestito e/o vi è collegato un accessorio. Per poterlo inserire occorre quindi rimuoverli.
- Tenere l'iPod bene verticale durante l'inserimento e il disinserimento.
- Non trasportare l'unità con l'iPod collegato. In caso contrario il dock si potrebbe danneggiare o l'iPod cadere.
- Fare attenzione a non toccare direttamente né colpire i contatti del terminale dell'iPod né quelli del dock. Così facendo, infatti, i contatti del connettore si danneggerebbero.
- Mentre l'unità principale è accesa l'iPod si ricarica.

Riproduzione

Premere iPod ►/II.

- Mentre l'unità è spenta premere il tasto iPod ►/II per accendere e avviare la riproduzione.

Operazioni (continua)

Sospensione e ripresa della riproduzione

Premere iPod ►/■.

Salto avanti/indietro

Mantenere premuto ►►| o |◄◄.

Salto alle tracce successive

Premere ►►|.

Ritorno alle tracce precedenti

Premere |◄◄ due volte o quante volte necessario.

Ritorno all'inizio della traccia attualmente selezionata

Premere |◄◄ una volta.

Porre l'iPod nel modo di risparmio energetico

Mantenere premuto iPod ►/■.

Visualizzazione di un menu o ritorno al menu precedente

Premere MENU.

Selezione di un elemento del menu

Premere UP o DOWN e quindi SELECT.



- L'iPhone o l'iPod touch deve essere usato direttamente nei seguenti casi:
 - Per premere il tasto Home.
 - Per selezionare le icone applicative sullo schermo Home.
 - Per fare scorrere il cursore.
- La riproduzione di sorgenti audio registrate con un alto livello di uscita può causare distorsione. In tal caso si suggerisce di disattivare l'equalizzatore dell'iPod.
- Nel menu impostazioni dell'iPod è possibile selezionare il formato del segnale video (NTSC o PAL).

Tasti e spie del pannello anteriore

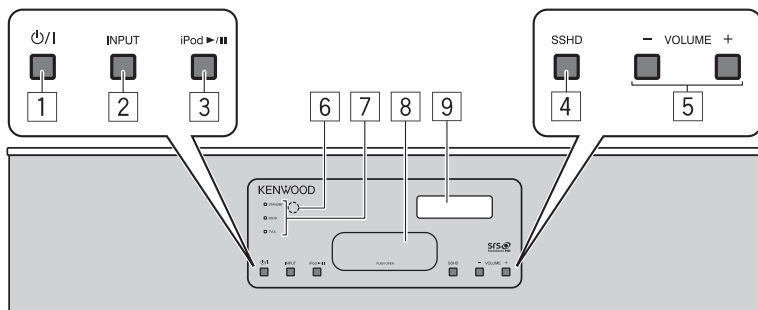

1 **⏻/I** tasto di accensione

2 **Tasto INPUT**

Premere sino a selezionare la sorgente d'ingresso desiderata (DIGITAL 1 (DGTL1), DIGITAL 2 (DGTL2) o ANALOG).

3 **Tasto iPod ►/■**

Premere per avviare la riproduzione dell'iPod.

4 **Tasto SSHD**

Premere per attivare o disattivare la funzione StudioSound HD.

5 **Tasti VOLUME +/-**

Regolano il volume tra 0 (MIN) e 40 (MAX).

6 **Sensore del telecomando**

Riceve i segnali dal telecomando.

7 **Spia STANDBY**

Si accende quando si spegne l'unità.

Spia SSHD

Si accende quando si attiva la funzione StudioSound HD.

Spia TVOL

Si accende quando si attiva la funzione TruVolume.

8 **Cassetto del dock per iPod**

Premere per aprire il cassetto provvisto della base di supporto (dock) dell'iPod.

9 **Display**

Mostra il livello del volume, la sorgente attualmente selezionata ed altre impostazioni ancora.

Localizzazione dei guasti

In caso di problemi con il sistema, prima di rivolgersi all'assistenza tecnica controllare se l'elenco presente contiene la soluzione al problema.

Alimentazione

Il sistema non si accende.

→ La spina del cavo di alimentazione non è stata saldamente inserita nella presa elettrica. Inserirlo in modo corretto.

L'unità si spegne improvvisamente.

→ È attiva la funzione automatica di risparmio energetico. Vedere la sezione "Attivazione o disattivazione della funzione di auto-spegnimento (APS)" in "Uso di base".

Telecomando

Il telecomando non opera.

- Rimuovere la pellicola isolante.
- Sul sensore remoto arriva luce solare diretta. Evitare che sul sensore del comando a distanza arrivi luce solare diretta.
- Il segnale del telecomando incontra un ostacolo prima di raggiungere il sensore sul pannello anteriore.
- Puntare il telecomando al sensore remoto del pannello anteriore.
- I segnali non raggiungono il sensore remoto. Avvicinarsi all'unità.
- La batteria è scarica. Cambiare la batteria.

Componenti esterni

Quando si seleziona la sorgente DIGITAL 1 o DIGITAL 2 non si sente alcun suono.

→ Controllare l'impostazione d'uscita dei componenti digitali collegati e impostarla sul segnale PCM (Per maggiori informazioni si prega di vedere la sezione "Specifiche".)

iPod

Non si riesce a inserire correttamente l'iPod nel supporto (dock).

→ Controllare che il connettore tra l'iPod e l'unità non sia danneggiato e riprovare con cautela.

L'iPod non produce alcun suono.

→ L'iPod non è correttamente collegato. Rimuoverlo dall'unità e riprovare.

L'iPod non si ricarica.

→ L'iPod non è correttamente collegato. Rimuoverlo dall'unità e riprovare. Dopo avere collegato l'iPod accendere nuovamente l'unità.

Specifiche

Potenza uscita : 30 W + 30 W RMS (1 kHz, 10% THD, 4 Ω)

Sezione audio

Prese d'ingresso : ANALOG IN : 1 V/50 kΩ

Prese ingressi digitali* :

DIGITAL IN 1 (OPTICAL) : -21 dBm a -15 dBm (660 nm ±30 nm)

DIGITAL IN 2 (COAXIAL) : 0,5 Vp-p/75 Ω

Prese d'uscita : SUBWOOFER PRE-OUT : 400 mV/10 kΩ

Sezione diffusori

Tipo : Tipo Bass-reflex

Diffusore : Cono da 80 mm × 2

Impedenza : 4 Ω

Gamma di frequenza : 50 Hz a 25 kHz

Livello di pressione sonora : 84 dB/W•m

Generali

Alimentazione (DC IN) : 19 V CC \approx 3,37 A

Adattatore CA (AC-190337A) :

Ingresso : 110 - 240 V CA \sim , 50/60 Hz, 1,5 - 0,9 A

Uscita : 19 V CC \approx 3,37 A

Consumo di energia : 0,5 W o meno (in modalità Standby)

Dimensioni (L × A × P) :

Sistema montato : 500 mm × 550 mm × 400 mm

Unità principale con vetro superiore : 500 mm × 110 mm × 300 mm

Peso (netto) :

Sistema montato : 13,2 kg

Unità principale con vetro superiore : 8,0 kg

Peso massimo caricabile : 20,0 kg

iPod

Potenza uscita : 5 V CC \approx 1 A

Uscita video (VIDEO OUT) : Composito

* *Corrispondente solo al formato PCM lineare (con frequenza di campionamento di 32 kHz, 44,1 kHz o 48 kHz)*
— *Se in ingresso vi è un segnale diverso da quello PCM lineare sul display appare NONPCM.*

Design e specifiche soggetti a modifiche senza preavviso.



- **SRS** StudioSound HD è un marchio di SRS Labs, Inc.
- La tecnologia StudioSound HD è concessa in licenza da SRS Labs, Inc.
- SSHD: StudioSound HD™ di SRS Labs Inc. offre un ascolto surround avvolgente e coinvolgente con bassi potenti e grande chiarezza vocale a volume costante.
- TVOL: TruVolume™ di SRS Labs Inc. mantiene costante il volume di riproduzione previa preventiva regolazione al livello desiderato per tutti gli apparecchi (televisore, lettore musicale ecc.) collegati al sistema.

- “Made for iPod” and “Made for iPhone” mean that an electronic accessory has been designed to connect specifically to iPod or iPhone, respectively, and has been certified by the developer to meet Apple performance standards. Apple is not responsible for the operation of this device or its compliance with safety and regulatory standards. Please note that the use of this accessory with iPod or iPhone may affect wireless performance.
- iPhone, iPod, iPod classic, iPod nano and iPod touch are trademarks of Apple Inc., registered in the U.S. and other countries.

KENWOOD