

# KENWOOD

Компактная компонентная Hi-Fi-система

## R-K711

### ИНСТРУКЦИЯ ПО ЭКСПЛУАТАЦИИ

Kenwood Corporation



**Декларация соответствия директиве EMC 2004/108/EC**

**Производитель:**

Kenwood Corporation

2967-3 Ishikawa-machi, Hachioji-shi, Tokyo, 192-8525 Japan

**Представительство в странах Евросоюза:**

Kenwood Electronics Europe BV

Amsterdamseweg 37, 1422 AC UITHOORN, The Netherlands



# Меры предосторожности

## Перед включением питания

**⚠ Внимание:** Обязательно прочтите этот раздел для безопасной эксплуатации устройства.





Устройство предназначено для работы со следующим напряжением сети:

Австралия..... только 240 В переменного тока

Европа ..... только 230 В переменного тока

## Меры предосторожности

**ОСТОРОЖНО:** ВО ИЗБЕЖАНИЕ ПОЖАРА ИЛИ ПОРАЖЕНИЯ ЭЛЕКТРИЧЕСКИМ ТОКОМ НЕ ПОДВЕРГАЙТЕ ЭТО УСТРОЙСТВО ВОЗДЕЙСТВИЮ ДОЖДЯ ИЛИ ВЛАГИ.

 <b>ОСТОРОЖНО:</b> ОПАСНОСТЬ ПОРАЖЕНИЯ ЭЛЕКТРИЧЕСКИМ ТОКОМ! 	
ВНИМАНИЕ: ВО ИЗБЕЖАНИЕ УДАРА ЭЛЕКТРИЧЕСКИМ ТОКОМ НЕ СНИМАЙТЕ КРЫШКУ ИЛИ ЗАДНЮЮ СТЕНКУ УСТРОЙСТВА. ВНУТРИ НЕТ ДЕТАЛЕЙ, ОБСЛУЖИВАЕМЫХ ПОЛЬЗОВАТЕЛЕМ. ДОВЕРЯЙТЕ РЕМОНТ И ОБСЛУЖИВАНИЕ УСТРОЙСТВА ТОЛЬКО КВАЛИФИЦИРОВАННЫМ СПЕЦИАЛИСТАМ.	
	ИЗОБРАЖЕНИЕ МОЛНИИ ВНУТРИ РАВНОСТОРОННЕГО ТРЕУГОЛЬНИКА ПРЕДУПРЕЖДАЕТ ПОЛЬЗОВАТЕЛЯ О НАЛИЧИИ ОПАСНОГО НЕИЗОЛИРОВАННОГО НАПРЯЖЕНИЯ ВНУТРИ КОРПУСА УСТРОЙСТВА, ДОСТАТОЧНО ВЫСОКОГО, ЧТОБЫ ПРЕДСТАВЛЯТЬ ОПАСНОСТЬ ПОРАЖЕНИЯ ЭЛЕКТРИЧЕСКИМ ТОКОМ.
	ВОСКЛИЦАТЕЛЬНЫЙ ЗНАК ВНУТРИ РАВНОСТОРОННЕГО ТРЕУГОЛЬНИКА УКАЗЫВАЕТ НА ВАЖНЫЕ ИНСТРУКЦИИ ПО ЭКСПЛУАТАЦИИ И ОБСЛУЖИВАНИЮ УСТРОЙСТВА.

### Маркировка продуктов, использующих лазер



Эта маркировка указывает, что устройство относится к Классу 1. Это означает, что опасность выхода вредного лазерного излучения за пределы корпуса отсутствует.

# Важные меры безопасности

**⚠ Внимание:** Обязательно прочтите этот раздел для безопасной эксплуатации устройства.

## Прочтите инструкции

- Ознакомьтесь, пожалуйста, со всеми инструкциями по технике безопасности и эксплуатации устройства, прежде чем начинать пользоваться им.

## Сохраните инструкции

- Сохраните инструкции по технике безопасности и эксплуатации устройства для дальнейшего обращения.

## Соблюдайте меры предосторожности

- Соблюдайте меры предосторожности, указанные на корпусе устройства и в инструкции по эксплуатации.

## Следуйте инструкциям

- Следуйте всем инструкциям по управлению и эксплуатации устройства.

### 1. Чистка

- Перед чисткой устройства отсоедините его от сети. Не пользуйтесь жидкими и аэрозольными чистящими средствами. Чистите корпус только влажной тканью.

### 2. Подключения

- Не выполняйте подключения, не рекомендованные производителем, так как это может вызвать неисправность устройства.

### 3. Вода и влажность

- Не допускайте попадания брызг и капель воды на устройство. Не пользуйтесь им возле ванны, кухонной раковины или стиральной машины, в сыром подвале, вблизи плавательного бассейна и т. д. Не ставьте на него емкости с водой, например, цветочные вазы.

### 4. Дополнительные принадлежности

- Не размещайте устройство на неустойчивых тележках, подставках, штативах, кронштейнах или столах. Оно может упасть, что чревато травмами окружающих (детей или взрослых) и серьезной поломкой самого устройства. Используйте только те тележки, подставки, штативы, кронштейны или столы, которые рекомендованы производителем. Любое крепление устройства должно выпол-

няться в соответствии с указаниями производителя и с использованием рекомендованных крепежных принадлежностей.

При установке устройства на тележке ее следует передвигать с большой осторожностью. Резкие остановки, рывки или движение по неровной поверхности может привести к опрокидыванию тележки вместе с устройством.



### 5. Вентиляция.

- Прорези и отверстия в корпусе предназначены для вентиляции, предотвращающей перегрев и обеспечивающей надежную работу устройства, поэтому эти отверстия нельзя загромождать или накрывать. Для поддержания нормальной вентиляции не кладите устройство на кровать, диван, ковер или другую мягкую поверхность. Нельзя размещать устройство в нишах, например, на книжной полке, если там не обеспечена нормальная вентиляция, за исключением случаев, указанных производителем в инструкции по эксплуатации.

### 6. Источники питания.

- Устройство следует подсоединять только к такому источнику питания, который указан в инструкции по эксплуатации или на корпусе устройства. Если вы не уверены в типе источника питания в вашем доме, проконсультируйтесь у дилера Kenwood или у вашего поставщика электроэнергии.

### 7. ВНИМАНИЕ: Соблюдайте полярность

- Это устройство может быть оборудовано поляризованным сетевым штекером переменного тока (у которого один контакт шире, чем другой). Этот штекер может быть вставлен в розетку только в одном положении. Это сделано в целях безопасности. Поэтому, если штекер не входит до конца в розетку, попробуйте перевернуть его другой стороной. Если результат тот же, вызовите электрика и замените сетевую розетку. Не нарушайте конструкцию поляризованного штекера – это важная мера безопасности.

## ВАЖНЫЕ МЕРЫ БЕЗОПАСНОСТИ

### 8. Защита кабеля питания

- Кабели питания следует прокладывать там, где по ним не будут ходить или ставить на них какие-либо предметы. Обратите внимание на целостность кабелей возле штекеров, удобство расположения сетевой розетки и места подсоединения кабелей к устройству.

### 9. Молния

- Для дополнительной защиты устройства во время грозы, а также если оно надолго остается без присмотра, отключите его от сетевой розетки и отсоедините антенну и кабели. Это предотвратит повреждение устройства в случае перепадов напряжения или разряда молнии.

### 10. Перегрузка.

- Не перегружайте стенные розетки, удлинители или встроенные разъемы, так как это может привести к возгоранию или удару электрическим током.

### 11. Попадание предметов или жидкостей внутрь корпуса

- Никогда не вставляйте посторонние предметы в устройство через отверстия в корпусе, так как они могут коснуться деталей под напряжением, что приведет к возгоранию устройства или удару электрическим током. Не проливайте никакие жидкости на устройство.

### 12. Техническое обслуживание

- Не пытайтесь самостоятельно ремонтировать устройство, так как, открывая корпус, вы подвергаетесь риску контакта с высоким напряжением и другим опасностям. По поводу ремонта и обслуживания устройства обращайтесь к квалифицированным специалистам.

### 13. Повреждения, требующие ремонта

- Отключите устройство от сети и обратитесь к квалифицированному техническому специалисту, если:

- a)** поврежден кабель питания или его штекер,
- b)** в устройство попали посторонние предметы или жидкость,

**c)** устройство попало под дождь или на него пролилась вода,

**d)** устройство неправильно выполняет операции, описанные в инструкции по эксплуатации,

**e)** устройство уронили или каким-то образом повредили,

**f)** от него исходит ненормальный запах или дым.

### 14. Запасные части.

- Если вам потребуются запчасти для устройства, убедитесь, что в сервисном центре использовались детали, указанные производителем или имеющие характеристики, аналогичные оригинальным компонентам. Неадекватная замена может вызвать возгорание или удар электрическим током, а также другие опасности.

### 15. Проверка безопасности.

- После завершения любого техобслуживания или ремонта устройства попросите специалиста сервисного центра выполнить тесты на безопасность, чтобы убедиться, что устройство находится в должном рабочем состоянии.

### 16. Настенный или потолочный монтаж

- Это устройство можно крепить к стене или потолку только так, как рекомендовано производителем.

### 17. Нагрев

- Данное устройство следует размещать вдали от источников тепла, таких как радиаторы отопления, тепловые заслонки, печи и другие устройства (включая усилители), которые выделяют тепло. Не ставьте возле него источники открытого огня, например, свечи или керосиновую лампу.

### 18. Линии электропередачи.

- Внешняя антенна не должна располагаться вблизи линии электропередачи или других силовых или осветительных сетей, особенно там, где она может коснуться таких сетей. Устанавливая антенну, будьте осторожны, чтобы случайно не дотронуться до таких линий или сетей, так как подобный контакт может оказаться фатальным.

### 19. Заземление наружной антенны

- Если к данному устройству подключена наружная антенна, убедитесь, что эта антенна или кабельная система заземлена, с тем чтобы обеспечить определенную защиту от перепадов напряжения или накопления статического заряда. В статье 810 Национального свода законов об электроприборах ANSI/NFPA 70 предоставлена информация, касающаяся надежного заземления мачты и поддерживающей конструкции антенны, заземления вводного провода разрядного устройства антенны, размеров проводов заземления, размещения разрядного устройства, подсоединения к заземляющим электродам и требований к заземляющим электродам.

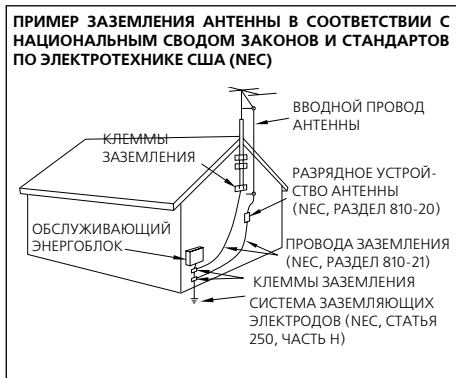

Примечания:

1. Пункт 7 актуален только для заземленного или поляризованного оборудования.
2. Пункт 19 соответствует требованиям Лаборатории по технике безопасности UL, США.

**Правила утилизации отслужившего электрического и электронного оборудования (применимые к странам – членам Евросоюза, в которых действуют системы раздельного сбора отходов).**



Изделия с этой маркировкой (перечеркнутый мусорный бак) нельзя выбрасывать вместе с обычным бытовым мусором.

Старое электрическое и электронное оборудование подлежит утилизации на предприятиях, специально оснащенных для вторичной переработки подобных изделий и их отходов.

Узнайте у местных властей, где находится ближайший завод по вторичной переработке электронного оборудования.

Правильная вторичная переработка и утилизация отходов помогут сохранить природные ресурсы и предотвратить вредное воздействие на здоровье людей и окружающую среду.

# Возможности R-K711



**Разнообразие форматов записи**

## Воспроизведение дисков

Помимо музыкальных CD, R-K711 может также воспроизводить диски, содержащие записанные аудиофайлы (MP3/WMA/AAC)



**Поддержка различных типов компонентов**

## Входные разъемы для внешнего оборудования

Помимо аналоговых входных разъемов для проигрывателей виниловых дисков или кассетных дек, система R-K711 также оборудована входным разъемом для цифровых аудиоплееров.

Более того, у нее есть даже цифровой вход с преобразователем частоты дискретизации, что позволяет подключать к ней такие компоненты, как цифровые тонеры.



**Создание идеального звукового поля в соответствии с особенностями вашей инсталляции**

## Калибровка помещения (Room Equalizer)

R-K711 автоматически оптимизирует аудионастройки в соответствии с конфигурацией помещения и местоположением системы.

Просто установите калибровочный микрофон, входящий в комплект R-K711, в положение прослушивания, и включите функцию Room Equalizer.



**Достоверное воспроизведение звука, максимально приближенное к оригиналу**

## Supreme EX

Оригинальная технология обработки звука, позволяющая с необыкновенной точностью воспроизводить высокочастотный компонент исходного сигнала, создает чрезвычайно реалистичную звуковую сцену, воссоздающую практически все нюансы оригинального исполнения.

Благодаря этому система может воспроизводить высокочастотный сигнал от 20 Гц и выше, поступающий с аудио-CD или цифрового входа.

Она также восстанавливает высокочастотную составляющую, утраченную при сжатии аудиосигнала, когда вы воспроизводите файлы MP3/WMA/AAC.



**Выберите качество звука по своему вкусу**

## Функция цифрового эквалайзера звука

Эта функция включает в себя операции тембральной настройки/кроссовера ("TONE/TURN OVER"), позволяющие вам выбрать подробные характеристики звучания низких, средних и высоких частот. Кроме того, функция "D-BASS" дополняет звучание глубоким супер-басом. Вы можете зарегистрировать 3 предварительно загруженные «акустические предустановки» для каждой настройки, что еще больше упростит для вас выбор желаемого качества звука.



Для обеспечения безопасности внимательно изучите разделы, отмеченные данной маркировкой.

## Перед использованием системы обязательно прочтите эти предупреждения.

△ Меры предосторожности .....	2
△ Перед включением питания .....	2
△ ВАЖНЫЕ МЕРЫ БЕЗОПАСНОСТИ .....	3
Комплект поставки .....	8
Инсталляция системы .....	9
Подключение системы .....	10
Названия и функции компонентов .....	14
Как пользоваться инструкцией .....	18
Основные операции .....	20
Важная информация .....	20

## Функции воспроизведения входного источника ▶▶ стр. 25

Этот раздел объясняет, как подключить и использовать систему с различными входными источниками.

- CD
- Прием станций радиовещания
- RDS (система радиоинформации)
- Внешние компоненты
- D.AUDIO



## Аудионастройки ▶▶ стр. 47

Этот раздел объясняет, как настроить систему по своему вкусу.

- ROOM EQ (калибрация помещения)
- Цифровой эквалайзер звука
- Звуковые предустановки
- Функция Supreme EX
- Баланс



## Настройка компонентов ▶▶ стр. 61

Этот раздел объясняет, как выбрать и сохранить установки для R-K711.

- Настройка таймера
- Настройка таймера
- Настройка дисплея
- Энергосбережение (A.P.S.)



## Обслуживание ▶▶ стр. 71

Этот раздел объясняет, как хранить и обслуживать вашу систему, чтобы она доставляла вам удовольствие долгие годы.

- Сообщения на дисплее
- Устранение неисправностей
- Глоссарий терминов
- Чистка и хранение
- Технические характеристики



# Комплект поставки

**Рамочная  
антенна AM  
(1)**

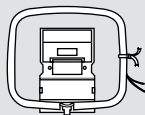

**Комнатная  
антенна FM  
(1)**



**Калибровочный микрофон  
(длина шнура: около 5 м: 1)**



**Пульт ДУ  
(RC-RP0705E:1)**

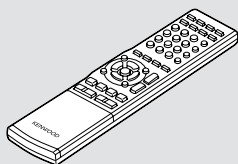

**Батареи для пульта ДУ  
(R03: 2)**

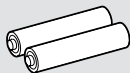

Если какие-то принадлежности отсутствуют в упаковке, или если устройство повреждено или не работает, немедленно сообщите об этом своему дилеру. Если имела место прямая поставка устройства, сразу же уведомите своего поставщика. Kenwood рекомендует сохранять оригинальную коробку и упаковочные материалы на тот случай, если вам понадобится перевезти устройство в другое место в будущем. Сохраните это руководство для дальнейшего обращения.



# Инсталляция системы

## Замечания по инсталляции системы

- Всегда устанавливайте систему на ровной и устойчивой поверхности. При установке системы на какой-либо подставке обязательно проверьте, насколько она устойчива.
- Магниты, используемые в динамиках, могут вызвать нестабильность цветопередачи на экране телевизора или компьютерного монитора. Не устанавливайте акустическую систему слишком близко к телевизору.



Левая АС

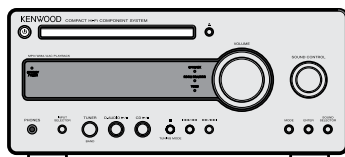

Основное устройство

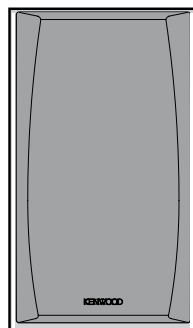

Правая АС



### ВНИМАНИЕ:

Недостаточное рассеивание тепла может привести к внутреннему перегреву, поломке или возгоранию. В связи с этим соблюдайте следующие меры предосторожности при инсталляции системы:

- Не размещайте перед системой никаких предметов, мешающих рассеиванию тепла.
- Оставьте вокруг корпуса основного устройства свободное пространство, указанное ниже:  
Верхняя панель: от 50 см  
Боковая панель: от 10 см  
Нижняя панель: от 10 см

Устанавливайте систему таким образом, чтобы силовой выход был легко доступен для пользователя, и немедленно отключайте кабель питания от сетевой розетки в случае возникновения нештатной ситуации.

Имейте в виду, что подача питания к системе не прекращается полностью при простом нажатии на кнопку питания.

Чтобы полностью прекратить подачу электроэнергии к устройству, нужно отсоединить кабель питания от сетевой розетки.

## Как добиться наилучшего звучания:

Звук может варьироваться в зависимости от расположения акустических систем. Чтобы добиться оптимального качества звука, рекомендуем выполнить следующее:

- Проследите, чтобы правая и левая АС по возможности находились в одинаковом окружении. Отодвиньте левую и правую АС от стены и занавесьте окно плотными шторами, чтобы свести к минимуму эхо и реверберацию.
- Установите левую и правую АС как можно дальше друг от друга.
- Установите акустические системы на уровне своих ушей в месте прослушивания.

# Подключение системы

## Основные соединения

Убедитесь, что все кабели надежно подсоединены. Неплотное или неполное соединение может привести к помехам или полному отсутствию звука.

### Предосторожность при подключении

Не вставляйте штекер кабеля питания в сетевую розетку переменного тока до завершения всех соединений. Перед тем, как отсоединять какие-либо провода или кабели, всегда отключайте основное устройство и отсоединяйте кабель питания от сетевой розетки.

### Комнатная антенна FM

- 1) Подсоедините вывод антенны к разъему [FM75Ω].
- 2) Найдите положение, обеспечивающее наилучшее качество приема.
- 3) Закрепите антенну в этом положении.

### Рамочная антенна AM

Вставьте в прорезь.

### Калибровочный микрофон

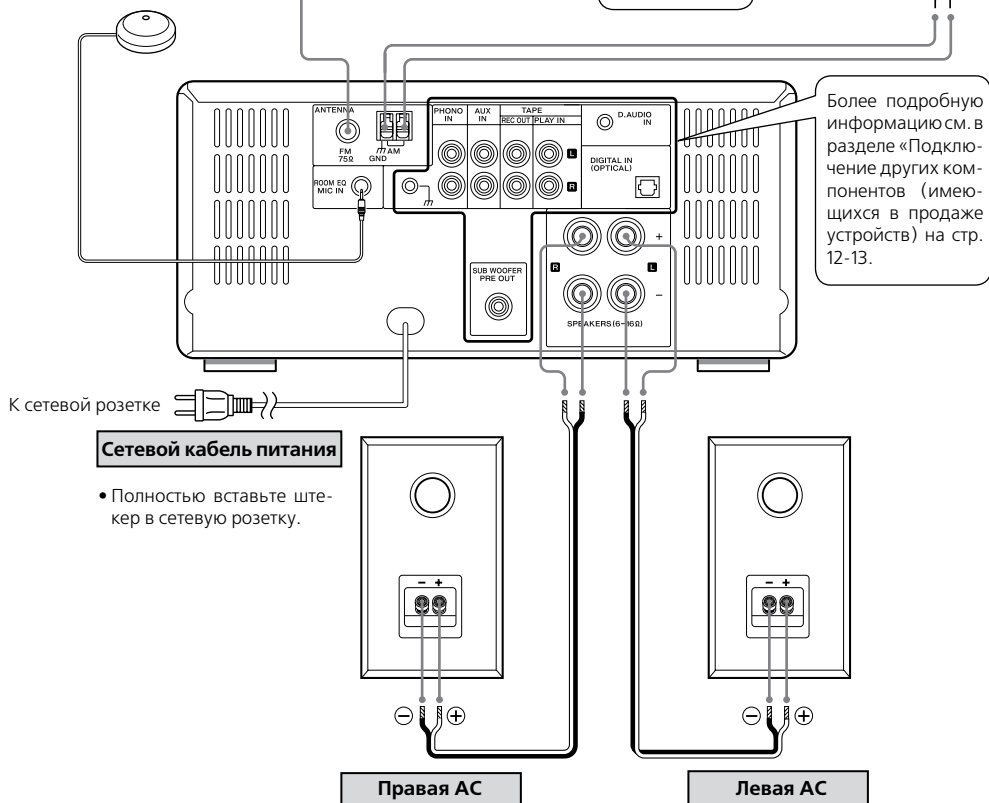

### Сетевой кабель питания

- Полностью вставьте штекер в сетевую розетку.

**Сбой микропроцессора**

Если несмотря на правильно выполненные соединения нормальная работа системы оказывается невозможной или на дисплее появляется сообщение об ошибке, перезагрузите управляющий микропроцессор (стр. 75).

**Подключение рамочной антенны AM**

Эта антенна, входящая в комплект поставки, предназначена для использования внутри помещения. Расположите ее как можно дальше от основного устройства, телевизора, акустических кабелей и кабеля питания, и установите в направлении, обеспечивающем наилучшее качество приема.

**• Подсоединение антенного кабеля**

Подсоедините кабель AM-антенны к разъемам [AM] и [hGND] как показано на рисунке справа.

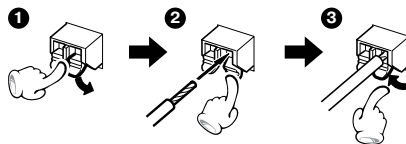
**Комнатная антенна FM**

Эта антенна, входящая в комплект поставки, является базовой антенной для использования внутри помещения. Для приема стабильного сигнала мы рекомендуем использовать наружную антенну (имеющуюся в свободной продаже). Перед подключением наружной антенны отсоедините комнатную.

**Подсоединение акустических систем****Замечания о подсоединении АС**

Избегайте короткого замыкания положительного (+) и отрицательного (-) концов акустических кабелей (не допускайте их соприкосновения).

Инверсная полярность подключения (+/-) может привести к неестественному звуку и нечеткой локализации звуковых образов (например, музыкальных инструментов).

**• Подготовка концов акустических кабелей.**

Вращательным движением снимите пластиковую оболочку с конца кабеля.

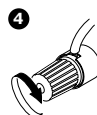
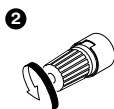
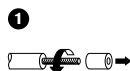
**• Подсоединение акустических кабелей**

## Подключение других компонентов (имеющихся в продаже устройств)



- Перед подключением к системе других компонентов прочтите относящиеся к ним инструкции по эксплуатации.
- Убедитесь, что все кабели надежно подсоединены. Неплотное или неполное соединение может привести к помехам или полному отсутствию звука.



### Предосторожности при инсталляции наружной антенны

Поскольку установка антенны требует специальных навыков и опыта, обязательно предварительно проконсультируйтесь с дилером. Антенна должна быть установлена вдали от силовых проводов. В противном случае существует риск удара электрическим током при падении антенны.

## РАЗЪЕМ PHONO IN

Подключите проигрыватель виниловых дисков с ММ-картриджем к разъему **[PHONO IN]** на задней панели основного устройства.

- Разъем **[ГМ]** («земля») используется для сокращения шума при подключении к системе аналогового проигрывателя. Он отличается от разъема заземления, являющегося элементом безопасности системы.
- Проигрыватели со встроенными выравняющими усилителями должны подключаться ко входу **[AUX IN]**.
- Проигрыватель с МС-картриджем нельзя напрямую подключать к основному устройству. Подключите выделенный выравняющий усилитель к проигрывателю, а затем подсоедините его ко входу **[AUX IN]**.

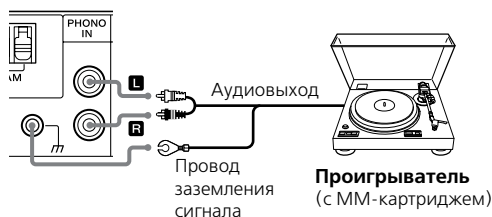

## РАЗЪЕМ D.AUDIO

Подсоедините цифровой аудиоплеер к разъему **[D.AUDIO]** на передней панели основного устройства.

- Если вы подсоединяете плеер Kenwood с поддержкой цифровой передачи аудиосигнала через выделенный кабель, вы сможете управлять им как с основного устройства, так и с пульта ДУ. (стр. 44) Для подключения можно использовать 3,5-мм стереофонический мини-штекер (имеющийся в продаже).
- Если вы не пользуетесь цифровым аудиоплеером, отсоедините мини-штекер от основного устройства.

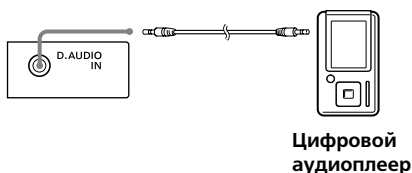

## TAPE REC OUT/PLAY IN

Соедините входной и выходной аудиоразъемы кассетной деки соответственно со входом **[TAPE PLAY IN]** и выходом **[TAPE REC OUT]** на задней панели R-K711.

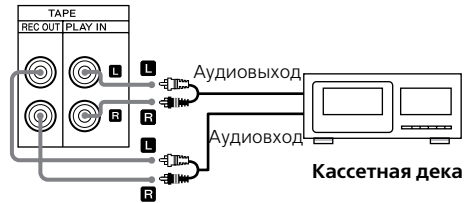

## AUX IN

Подключите аудиовыходы дополнительных компонентов, таких как видеомэгафоны, ко входу **[AUX IN]** на задней панели R-K711.



Видеомэгафон и т. п.

## DIGITAL IN (OPTICAL)

Подключите оптические цифровые выходы дополнительных компонентов, таких как цифровой тюнер, к разъему **[DIGITAL IN (OPTICAL)]** на задней панели R-K711.

- Установите цифровой выход подключенного компонента в положение "PCM" (импульсно-кодовая модуляция)

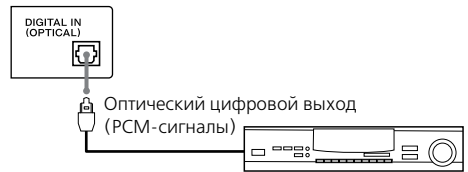

Цифровой тюнер и т. п.

## SUB WOOFER PRE OUT

Подключите сабвуфер (такой как опционный SW-40HT) к выходу предусилителя сабвуфера **[SUB WOOFER PRE OUT]** на задней панели основного устройства.

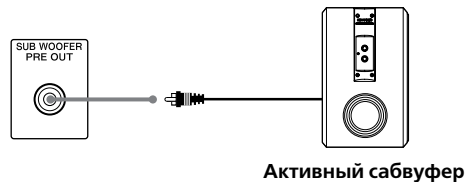

Активный сабвуфер

## PHONES

Вставьте штекер наушников, оборудованный 3,5-мм стереофоническим мини-штекером, в гнездо **[PHONES]** на передней панели основного устройства.

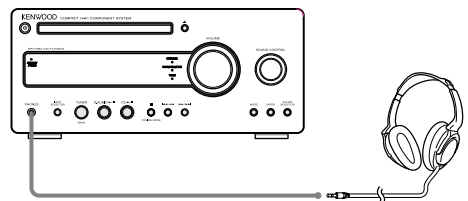



## Дисплей

Представленная здесь индикация может отличаться от фактической.

### REPEAT

Горит при повторе всех треков CD (стр. 35)

### REPEAT ONE

Горит при повторе одного трека CD (стр. 35)

Отображение цифр и текста

Горит, когда CD-диск загружен в лоток (стр. 26)

Горит при паузе в воспроизведении CD (стр. 27)

Горит во время воспроизведения CD (стр. 26)

Горит в режиме случайного воспроизведения CD (стр. 34)

Горит в режиме запрограммированного воспроизведения CD (стр. 32)

Загорается, когда выполнена установка таймер (стр. 63)

Загорается, когда установлен таймер автоматического отключения (стр. 62)

Загорается при установке режима автоматического энергосбережения (A.P.S.) (стр. 70)

### TUNED

Горит при выполненной настройке на радиостанцию. (стр. 37)

### ST.

Горит при приеме стереофонической радиопередачи. (стр. 37)

### AUTO

Горит во время автоматической настройки. Гаснет при ручной настройке. (стр. 37)

### RDS

Горит при приеме радиостанции с системой RDS. (стр. 40)

### PTY

Горит в режиме поиска программ заданного типа.

Загорается при выборе аудио-офайла или папки (стр. 31)

Мигает приглушении звука (стр. 20)

Отображает номер предустановки (стр. 56, 57)

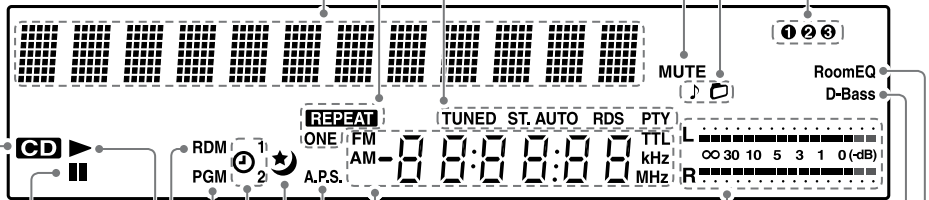

Отображает шкалу измерения уровня сигнала. Вы можете включить или выключить эту индикацию (стр. 67)

Отображает часы, истекшее время или частоту.

### FM

Горит в режиме радиоприема в диапазоне FM (стр. 37).

### AM

Горит в режиме радиоприема в диапазоне AM (стр. 37, 69).

### TTL

Горит в режиме воспроизведения CD, когда на дисплее отображается истекшее время и оставшееся время воспроизведения всего диска. (стр. 28)

### кГц

Отображает частоту радиоприема AM.

### МГц

Отображает частоту радиоприема FM.

Загорается, если выбрана функция супер-баса (D-BASS). (стр. 52)

Загорается, когда закончено изменение акустических характеристик помещения (стр. 49)

## Пульт ДУ

Кнопки пульта ДУ и основного устройства, имеющие одинаковые обозначения, выполняют одни и те же функции.

Установка таймера  
(стр. 62-66)

Выбор внешних  
компонентов  
(стр. 21, 42)

Выбор папок  
(стр. 31, 45)

Цифровые кнопки  
Выбор треков или  
станций  
(стр. 32, 36, 40, 41)

Выбор качества звука  
(стр. 48-58)

Фиксация настройки

Настройка параметров  
дисплея (стр. 67)

Выбор входного  
источника  
Начало воспроизведения  
(стр. 21, 26, 36, 44)

Выбор треков или  
станций.  
Установка функций  
MODE (стр. 27, 36, 45)

Включение/выключение  
устройства (режим Standby)  
(стр. 21)

Включает или выключает устройство (переводит в режим ожидания). Включает основное устройство, если горит индикатор [STANDBY/TIMER] на основном устройстве.

Выбор информации,  
отображенной на дисплее  
(стр. 28, 29, 40).

Выбор воспроизведения  
CD (стр. 32, 34, 35)

Стирание установок  
Поиск PTY (стр. 32, 33, 41)

Регулировка громкости  
(стр. 20)

Настройка качества  
звука

Остановка воспроизведения  
Выбор режима настройки  
на радиостанцию  
(стр. 27, 37, 45)

Пропуск треков в прямом и  
обратном направлениях и  
выбор радиостанции.  
(стр. 27, 37, 45)

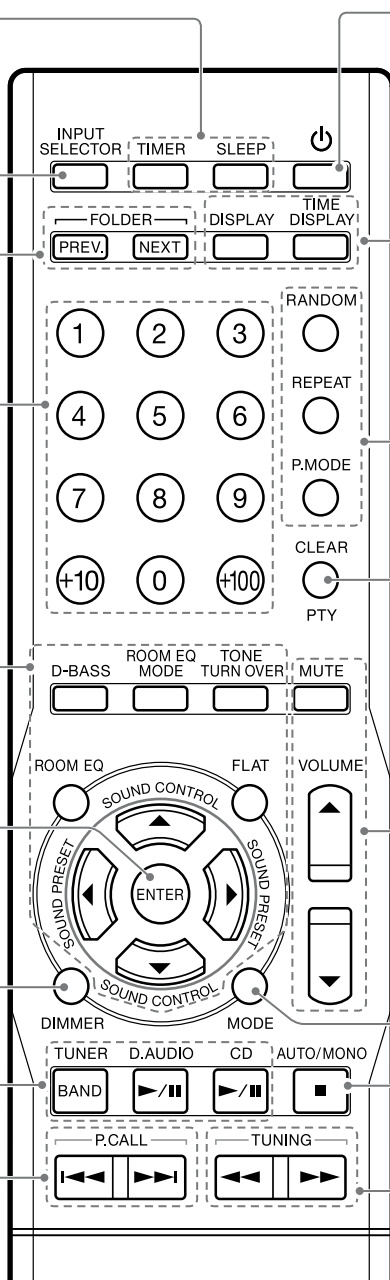



## Работа с пультом дистанционного управления

После подключения основного устройства к сетевой розетке нажмите кнопку питания [⏻] на пульте ДУ для включения системы.

После включения питания нажмите кнопки, соответствующие нужным вам функциям.

Чтобы воспользоваться пультом ДУ, направьте его на сенсор дистанционного управления основного устройства.

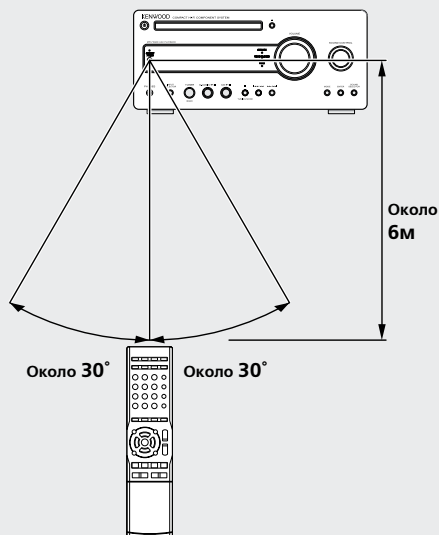

- Пульт ДУ может не работать при попадании на сенсор прямых солнечных лучей или света от высокочастотной люминесцентной лампы (например, инверторного типа). В таких случаях следует сменить место установки устройства во избежание неполадок.

## Загрузка батарей в пульт ДУ

- 1 Снимите крышку батарейного отсека.

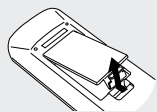

- 2 Вставьте батареи R03, входящие в комплект поставки.

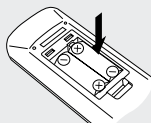

- 3 Закройте крышку батарейного отсека.

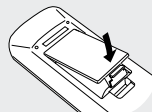

- Соблюдайте полярность +/- при загрузке батарей.

- Батареи, входящие в комплект поставки, предназначены только для проверки работоспособности устройства и могут проработать меньше обычного.
- Заменяйте одновременно обе батареи.

# Как пользоваться этой инструкцией

## Процедура управления

Хотя эта система может управляться и с пульта ДУ, и с основного устройства, в этой инструкции в основном объясняются операции, выполняемые с помощью пульта дистанционного управления.

## Индикация, отображаемая до и после выполнения операции.

- Представленная здесь индикация может отличаться от фактической.

## Кнопки пульта ДУ, задействованные в этой процедуре



### CD

**Воспроизведение CD.** Помимо обычного воспроизведения, вы можете использовать воспроизведение папки, запрограммированное воспроизведение, воспроизведение в случайном порядке и повторное воспроизведение.

#### Воспроизведение CD

Лоток дисковод

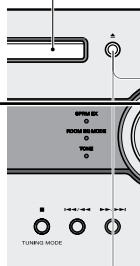

Загрузите CD и включите воспроизведение.

- Если вы уже загрузили диск, просто нажмите кнопку [CD ► / ||], чтобы включить систему и начать воспроизведение.

#### 1 Нажмите кнопку [▲] на основном устройстве, чтобы открыть лоток дисковод, и загрузите CD.

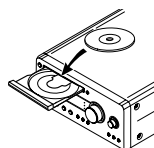

- Загружая диск, убедитесь, что сторона с наклейкой находится сверху, и диск надежно зафиксирован в лотке.

#### 2 Нажмите кнопку [▲] на основном устройстве, чтобы закрыть дисковод.

На дисплее мигает сообщение "READING", пока устройство считывает информацию с диска.

#### 3 Нажмите кнопку [CD ► / ||]

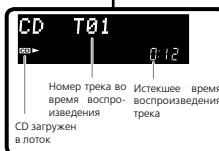

- Система отображает текстовую информацию, такую как названия треков и альбомов, для дисков с функцией CD-TEXT



- Номера треков могут отображаться некорректно при воспроизведении следующих типов дисков:
  - диски, записанные в режиме Mix\*;
  - диски, записанные за несколько сессий;
  - диски, записанные в смешанном формате: CD-DA и немusicalная информация.
- Режим MIX комбинирует формат CD-DA с аудиофайлами типа MP3, WMA и AAC.

**Описание функций  
основного устройства**

**Описание функций  
дистанционного  
управления**

**Смежные функции,  
которые также могут  
оказаться полезными**

- Сопутствующая информация**
- Регулировка входного уровня цифрового аудиоплеера – стр. 46
  - Аудионастройки – стр. 47 и далее.

■ Операции, выполняемые во время воспроизведения цифрового аудиоплеера.

D.AUDIO



**Воспроизведение треков из предыдущей/следующей папки**

Чтобы вернуться к предыдущей папке, нажмите кнопку **[PREV]**.  
Чтобы перейти к следующей папке, нажмите кнопку **[NEXT]**.  
• Функции могут не работать с некоторыми моделями цифровых аудиоплееров.

**Переход вперед/назад**

Нажмите и удерживайте кнопку **[1 ◀◀] или [▶▶ 1]**.  
Нажмите и удерживайте кнопку **[1 ◀◀/◀◀] или [▶▶/▶▶ 1]**.

**Пауза и возобновление воспроизведения**

Нажмите кнопку **[D.AUDIO ▶/II]**.  
Нажмите кнопку **[D.AUDIO ▶/II]**.

**Остановка воспроизведения**

Нажмите кнопку **[■]**.  
Нажмите кнопку **[■]**.

**Пропуск треков / Возврат к предыдущим трекам / Возврат к началу диска**

**Пропуск трека**  
Нажмите кнопку **[▶▶▶ 1]**.  
Нажмите кнопку **[▶▶▶▶▶ 1]**.

**Возврат к предыдущему треку**  
Нажмите кнопку **[1 ◀◀]** два или более раз подряд.  
Нажмите кнопку **[1 ◀◀/◀◀]** два или более раз подряд.

**Возврат к началу трека**  
Нажмите один раз кнопку **[1 ◀◀]**.  
Нажмите один раз кнопку **[1 ◀◀/◀◀]**.

**Функциональные пиктограммы**

- Описание операций с CD.
- Описание операций с радио.
- Описание операций с внешними компонентами.
- Описание операций с цифровыми аудиоплеерами.
- Порядок настройки качества звука.
- Порядок настройки компонентов.
- Правила обслуживания системы.



# Основные операции

В этом разделе описываются некоторые основные операции, такие как настройка на радиостанцию, воспроизведение звука с CD, цифрового аудиоплеера или внешнего компонента.

## Подготовка

Проверьте правильность соединений. (стр. 10-13)

Подготовьте к работе пульт ДУ. (стр. 17)

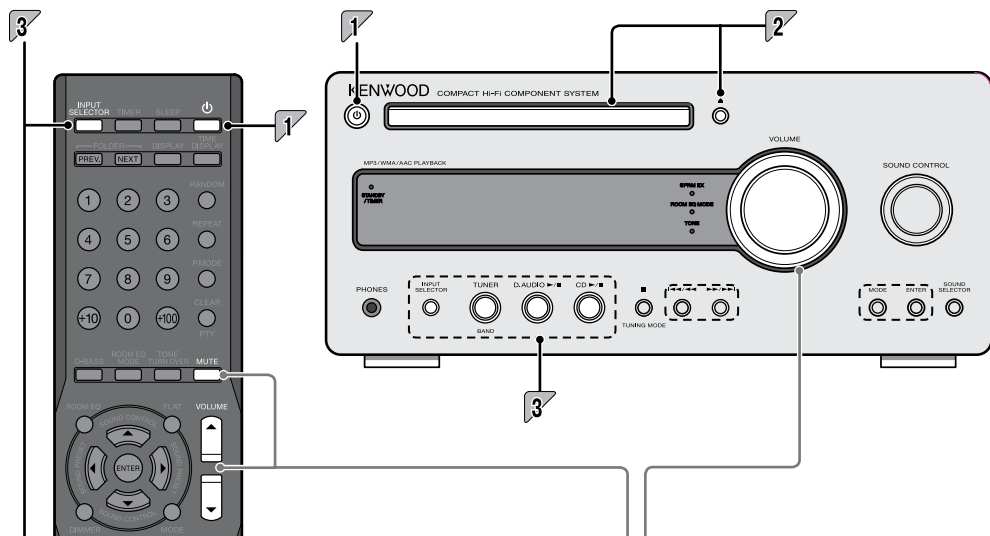

### ■ Регулировка громкости



### ■ Заглушение звука (MUTE)



- Чтобы отменить заглушение звука, нажмите кнопку **[MUTE]** еще раз.

1

## Включение/выключение системы

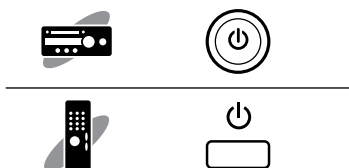

- Вы можете включить систему нажатием кнопок **[TUNER/BAND]**, **[D.AUDIO ▶/||]**, **[CD ▶/||]** или **[INPUT SELECTOR]**.
- Нажатие кнопки питания **[⏻]** при включенном устройстве выключает его (переводит в режим ожидания).

2

## Вставьте диск (при прослушивании CD)

Чтобы использовать другие компоненты для воспроизведения, перейдите к шагу 3.

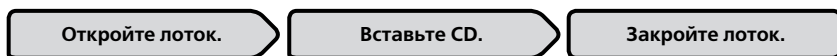

Нажмите кнопку **[▲]**.

(Имеется только на основном устройстве).

Вставьте CD на-  
клежкой вверх.



3

## Воспроизведение

Нажмите кнопку **PLAY/PAUSE** для входного источника. Подробности см. в разделе “Процедура управления входным источником” (стр. 25 – 46).

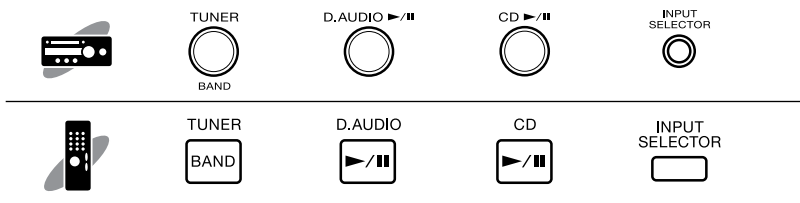

- Вы можете установить желаемое качество звука. Подробности см. в разделе «Аудио-настройки» на стр. 47-60.

# Важная информация

## Поддерживаемые форматы дисков

Диск	Пиктограмма в данной инструкции	Разъяснение
<b>CD-диски, представленные в продаже</b>		
<b>Диски CD-R/CD-RW, записанные в формате CD-DA</b>		<ul style="list-style-type: none"><li>• Некоторые диски могут не воспроизводиться, если они не соответствуют стандарту CD – например, Copy Control CD.</li><li>• Диски должны быть финализированы во время записи.</li></ul>
<b>Файлы MP3/WMA/AAC, записанные на дисках CD-ROM/CD-R/CD-RW</b>		<ul style="list-style-type: none"><li>• Диски должны быть финализированы во время записи.</li><li>• В этой инструкции файлы MP3, WMA и AAC носят общее название е «аудиофайлы».</li></ul>

• В зависимости от используемого оборудования или режима записи на диски CD-ROM, CD-R или CD-RW, воспроизведение некоторых дисков может не выполняться этой системой.

## Предосторожности при записи на диски

- \* Диски, записанные в пакетном режиме Packet Write или в формате UDF (Universal Disk Format), не будут воспроизводиться.
- \* При записи информации на диск обязательно завершите сессию или финализируйте диск. Нефинализированные диски или диски с незакрытой сессией записи могут воспроизводиться некорректно.
- \* В зависимости от характеристик программного обеспечения, использованного для записи, названия записанных папок и файлов могут отображаться некорректно.
- \* Начало воспроизведения дисков с мноюсессионной или многоформатной записью может занять больше времени, чем у обычных дисков.
- \* Если вы запишете на один и тот же диск аудиофайлы и музыкальные треки в формате CD-DA, такой диск может воспроизводиться некорректно.
- \* Перед записью аудиофайлов на диск убедитесь в правильности воспроизведения этих файлов на ПК, использованном для их записи. После финализации записи проверьте, правильно ли воспроизводятся записанные вами файлы.
- \* Используйте правильные расширения (mp3, wma, m4a) в названиях файлов. Файлы без расширения не воспроизводятся. Кроме того, не присваивайте расширения mp3, wma, m4a файлам, которые в действительности не являются аудиофайлами. Более подробная информация о файловых расширениях представлена в разделе «Поддерживаемые аудиофайлы» справа.

## Поддерживаемые аудиофайлы

На этой системе вы можете воспроизводить диски CD-ROM, CD-R и CD-RW, содержащие аудиофайлы (MP3, WMA и AAC) следующих типов:

### Файлы MP3

**Форматы файлов:** MPEG 1 Audio Layer 3/ MPEG 2 Audio Layer 3/MPEG 2 Audio Layer 3, файлы с более низкой скоростью дискретизации (MPEG 2.5)

**Расширение:** .mp3

**Частота дискретизации:**

MPEG 1 Audio Layer 3: 32 кГц/ 44,1 кГц/ 48 кГц

MPEG 2 Audio Layer 3: 16 кГц/ 22,05 кГц/ 24 кГц

MPEG 2.5: 8 кГц/ 11,025 кГц/ 12 кГц

**Скорость передачи данных:**

MPEG 1 Audio Layer 3: 32 кбит/сек – 320 кбит/сек

MPEG 2 Audio Layer 3: 8 кбит/сек – 160 кбит/сек

MPEG 2.5: 8 кбит/сек – 160 кбит/сек

### Файлы WMA

**Формат файлов:** соответствующие стандарту Windows Media™ Audio

**Расширение:** .wma

**Частота дискретизации:** 32 кГц/ 44,1 кГц/ 48 кГц

**Скорость передачи данных:** 48 кбит/сек – 192 кбит/сек

- Файлы, созданные с помощью функций программы Windows Media™ Player 9 или более поздних версий не воспроизводятся.

- WMA Professional
- WMA Lossless
- WMA Voice

### Файлы AAC

**Формат файлов:** MPEG-4 AAC (созданные в iTunes™ 4.1 до 7.3)

**Расширение:** .m4a

**Частота дискретизации:** 16 кГц/ 22,05 кГц/ 24 кГц/ 32 кГц/44.1 кГц/ 48 кГц

**Скорость передачи данных:** 32 кбит/сек – 320 кбит/сек

- Файлы, закодированные с использованием программы Apple's Lossless Encoder не воспроизводятся.

### Форматы дисков

**ISO 9660 Level 1**

**ISO 9660 Level 2**

**Joliet**

**Romeo**

### Ограничение количества файлов на диске

**Макс. кол-во файлов/папок:** до 512

**Макс. кол-во папок:** 255

**Кол-во файлов в папке:** 255

### Макс. кол-во отображаемых знаков

**Названия файлов:** 64 (включая расширения)

**Названия папок:** 64

**Отображение тегов (композиция/альбом/исполнитель)**

ID3 v1.0/ 1.1: 30

ID3 v2.2/ 2.3/ 2.4: 128

- Эта система способна отображать буквенно-цифровую индикацию. Другие типы знаков отображаются в виде звездочек. (\*).

### Другие замечания

- Имейте в виду, что даже если аудиофайлы отвечают вышеперечисленным стандартам, их воспроизведение может не выполняться из-за таких факторов, как характеристики дисков или условия записи.
- Воспроизведение также может не выполняться из-за характеристик программы кодирования или настроек кодирования.
- Файлы DRM (Digital Rights Management) не воспроизводятся.
- Аудиофайлы, закодированные в формате VBR (Variable Bit Rate), могут использовать скорость передачи данных, не поддерживаемую данной системой. Воспроизведение таких файлов невозможно.
- Apple и iTunes являются торговыми марками Apple Inc., зарегистрированными в США и других странах.
- Windows Media является торговой маркой Microsoft Corporation, зарегистрированной в США и других странах.

## Правила обращения с дисками

---

### Предосторожность при обращении с дисками

Держите CD-диск так, чтобы не дотрагиваться до его рабочей поверхности.

### Диски, воспроизводимые этой системой

Эта система может воспроизводить диски CD (12-см и 8-см), CD-ROM, CD-R, CD-RW и звуковую часть дисков CD-EXTRA.

### Относительно дисков CD-ROM, CD-R и CD-RW

Если на дисках CD-ROM, CD-R и CD-RW имеется наклейка, она может помешать выемке диска из дисковода. Во избежание поломки системы не пользуйтесь такими дисками.

### Предупреждения, касающиеся CD-дисков

Всегда пользуйтесь только дисками с маркировкой . CD-i  
DIGITAL AUDIO

Диски, имеющие такой маркировки, могут воспроизводиться некорректно.

Во время воспроизведения диск вращается на большой скорости. Никогда не пользуйтесь дисками с неровными краями, треснутыми или сильно потертыми, так как это может повредить плеер.

Кроме того, не пользуйтесь дисками некруглой формы, поскольку это может вызвать неисправность.

## Примечания о транспортировке или перемещении системы

---

Перед транспортировкой или перемещением системы выполните следующее:

- 1) Выньте из устройства CD-диск.
- 2) Нажмите на кнопку **[CD ►/II]** и проверьте, чтобы на дисплее высветилось сообщение об отсутствии диска – “CD NO DISK”.
- 3) Подождите несколько секунд, а затем выключите систему.
- 4) Если к системе подключены какие-либо компоненты, убедитесь, что все они выключены, прежде чем отсоединять кабели.



# Работа с входными источниками

Этот раздел описывает операции, выполняемые при работе с каждым источником входного сигнала.

Информация о настройке качества звука и компонентных настройках, не зависящих от источника входного сигнала, имеется в разделе «Аудионастройки» (стр. 47) и «Настройка компонентов» (стр. 61).

Если на дисплее появится сообщение об ошибке или возникнет другая проблема, обратитесь к разделу «Поиск и устранение неисправностей» (стр. 71).



## CD

Воспроизведение CD .....	26
Выбор режима воспроизведения папки .....	31
Запрограммированное воспроизведение CD .....	32
Воспроизведение CD в случайном порядке .....	34
Посторное воспроизведение CD .....	35

## Прием станций радиовещания

Прослушивание радиопередач в диапазонах FM/AM .....	36
Автоматическая предустановка станций (AUTO MEMORY) .....	38
Ручная предустановка станций (Manual Preset) .....	39

## RDS (система радиоинформации)

PS – вывод на дисплей названий станций .....	40
PTY – поиск программ нужного типа .....	41

## Внешние компоненты

Воспроизведение сигнала от внешних компонентов .....	42
Регулировка входного уровня сигнала от внешних компонентов .....	43

## D.AUDIO

Воспроизведение сигнала от цифрового аудиоплеера .....	44
Регулировка входного уровня цифрового аудиоплеера .....	46



# CD

Помимо обычного воспроизведения, вы можете использовать воспроизведение папки, запрограммированное воспроизведение, воспроизведение в случайном порядке и повторное воспроизведение.

## Воспроизведение CD

Лоток дисковод

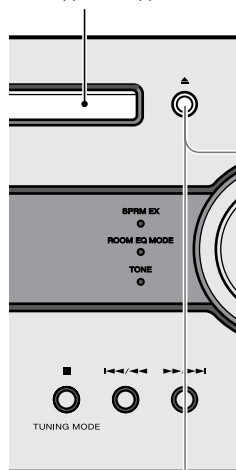

**Загрузите CD и включите воспроизведение.**

- Если вы уже загрузили диск, просто нажмите кнопку [CD ► / III], чтобы включить систему и начать воспроизведение.

**1** Нажмите кнопку [▲] на основном устройстве, чтобы открыть лоток дисковод, и загрузите CD.

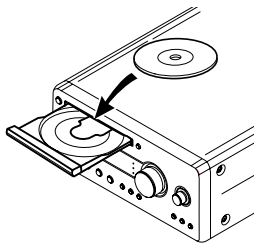

- Загружая диск, убедитесь, что сторона с наклейкой находится сверху, и диск надежно зафиксирован в лотке.

**2** Нажмите кнопку [▲] на основном устройстве, чтобы закрыть дисковод.

На дисплее мигает сообщение "READING", пока устройство считывает информацию с диска.

**3** Нажмите кнопку [CD ► / III].

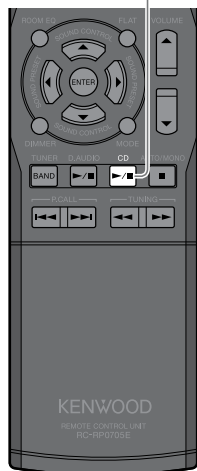

Номер трека во время воспроизведения.

Истекшее время воспроизведения трека.

CD загружен в лоток.

- Система отображает текстовую информацию, такую как названия треков и альбомов, для дисков с функцией CD-TEXT



• Номера треков могут отображаться некорректно при воспроизведении следующих типов дисков:

- диски, записанные в режиме Mix\*;
- диски, записанные за несколько сессий,
- диски, записанные в смешанном формате: CD-DA и немusical information.

\* Режим MIX комбинирует формат CD-DA с аудиофайлами типа MP3, WMA и AAC.



## ■ Функции воспроизведения CD-дисков

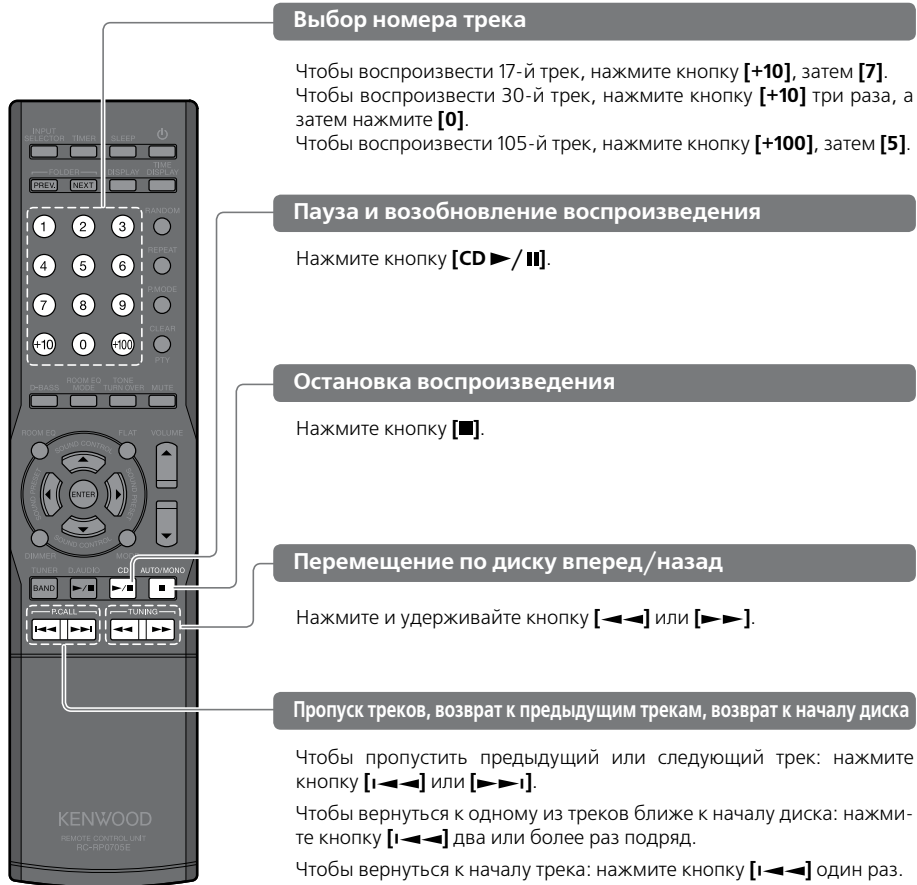

### MP3/WMA/AAC

- Если вы останавливаете воспроизведение нажатием кнопки **[■]**, текущий трек сохраняется в памяти устройства, и при нажатии кнопки **[CD ▶/||]** воспроизведение возобновляется с начала этого трека (функция Resume).
- Функция Resume также срабатывает, если вы переключаетесь на другой входной источник во время воспроизведения.
- Для отмены функции Resume два раза нажмите кнопку **[■]**.



## Переключение индикации времени

### CD

При каждом нажатии кнопки **[TIME DISPLAY]** индикация меняется следующим образом:

#### При воспроизведении треков CD/Запрограммированном воспроизведении/Повторе всех треков



#### При повторе 1 трека/Случайном воспроизведении

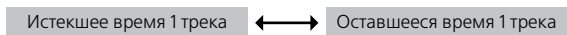

- Если общее отображаемое время превышает 1000 минут, на дисплее высвечивается "---/---".

### MP3/WMA/AAC

На дисплее выводится только истекшее время для 1 трека.

## Сопутствующая информация

- Поддерживаемые аудиофайлы → стр. 23
- Аудионастройки → стр. 47 и далее.



## Выбор режима отображения для дисков с функцией CD-TEXT

## CD

При каждом нажатии кнопки **[DISPAY]** индикация меняется следующим образом:

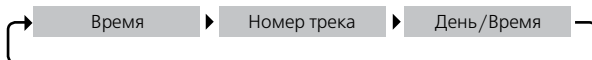

- Если диск не поддерживает функцию CD-TEXT, дисплей переключается между индикацией номера трека и дня/часов.

## Выбор режима отображения информации, заключенной в тегах

## MP3/WMA/AAC

Теги содержат такую информацию, как, например, названия треков, имена исполнителей и названия альбомов, записанных в аудиофайлах.

При каждом нажатии кнопки **[DISPAY]** индикация меняется следующим образом:

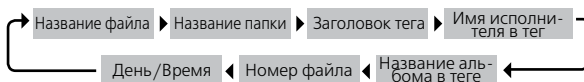

- Если теговая информация отсутствует, на дисплее отображается ".....".
- В зависимости от настроек и спецификаций программного обеспечения, используемого для кодирования, теговая информация может воспроизводиться некорректно.



## Порядок воспроизведения файлов в папках и треках

### MP3/WMA/AAC

Если вы воспроизводите диск, содержащий записанные аудиофайлы, треки воспроизводятся в определенной последовательности, начиная с файлов из корневой папки ROOT.

#### Пример конфигурации папки

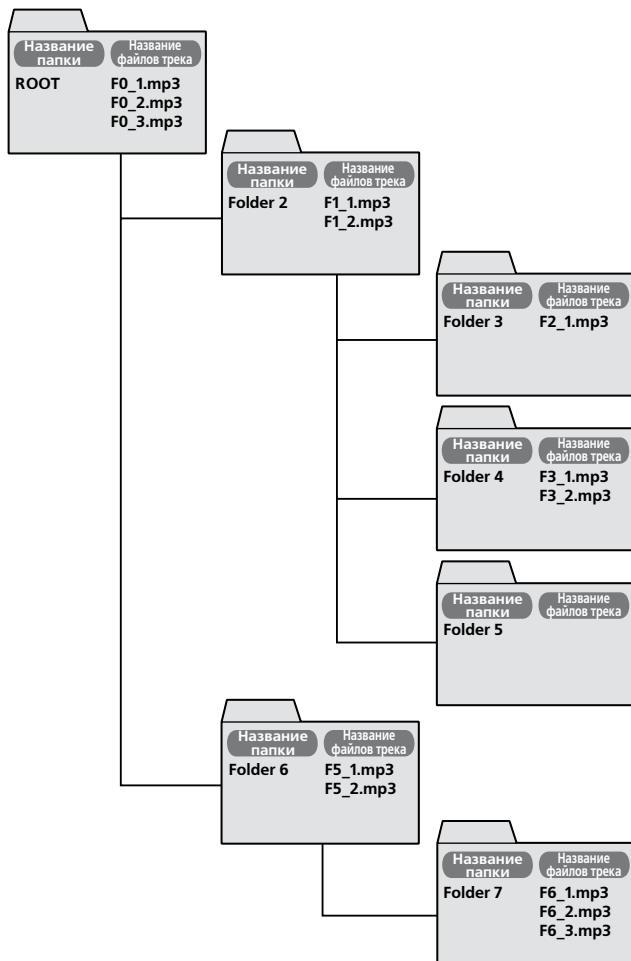

#### Последовательность воспроизведения файлов треков

- Трек 1 ..... F0\_1.mp3
- Трек 2 ..... F0\_2.mp3
- Трек 3 ..... F0\_3.mp3
- Трек 4 ..... F1\_1.mp3
- Трек 5 ..... F1\_2.mp3
- Трек 6 ..... F2\_1.mp3
- Трек 7 ..... F3\_1.mp3
- Трек 8 ..... F3\_2.mp3
- Трек 9 ..... F5\_1.mp3
- Трек 10 ..... F5\_2.mp3
- Трек 11 ..... F6\_1.mp3
- Трек 12 ..... F6\_2.mp3
- Трек 13 ..... F6\_3.mp3



- Если записанная папка не содержит треков, ее нельзя выбрать.
- Добавив номера от 01 до 99 к началу названия каждого файла перед записью файлов на диск, вы сможете задать желаемую последовательность воспроизведения.

**Сопутствующая информация**

- Поддерживаемые аудиофайлы → стр. 23
- Режим случайного воспроизведения CD → стр. 34
- Режим повторного воспроизведения CD → стр. 35
- Аудионастройки → стр. 47 и далее.

## Выбор режима воспроизведения папки

### MP3/WMA/AAC

В этом режиме воспроизводятся файлы только из избранной папки.

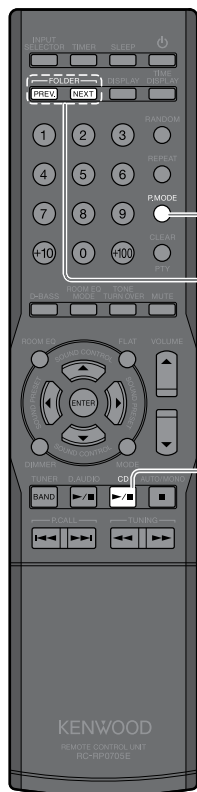

**1** Нажмите кнопку [P.MODE] для выбора режима воспроизведения папки.

При каждом нажатии кнопки режим меняется следующим образом:

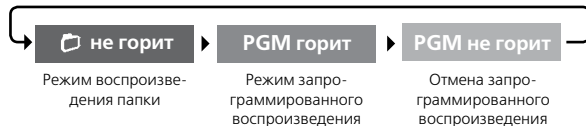

**2** Нажмите кнопку [PREV.] или [NEXT], чтобы выбрать папку для воспроизведения.

**3** Нажмите кнопку [CD ▶/||] для начала воспроизведения.

## Режим запрограммированного воспроизведения CD

Этот режим позволяет вам проигрывать свои любимые треки CD-диска (до 32 треков).

- Нажмите кнопку [CD ►/■] для переключения на входной сигнал CD. При переключении входного источника сразу начнется проигрывание диска, поэтому нажмите кнопку [■] для остановки воспроизведения.
- Если вы уже воспроизводите CD-диск, нажмите кнопку [■] для остановки воспроизведения.

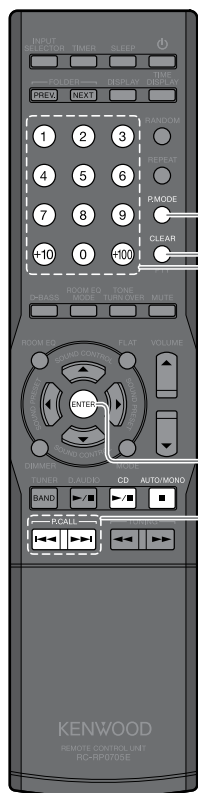

### CD

Нажмите кнопку [P.MODE] для выбора режима запрограммированного воспроизведения.

При каждом нажатии кнопки режим меняется следующим образом:

**PGM горит**

Режим запрограммированного воспроизведения

**PGM не горит**

Отмена запрограммированного воспроизведения

### MP3/WMA/AAC

1 Нажмите кнопку [P.MODE] для выбора режима воспроизведения папки.

При каждом нажатии кнопки режим меняется следующим образом:

**не горит**

Режим воспроизведения папки

**PGM горит**

Режим запрограммированного воспроизведения

**PGM не горит**

Отмена запрограммированного воспроизведения

2 Выберите папку для запрограммированного воспроизведения

#### ■ Выбор с помощью цифровых кнопок

Чтобы воспроизвести папку 17, нажмите кнопку [+10], затем [7].

Чтобы воспроизвести папку 30, нажмите кнопку [+10] три раза, а затем нажмите [0].

Чтобы воспроизвести папку 105, нажмите кнопку [+100], затем [5].

► Нажмите кнопку [ENTER].

#### ■ Выбор с помощью кнопки [1◀◀] или [▶▶1].

F158 Music 1

CD

PGM

► Нажмите кнопку [ENTER].

Выбрана папка 158.

- Если вы случайно ввели неправильную информацию, нажмите кнопку [CLEAR] перед тем, как нажать [ENTER], и повторно введите нужную информацию.
- Нажмите кнопку [ENTER] через 20 секунд после выбора папки.



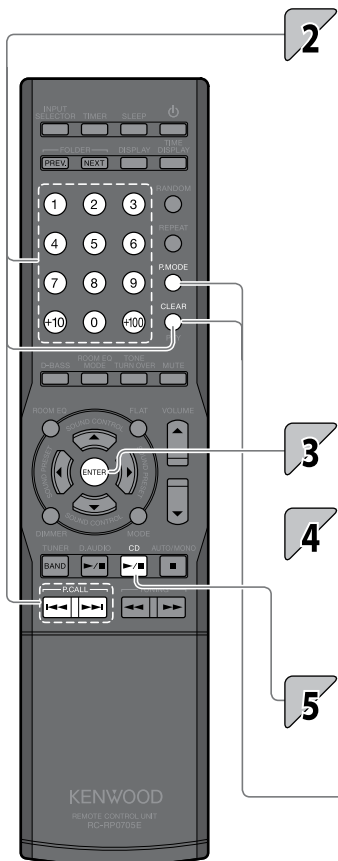

**2** Нажмите цифровую кнопку или кнопку [◀] / [▶] для выбора трека или файла который вы хотели бы прослушать.

CD

CD T10+P01  
PGM

Выбран трек 10 в качестве 1-го трека программы

MP3/WMA/AAC

T005 Rainy D  
PGM

Выбран файл номер 5



- Если вы случайно ввели неправильную информацию, нажмите кнопку [CLEAR] перед тем, как перейти к шагу 3, и повторно введите нужную информацию.
- Перейдите к шагу 3 через 20 секунд после выбора трека или файла.

**3** Нажмите кнопку [ENTER].

**4** Для выбора двух и более треков повторите шаги 2 и 3. (для CD) или шаги с 1-2 до 3 (MP3/WMA/AAC).

- Вы можете выбрать до 32 треков. Если вы попытаетесь выбрать больше треков, на дисплее отобразится сообщение "CD PGM FULL" (программа заполнена).

**5** Нажмите кнопку [CD ▶ / III] для начала воспроизведения.

#### ■ Отмена запрограммированного воспроизведения

Остановите воспроизведение и нажмите кнопку [P.MODE], чтобы индикатор "PGM" погас на дисплее. Это сотрет введенную программу.

#### ■ Стирание запрограммированного трека

Остановите воспроизведение и затем нажмите кнопку [CLEAR]. При каждом нажатии кнопки стирается последний трек программы.

#### ■ Последующее добавление новых треков

Если вы уже воспроизводите CD, остановите воспроизведение и выполните шаги 2 и 3 (CD) или шаги с 1-2 до 3 (MP3/WMA/AAC).



- Если вы выключите систему или вынете из нее CD-диск, для которого был задействован режим запрограммированного воспроизведения, программная информация стирается.

## Режим случайного воспроизведения CD

В этом режиме все треки текущего CD-диска или папки воспроизводятся в случайном порядке.

Если горит индикатор "PGM", выключите его кнопкой [P.MODE], пока воспроизведение остановлено.

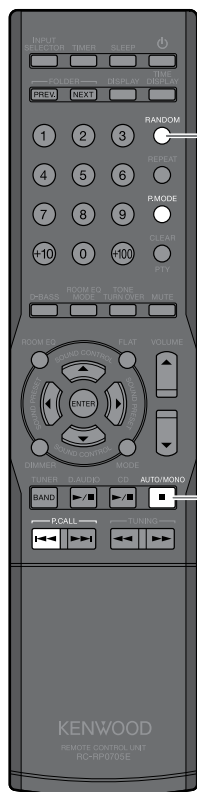

1 Нажмите кнопку [RANDOM].

При каждом нажатии кнопки режим меняется следующим образом:



### ■ Отмена режима случайного воспроизведения

Нажмите кнопку [RANDOM], чтобы индикатор "RDM" погас на дисплее.

Нажатие кнопки [P.MODE] во время случайного воспроизведения отменяет этот режим и останавливает воспроизведение.



- Во время воспроизведения папки этот режим воспроизводит файлы из папки в случайном порядке.
- Нажатие кнопки [I◀▶] возвращает воспроизведение к началу текущего трека.

## Режим повторного воспроизведения CD

Этот режим повторно воспроизводит треки CD-диска.

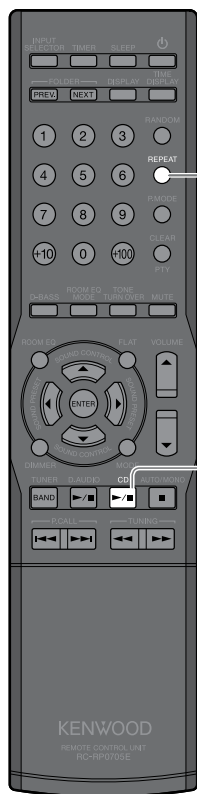

**1** Нажмите кнопку [CD ► / III] для воспроизведения треков, которые вы хотите повторно прослушать.

**2** Нажмите кнопку [REPEAT], чтобы начать повторное воспроизведение.

При каждом нажатии кнопки режим меняется следующим образом:

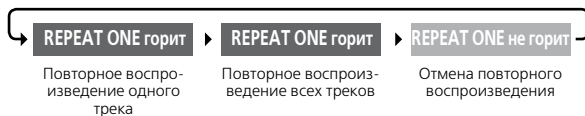

### ■ Отмена режима повторного воспроизведения

Нажмите кнопку [REPEAT], чтобы индикатор "REPEAT" погас на дисплее.



- Если нажать кнопку [REPEAT] во время воспроизведения папки, на дисплее высветится индикация "REPEAT" и "CD", и начнет работать режим повторного воспроизведения всех треков в папке.
- Если нажать кнопку [REPEAT] во время запрограммированного воспроизведения, на дисплее высветится индикация "REPEAT" и "PGM", и начнет работать режим повторного воспроизведения избранных треков.
- Если нажать кнопку [REPEAT] во время воспроизведения в случайном порядке, на дисплее высветится индикация "REPEAT" и "RDM", и начнет работать режим повторного воспроизведения в другой последовательности после того, как завершится текущее случайное воспроизведение. Если вы используете режим воспроизведения папки, треки из этой папки начнут воспроизводиться в другой последовательности.



# Прием станций радиовещания

Этот раздел описывает порядок прослушивания радиопередач FM/AM и предустановленных станций.

## Режим случайного воспроизведения CD

- Простое нажатие на кнопку **[TUNER/BAND]** включит систему и позволит вам прослушивать радиопередачи.

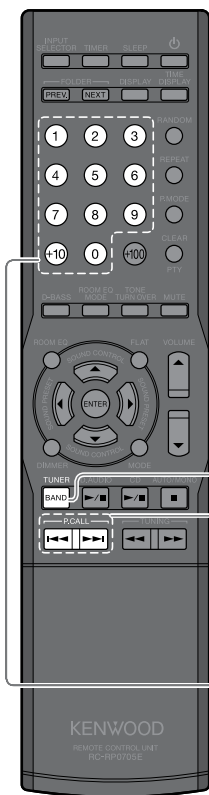

### 1 Нажмите кнопку **[TUNER/BAND]** для выбора диапазона FM или AM.

При каждом нажатии кнопки диапазон приема будет переключаться между FM или AM.

### 2 Выберите радиостанцию.

#### Выбор предустановленной станции (Preset Call)

Выберите станцию, которую вы ввели в память.

- Более подробную информацию о предустановках см. на стр. 38, 39.

#### ■ Вызов станций кнопками **[P.Call]**

Для вызова следующей станции: нажмите кнопку **[1←←]** или **[→→1]**.

Для последовательного сканирования предустановленных станций с интервалом около 0,5 сек нажмите и удерживайте кнопку **[1←←]** или **[→→1]**.

#### ■ Выбор станций цифровыми кнопками

Для выбора P17 нажмите кнопку **[+10]**, затем **[7]**.

Для выбора P23 нажмите два раза кнопку **[+10]**, затем **[3]**.

Сопутствующая информация

- Автоматическая предустановка станций (AUTO MEMORY) → 38
- Ручная предустановка станций (Manual Preset) → 39
- Аудионастройки → стр. 47 и далее

Выбор станций, не занесенных в память (Автоматическая/ручная настройка)



1 Выбор автоматической или ручной настройки



Нажмите кнопку [AUTO/MONO].



Нажмите кнопку [TUNING MODE].

При каждом нажатии кнопки режим будет меняться, как показано ниже.



2 Выберите станцию.



Нажмите кнопку [TUNING <</>].



Нажмите кнопку [I <</>] или [>>/>>].

Во время настройки на станцию на дисплее загорается индикатор "TUNED". В случае приема стереосигнала также загорается "ST".

■ Использование автонастройки

Радио автоматически настраивается на следующую станцию при каждом нажатии кнопки. Повторяйте этот шаг до тех пор, пока не найдете нужную станцию.

■ Использование ручной настройки

Нажимайте кнопку, пока не найдете нужную станцию или пока не достигнете нужной частоты.



- В процессе автоматической/ручной настройки звук заглушается.
- Автоматическая настройка обеспечивает стереофонический прием, в то время как ручная настройка обеспечивает монофонический прием.
- При каждом нажатии кнопки [DISPLAY] индикация будет меняться следующим образом:

**FM:**

Название программы → Номер предустановки → День/Время

**Если название программы не внесено в память:**

Номер предустановки → «No PS» → День/Время

**AM:**

Номер предустановки → День/Время

## Автоматическая предустановка станций (AUTO MEMORY)

- Система допускает предустановку до 40 станций.
- Для использования системы RDS станции должны быть занесены в память с помощью функции AUTO MEMORY.

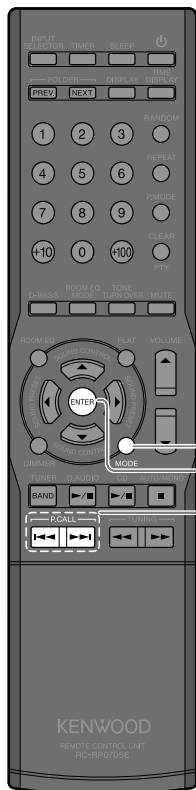

**1** Нажмите кнопку [MODE].

**2** Выберите AUTO MEMORY.

Нажмите кнопку [◀] или [▶].



Нажмите кнопку [ENTER].

- На дисплее начнет мигать индикация AUTO MEMORY, и все доступные для приема радиостанции автоматически заносятся в память.

- Впоследствии на ту же частоту может быть перезаписана другая станция.



- Станции RDS получают приоритет во время автоматической предустановки. Если после этого остается свободное место в памяти, устройство продолжает вводить в память регулярно транслируемые станции FM и AM.

- Станция радиовещания, которую невозможно предустановить с помощью функции AUTO MEMORY, должна быть внесена в память путем ручной предустановки. (стр. 39)

## Ручная предустановка станций (MANUAL PRESET)

### 1 Выберите нужную станцию.

- Начните прием станции путем автоматической или ручной настройки (стр. 27)
- Чтобы ввести станцию RDS в память, подождите, пока ее название появится на дисплее перед тем, как выполнить шаг 2.

### 2 Нажмите кнопку [ENTER].

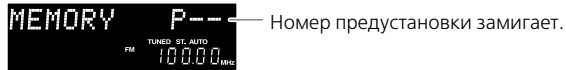

### 3 Выберите желаемый номер предустановки (от P01 до P40).

- **Выбор кнопками [P.CALL].**  
Нажмите кнопку [**←←**] или [**→→**].
- **Выбор цифровыми кнопками.**

Для выбора P17 нажмите кнопку [**+10**], затем [**7**].  
Для выбора P23 нажмите два раза кнопку [**+10**], затем [**3**].

На дисплее отобразится  
выбранный номер.



- Если под выбранным номером уже сохранена другая станция, она будет замещена вновь выбранной станцией.

### 4 Нажмите кнопку [ENTER].

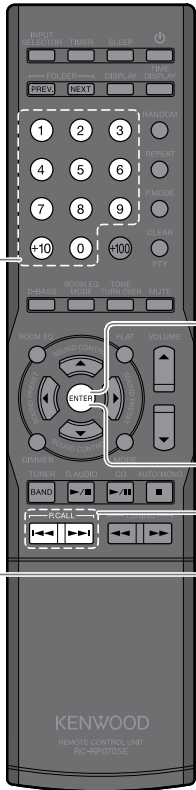
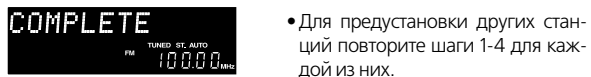



# RDS (система радиоинформации)

Эта система разработана для приема сигналов RDS. Она может извлекать информацию из транслируемого сигнала для использования с различными функциями, такими как автоматический вывод на дисплей названия станции.

- Выберите диапазон FM.
- Введите в память станцию RDS с помощью функции AUTO MEMORY (стр. 38).

## PS (отображение названия станции)

При приеме сигналов RDS название станции автоматически отображается на дисплее.



- При приеме радиотрансляции (сигнала) RDS на дисплее отображается индикация "RDS".

### ■ Для переключения индикации

Нажмите кнопку [DISPLAY].

- При каждом нажатии кнопки режим будет меняться следующим образом:

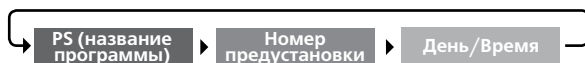

- Некоторые станции могут не приниматься или иметь другие названия в зависимости от страны или местности.

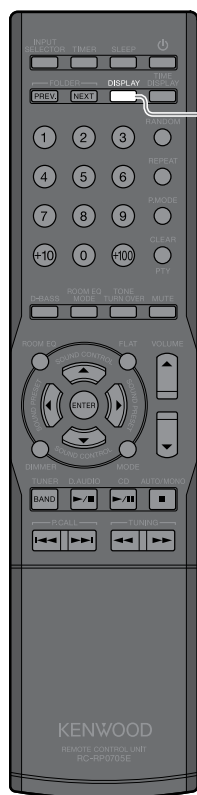



## Поиск программы желаемого типа (PTY Search)

Тюнер автоматически ищет станцию, которая в этот момент передает программу заданного типа (жанра).

### 1 Нажмите кнопку [RTY].



- При приеме сигналов RDS тип программы отображается на дисплее. Если сигнал не содержит данных RTY или станция не входит в сеть RDS, на дисплее отображается "NONE".

### 2 Нажмите [◀▶] или [▶▶], чтобы выбрать нужный тип программы.

- Выбирайте его, пока на дисплее горит "PTY".
- Для удобства пользования помещенной ниже таблицей.

Название типа программы	Индикация
Поп-музыка	POP M
Рок-музыка	ROCK M
Легкая музыка	EASY M
Легкая классическая	LIGHT M
Серьезная классическая	CLASSIC
Другая музыка	OTHER M
Новости	NEWS
Текущие события	AFFAIRS
Информация	INFO
Спорт	SPORT
Образование	EDUCATE
Драма	DRAMA
Культура	CULTURE
Наука	SCIENCE
Разное	VARIED

Название типа программы	Индикация
Погода	WEATHER
Финансы	FINANCE
Детские программы	CHILDREN
Социальные отношения	SOCIAL
Религия	RELIGION
Горячая линия	PHONE IN
Путешествие	TRAVEL
Отдых	LEISURE
Джазовая музыка	JAZZ
Музыка «кантри»	COUNTRY
Национальная музыка	NATION M
Старые песни	OLDIES
Фолк-музыка	FOLK M
Радиорепортажи	DOCUMENT

### 3 Нажмите кнопку [PTY].

- Пока мигает индикатор «PTY», звук не воспроизводится.
- При обнаружении программы желаемого типа начинается ее прием, а индикация частоты сменяется на индикацию названия станции.

#### ■ Для отмены поиска PTY

Нажмите кнопку [PTY].



- Если программа желаемого типа на обнаруживается, на дисплее мигает «NO PROGRAM», и через несколько секунд дисплей возвращается к исходной индикации.





# Внешние компоненты

Вы можете воспроизводить сигналы от внешних компонентов, подключенных к системе.

## Воспроизведение сигналов от внешних компонентов

Подключите к системе внешние компоненты в соответствии с описанием, приведенным в разделе «Подключение других компонентов (имеющихся в продаже устройств)» (стр. 13–15)

- Перед подсоединением внешних компонентов всегда отключайте систему и все подключенное к ней оборудование.
- Прочтите также инструкции по эксплуатации тех компонентов, которые вы собираетесь подсоединять.

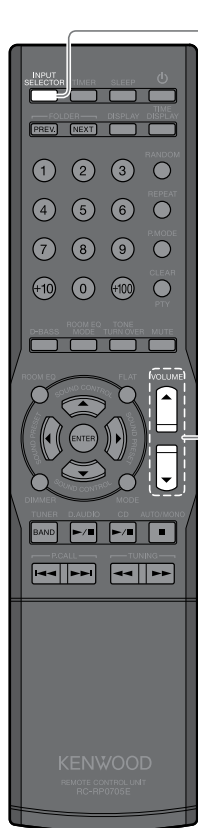

1

Нажмите кнопку [INPUT SELECTOR], чтобы выбрать входной источник для воспроизведения.

При каждом нажатии кнопки входной источник будет меняться следующим образом:



D-IN 48kHz

- Если выбран цифровой компонент, на дисплее отобразится частота дискретизации входного сигнала.
- R-K711 будет воспроизводить цифровые сигналы с импульсно-кодовой модуляцией (32 кГц – 96 кГц).

2

Начните воспроизведение внешнего подключенного компонента.

Начните воспроизведение, используя кнопки управления внешнего подключенного компонента.

3

Отрегулируйте уровень громкости.

Сопутствующая информация

- Подключение других принадлежностей (имеющихся в продаже устройств) → стр. 13-15
- Аудионастройки → стр. 37 и далее.

**Регулировка входного уровня внешнего компонента**

Воспользуйтесь описанной ниже процедурой настройки, чтобы отрегулировать входной уровень внешнего компонента, подключенного ко входу [PHONO IN], [TAPE PLAY IN] или [AUX IN].

Эта регулировка потребуется, если при одинаковой установке громкости уровень внешнего компонента будет заметно выше или ниже, чем у других входных источников.

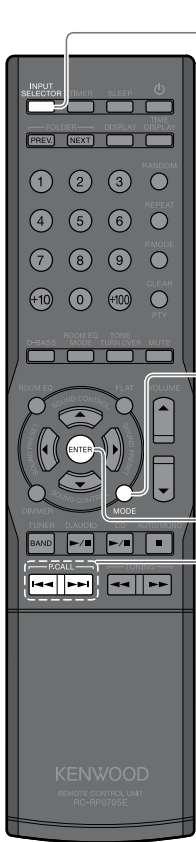

**1** Нажмите кнопку [INPUT SELECTOR] для регулировки уровня входного сигнала.

Вы можете установить уровень входного сигнала для каждого из входов PHONO, TAPE и AUX.

**2** Нажмите кнопку [MODE].

**3** Выберите "INPUT LEVEL".

Нажмите кнопку [←|→] или [▶|◀].



Нажмите кнопку [ENTER].

**4** Установите входной уровень.

Нажмите кнопку [←|→] или [▶|◀].



Нажмите кнопку [ENTER].

- Вы можете отрегулировать уровень входного сигнала в диапазоне от -3 до +5.



- Если вы отрегулируете входной уровень для разъема PHONO или AUX, выходной уровень [TAPE REC OUT] также изменится.



# D.AUDIO

Вы можете подключить к системе цифровой аудиоплеер Kenwood (далее просто «цифровой аудиоплеер») для проигрывания треков.

## Воспроизведение сигнала от цифрового аудиоплеера

Воспользуйтесь этой процедурой для подключения к системе цифрового аудиоплеера и воспроизведения треков.

- Перед подсоединением отключите систему и цифровой аудиоплеер.
- Прочтите инструкции по эксплуатации цифрового аудиоплеера, которые вы собираетесь подсоединять.
- Подключение цифрового аудиоплеера через выделенный кабель позволит вам управлять им как с основного устройства, так и с пульта ДУ.

### Совместимые цифровые аудиоплееры Kenwood

Аудиоплеер с жестким диском	Аудиоплеер с флеш-памятью
HHD20GA7	M1GC7

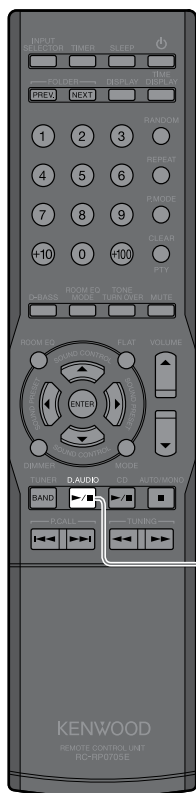

- 1** Подсоедините цифровой аудиоплеер к разъему [D.AUDIO IN] на передней панели основного устройства.

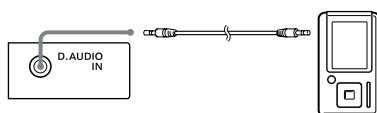

- 2** Включите цифровой аудиоплеер.

- 3** Нажмите кнопку [D.AUDIO ► / ||], чтобы начать воспроизведение.

- Просто нажмите кнопку [D.AUDIO ► / ||], чтобы включить систему и начать воспроизведение.
- Если цифровой аудиоплеер подключен не через выделенный кабель, пользуйтесь для управления его собственными кнопками.



- Если вы использовали для подключения цифрового аудиоплеера выделенный кабель, установленные в плеере настройки громкости и качества звука будут недействительны.
- По окончании использования цифрового аудиоплеера отключите его кабель от разъема [D.AUDIO IN].

- Регулировка входного уровня цифрового аудиоплеера → стр. 46
- Аудионастройки → стр. 47 и далее

## ■ Функции воспроизведения цифрового аудиоплеера



### Воспроизведение треков из следующей / предыдущей папки

Для возврата к предыдущей папке нажмите кнопку **[PREV.]**.

Для перехода к следующей папке нажмите кнопку **[NEXT]**.

- Эти функции могут не работать с некоторыми моделями аудиоплееров.

### Переход по диску вперед/назад

Нажмите и удерживайте кнопку **[1◀◀]** или **[▶▶1]**.

Нажмите и удерживайте кнопку **[1◀◀/◀◀]** или **[▶▶/▶▶1]**.

### Пауза и возобновление воспроизведения

Нажмите кнопку **[D.AUDIO ▶/||]**.

Нажмите кнопку **[D.AUDIO ▶/||]**.

### Остановка воспроизведения

Нажмите кнопку **[■]**.

Нажмите кнопку **[■]**.

### Пропуск треков, возврат к предыдущим трекам, возврат к началу трека

#### Пропуск трека

Нажмите кнопку **[▶▶1]**.

Нажмите кнопку **[▶▶/▶▶1]**.

#### Возврат к предыдущему треку

Нажмите кнопку **[1◀◀]** два или более раз подряд.

Нажмите кнопку **[1◀◀/◀◀]** два или более раз подряд.

#### Возврат к началу трека

Нажмите кнопку **[1◀◀]** один раз.

Нажмите кнопку **[1◀◀/◀◀]** один раз.

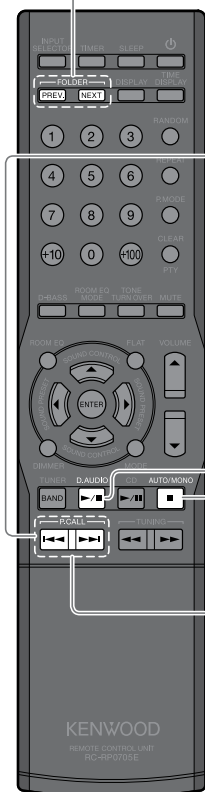

## Регулировка уровня входного сигнала цифрового аудиоплеера

Воспользуйтесь описанной ниже процедурой настройки, чтобы отрегулировать уровень входного сигнала от внешнего компонента, подключенного к разъему [D.AUDIO IN].

Эта регулировка потребуется, если при одинаковой установке громкости уровень сигнала внешнего компонента будет заметно выше или ниже, чем у других входных источников.

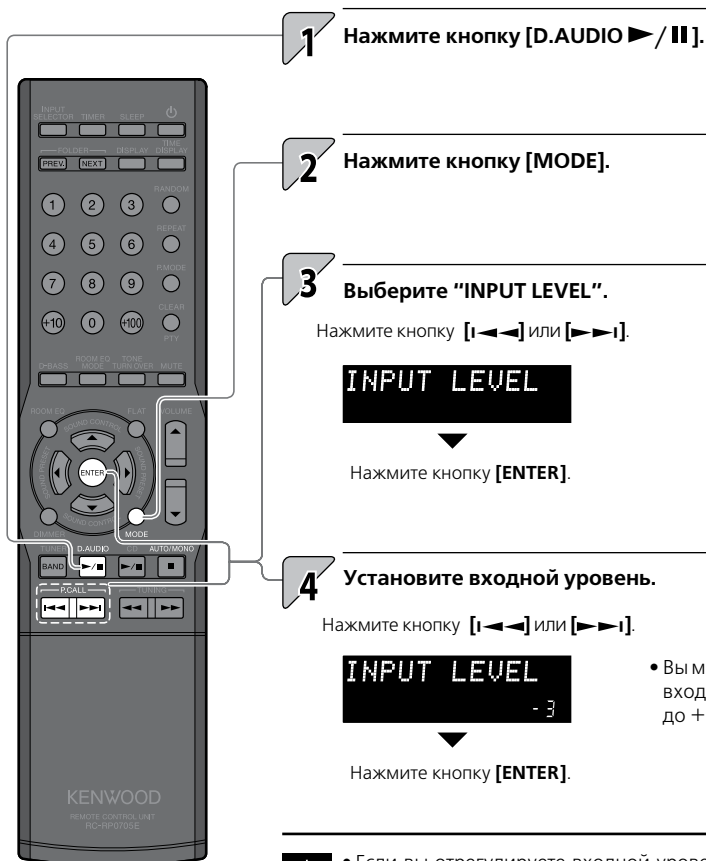

**1** Нажмите кнопку [D.AUDIO ►/||].

**2** Нажмите кнопку [MODE].

**3** Выберите "INPUT LEVEL".

Нажмите кнопку [◀◀] или [▶▶].

INPUT LEVEL

Нажмите кнопку [ENTER].

**4** Установите входной уровень.

Нажмите кнопку [◀◀] или [▶▶].

INPUT LEVEL  
-3

Нажмите кнопку [ENTER].

- Вы можете отрегулировать уровень входного сигнала в диапазоне от -3 до +5.



- Если вы отрегулируете входной уровень для разъема D.AUDIO, выходной уровень [TAPE REC OUT] также изменится.

# Аудионастройки

Воспользуйтесь описанной ниже процедурой настройки для регулировки качества звука вашей стереосистемы.

Эти операции позволят вам настроить функцию ROOM EQ, которая измерит акустические параметры вашей комнаты и оптимизирует акустические эффекты системы в соответствии с ними. Вы можете также использовать функцию цифрового эквалайзера для индивидуальной настройки звучания в соответствии с вашими личными предпочтениями.

## ROOM EQ (калибрация помещения)

Автоматическая настройка акустических эффектов для конкретной комнаты (ROOM EQ) .....	48
Адаптация акустических эффектов к окружающим условиям .....	51

## Цифровой аудиоэквалайзер

Регулировка супер-баса (D-BASS) .....	52
Настройка уровней диапазона (TONE/TURN OVER) .....	53

## Звуковые предустановки

Регистрация звуковых эффектов .....	56
Использование звуковых предустановок .....	57
Отмена эффектов эквалайзера (FLAT) .....	58

## Функция Supreme EX

Настройка Supreme EX .....	59
----------------------------	----

## Баланс

Регулировка баланса громкости акустических систем .....	60
---	----



# ROOM EQ (калибрация помещения)

Система измеряет тестовый сигнал, генерируемый динамиками, с помощью калибровочного микрофона, входящего в комплект поставки, и автоматически оптимизирует акустические эффекты в соответствии с размерами комнаты и локализацией стереосистемы. Эта функция может также использоваться в сочетании с эффектами D-BASS и TONE/TURN OVER.

## Автоматическая настройка акустических эффектов для вашей комнаты (ROOM EQ)

Система измеряет акустические характеристики помещения с помощью специального микрофона, входящего в комплект поставки, и автоматически устанавливает следующие звуковые эффекты:

- Задержку звукового сигнала от динамиков
- Разницу в уровнях громкости левой и правой АС
- Частотную характеристику динамиков и акустические характеристики комнаты

Во время измерения динамики испускают очень громкий тестовый сигнал. Убедитесь, что он не мешает вашим соседям или детям, особенно в ночное время.

Проследите, чтобы между динамиками и микрофоном не было никаких препятствий.

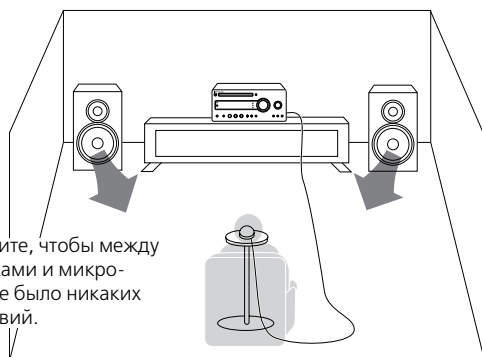

Измерение

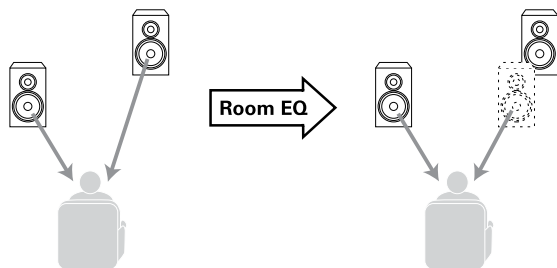

Результат работы функции калибрации помещения



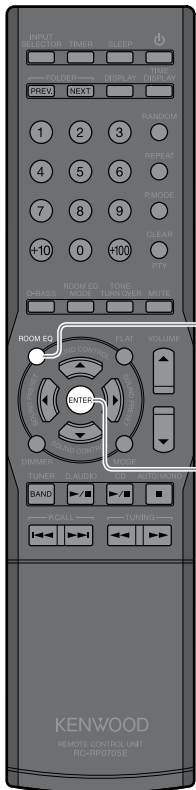

- 1** Подсоедините калибровочный микрофон, входящий в комплект поставки, к гнезду [ROOM EQ MIC IN] на задней панели основного устройства.

Подробности см. в разделе «Основные соединения» (стр. 10).

- 2** Установите микрофон в месте прослушивания (на уровне ушей).

Проследите, чтобы во время измерения между микрофоном и динамиками не было никаких препятствий.

- 3** Нажмите кнопку [ROOM EQ].

R. EQ START

- Нажмите кнопку [MODE].

Нажмите кнопку [I-←/→-I] или [▶▶/▶▶I], чтобы выбрать "ROOM EQ".

ROOM EQ

Нажмите кнопку [ENTER].

R. EQ START

- 4** Нажмите кнопку [ENTER].

- Во время настройки на дисплее появляется индикация "R.EQ SETUP", а "RoomEQ" начинает мигать. По завершении настройки "RoomEQ" перестает мигать и остается гореть.



### Отмена автоматической настройки

Если нажать кнопку **[ROOM EQ]** или **[MODE]** во время автоматической настройки, на дисплее появится запрос "R.EQ CANCEL?"  
Если вы нажмете кнопку **[ENTER]**, отобразится сообщение "R.EQ CANCEL", и настройка будет отменена.

Нажатие кнопки **[VOLUME]** также отменяет автоматическую настройку.

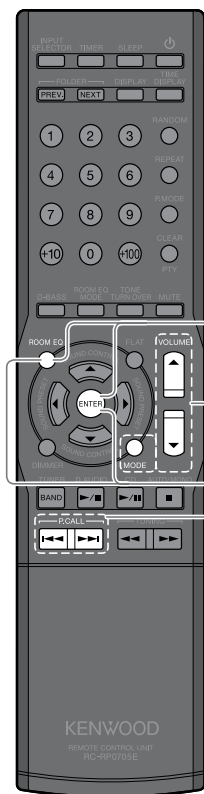

#### ■ Временная отмена автоматически установленных характеристик

- 1 Нажмите кнопку **[ROOM EQ]**.
- 2 Нажмите кнопку **[◀◀]** или **[▶▶]** для выбора "R.EQ OFF".
- 3 Нажмите кнопку **[ENTER]**.

#### ■ Восстановление отмененных характеристик.

- 1 Нажмите кнопку **[ROOM EQ]**.
- 2 Нажмите кнопку **[◀◀]** или **[▶▶]** для выбора "R.EQ CALL".
- 3 Нажмите кнопку **[ENTER]**.



- Выполнение автоматической настройки занимает около 1 мин.
- Если калибровочный микрофон не подключен или если к устройству подсоединены наушники, на дисплее отображается сообщение "CAN'T SETUP", и замер не производится.
- Всегда отключайте микрофон от основного устройства после того, как измерение будет завершено.
- В зависимости от условий использования системы эффект калибрации помещения может быть практически незаметным.
- Не выполняйте никаких других операций во время автоматической настройки.

## Согласование акустического эффекта с окружающими условиями

Прежде всего, выполните процедуру калибрации "ROOM EQ" (стр. 48). Это позволит вам в дальнейшем выбрать режим звучания на основе заданного звукового эффекта и условий прослушивания.

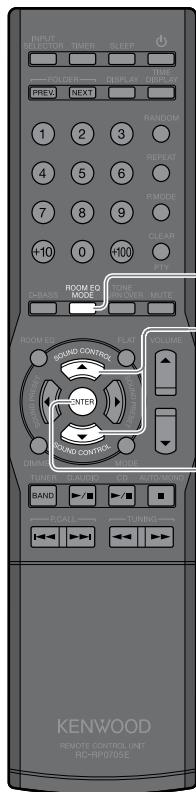

**1** Нажмите кнопку [ROOM EQ MODE].

Выберите [ROOM EQ MODE] нажатием кнопки [SOUND SELECTOR].

**2** Нажмите кнопку [SOUND CONTROL].

Поверните ручку [SOUND CONTROL] для выбора режима звучания.

Индикация на дисплее будет изменяться следующим образом.

**R.EQ NORMAL** Этот режим достоверно воспроизводит результаты измерений ROOM EQ.



**R.EQ WIDE** Этот режим позволяет наслаждаться музыкой без явной потери качества на относительно большой площади прослушивания с центром в месте измерения.



**R.EQ NIGHT** Этот режим улучшает воспроизведение мелодичной музыки при прослушивании на низкой громкости, например, поздно ночью.



**R.EQ LIVE** Этот режим создает звуковое поле со сложными реверберациями, какое бывает в концертном зале.



**R.EQ VOCAL** Этот режим повышает отчетливость вокала и речи.

• В процессе настройки мигает индикатор [ROOM EQ MODE].

**3** Нажмите кнопку [ENTER].

• Индикатор "ROOM EQ MODE" загорается при установке "R.EQ WIDE", "R.EQ NIGHT", "R.EQ LIVE" или "R.EQ VOCAL", и гаснет при выборе "NORMAL".



• "ROOM EQ MODE" не будет работать до выполнения автоматической настройки или при выборе "R.EQ OFF".



# Цифровой аудиоэквалайзер

Данная система имеет функцию цифрового аудиоэквалайзера, основанную на цифровой обработке сигнала процессором DSP. Эта функция обеспечивает более детальную настройку, позволяющую отрегулировать звук в соответствии с вашими личными предпочтениями.

## Регулировка тембра супер-баса (D-BASS)

Эта функция позволяет вам адаптировать тембр супер-баса под свой вкус. Вы можете также использовать эту функцию в сочетании с эффектами ROOM EQ и TONE/TURN OVER.

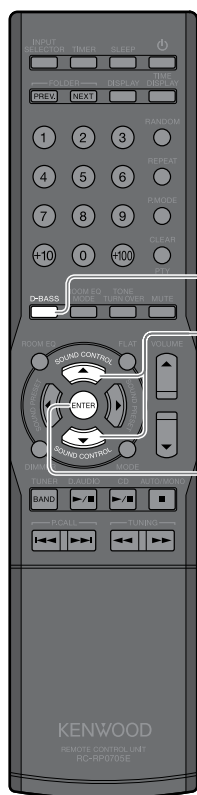

**1** Нажмите кнопку [D-BASS].

Выберите "D-BASS" нажатием кнопки [SOUND SELECTOR].

**2** Нажмите кнопку [SOUND CONTROL] для регулировки уровня сигнала.

Поверните ручку [SOUND CONTROL] для регулировки уровня сигнала.

D-BASS 4

- Пока на дисплее мигает индикатор "D-BASS", вы можете отрегулировать уровень сигнала в диапазоне от 0 до 10. Более высокая установка дает более выраженный эффект супер-баса.
- Во время настройки мигает индикатор "D-BASS".

**3** Нажмите кнопку [ENTER].

- Если вы выставили уровень сигнала 1 или выше, индикатор "D-BASS" будет гореть.



- Не нажимая кнопку [SOUND SELECTOR], поверните ручку [SOUND CONTROL] на основном устройстве для получения доступа к настройкам D-BASS.

## Настройка уровней тонального диапазона (TONE/TURN OVER)

Воспользуйтесь этой функцией для настройки тембра низких, средних и высоких частот. Используя одну из частот перехода (TURN OVER) для каждого тонального диапазона и затем регулируя уровни, вы можете настроить тембр по своему вкусу. Кроме того, вы можете скомбинировать эту функцию с эффектами ROOM EQ.

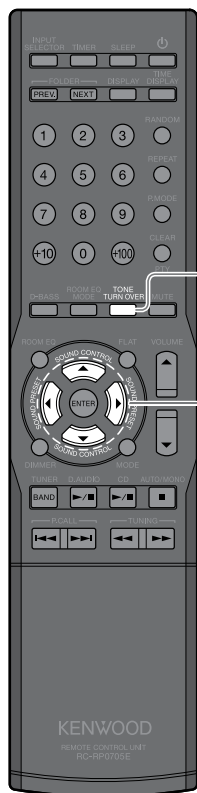
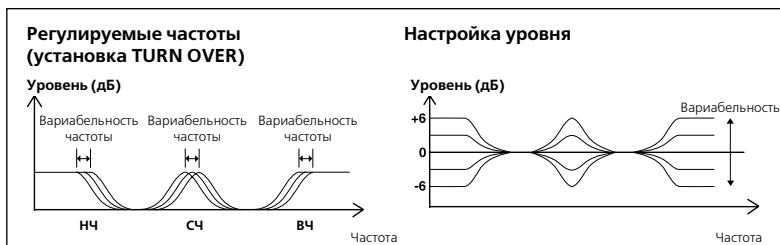

1

Нажмите кнопку [TONE/TURN OVER].



Выберите "BASS" нажатием кнопки [SOUND SELECTOR].

2

Нажмите кнопку [SOUND PRESET] для выбора частоты нижнего регистра (BASS), которую вы хотите отрегулировать (Низкая: 100 Гц, средняя: 150 Гц, высокая: 200 Гц).

- Только с пульта ДУ.

3

Отрегулируйте уровень низких частот (BASS) нажатием кнопки [SOUND CONTROL].



Отрегулируйте уровень низких частот (BASS) поворотом ручки [SOUND CONTROL].

BASS +3  
150

- Во время настройки мигает индикатор "TONE". Пока мигает индикатор "TONE", вы можете отрегулировать уровень в диапазоне от -6 до +6.

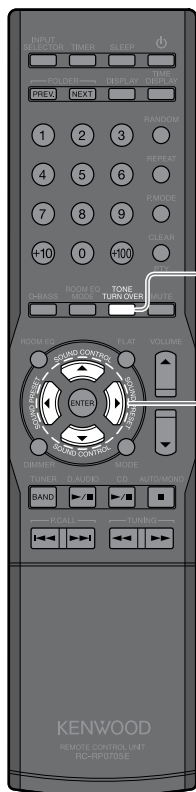

4

Нажмите кнопку [TONE/TURN OVER].



Выберите "MID" нажатием кнопки [SOUND SELECTOR].

5

Нажмите кнопку [SOUND PRESET] для выбора частоты среднего регистра (MID), которую вы хотите отрегулировать (Низкая: 1 кГц, средняя: 2 кГц, высокая: 3 кГц).

• Только с пульта ДУ.

6

Отрегулируйте уровень средних частот (MID) нажатием кнопки [SOUND CONTROL].



Отрегулируйте уровень средних частот (MID) поворотом ручки [SOUND CONTROL].



• Во время настройки мигает индикатор "TONE". Пока мигает индикатор "TONE", вы можете отрегулировать уровень в диапазоне от -6 до +6.

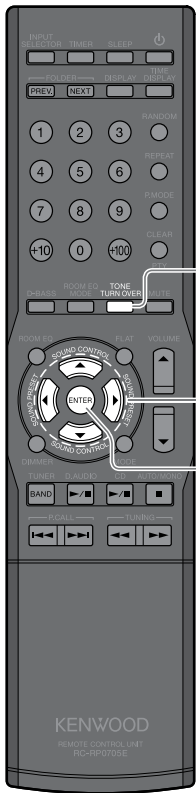

**7** Нажмите кнопку [TONE/TURN OVER].

Выберите "TREBLE" нажатием кнопки [SOUND SELECTOR].

**8** Нажмите кнопку [SOUND PRESET] для выбора частоты верхнего регистра (TREBLE), которую вы хотите отрегулировать (Низкая: 5 кГц, средняя: 7 кГц, высокая: 10 кГц).

- Только с пульта ДУ.

**9** Отрегулируйте уровень высоких частот (TREBLE) нажатием кнопки [SOUND CONTROL].

Отрегулируйте уровень высоких частот (TREBLE) поворотом ручки [SOUND CONTROL].



- Во время настройки мигает индикатор "TONE". Пока мигает индикатор "TONE", вы можете отрегулировать уровень в диапазоне от -6 до +6.

**10** Нажмите кнопку [ENTER].

- Если вы выставили уровень отличный от 0, индикатор "TONE" будет гореть.

Если вам не требуется регулировать частоты всех регистров, нажмите кнопку [ENTER] для завершения настройки после того, как закончите коррекцию уровня нужных вам частот.



# Звуковые предустановки

Вы можете зарегистрировать до 3 звуковых эффектов, заданных вами в качестве звуковых предустановок. После этого вы сможете вызвать и применить эти предустановки одним нажатием кнопки [SOUND PRESET].

## Регистрация звуковых эффектов

Вы можете зарегистрировать до 3 звуковых эффектов, настроенных вами с помощью функций AUTO ROOM EQ, ROOM EQ MODE или TONE/TURN OVER.

- Сначала настройте звуковой эффект с помощью функций AUTO ROOM EQ (стр. 48), ROOM EQ MODE (стр. 51), D-BASS (стр. 52) или TONE/TURN OVER (стр. 53).

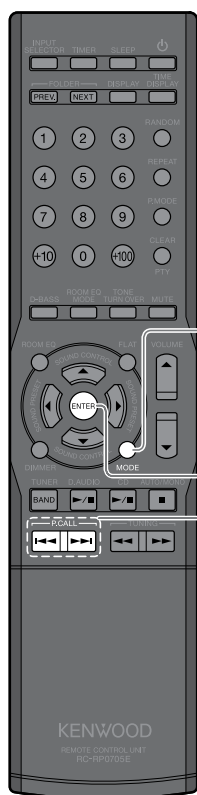

**1** Нажмите кнопку [MODE].

**2** Выберите [SOUND PRESET].

Нажмите кнопку [1 ←] или [→ 1].



- Мигает "1", "2" или "3".

Нажмите кнопку [ENTER].

**3** Выберите номер звуковой предустановки (1-3).

Нажмите кнопку [1 ←] или [→ 1].

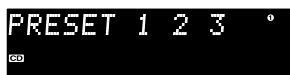

- Выбранный номер предустановки начинает мигать.

Нажмите кнопку [ENTER].

- Только что настроенный звуковой эффект зарегистрирован системой, его номер горит на дисплее.





### Отмена эффектов эквалайзера (FLAT)

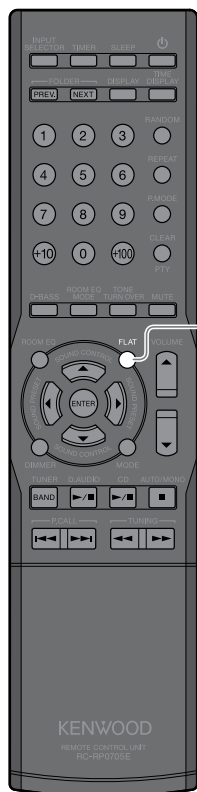

1 Нажмите кнопку [FLAT].

FLAT  
CD

- Уровни "D-BASS" и "TONETURN OVER" обнуляются, а установкой "NORMAL" становится "ROOM EQ MODE".
- Чтобы восстановить оригинальные настройки, нажмите кнопку [FLAT] еще раз.

# Технология Supreme EX

Supreme EX – это оригинальная акустическая технология Kenwood для улучшения качества звука, используемая при воспроизведении CD и аудиофайлов или сигналов от внешних компонентов, подключенных к цифровому входу.

## Установка Supreme EX

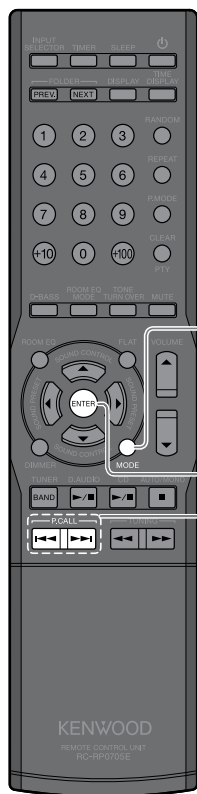

**1** Нажмите кнопку [MODE].

**2** Выберите [SUPREME SET].

Нажмите кнопку [←] или [→].

**SUPREME SET**

• Во время настройки мигает индикатор [SPRM EX].

Нажмите кнопку [ENTER].

**3** Выберите "ON" (вкл.) или "OFF" (выкл.).

Нажмите кнопку [←] или [→].

**SUPREME ON**

**SUPREME OFF**

• Индикатор [SPRM EX] загорается при установке "SUPREME ON" и гаснет при установке "SUPREME OFF".

Нажмите кнопку [ENTER].



• Функция Supreme EX работает, если выбрана установка "D-IN" с CD или внешним компонентом.

• Даже при выборе "D-IN" индикация [SPRM EX] не загорается, если частота входного сигнала составляет от 96 кГц до 88,2 кГц.



# Баланс

Используйте эту процедуру для регулировки баланса громкости левой и правой акустических систем.

## Регулировка баланса громкости АС

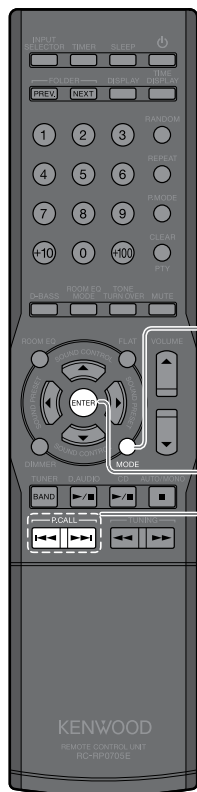

**1** Нажмите кнопку [MODE].

**2** Выберите [BALANCE].

Нажмите кнопку [←|▬|→] или [→|▬|←].

**BALANCE**

Нажмите кнопку [ENTER].

**3** Отрегулируйте баланс.

Нажмите кнопку [←|▬|→] или [→|▬|←].

**L-----+▬-----R**

Нажмите кнопку [ENTER].

# Установка компонентов

Помимо основной установки текущего времени, эта глава описывает различные функции, упрощающие эксплуатацию устройства, например, установку таймера и дисплея.

## Установка таймера

Таймер автоматического отключения (SLEEP) .....	62
Таймера программирования (PROGRAM) .....	63

## Настройка дисплея

Настройка яркости дисплея (DIMMER) .....	67
Включение/выключение хранителя экрана .....	67

## Установка текущего времени ..... 69

## Автоматическое энергосбережение (A.P.S.)..... 70



# Установка таймера

Система оборудована таймером Sleep, автоматически отключающим систему после заданного интервала времени, а также таймером программирования, включающим воспроизведение через заданное время.

## Установка таймера Sleep

Эта функция автоматически отключает систему по истечении заданного времени. Вы можете установить время отключения в интервале от 10 до 90 минут с шагом в 10 минут.

1

Нажмите кнопку [SLEEP].

Интервал возрастает на 10 мин при каждом нажатии кнопки. Шаг, следующий за установкой «90 мин», отключает таймер.

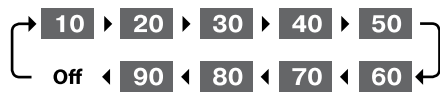

Выкл. (не горит)

Во время установки таймера Sleep



- Во время работы таймера Sleep вы можете проверить время, оставшееся до отключения, нажав кнопку [SLEEP].

### ■ Отмена установки таймера Sleep

Нажмите на кнопку питания [⏻], чтобы выключить систему (перевести в режим ожидания), или нажимайте кнопку [SLEEP], пока с дисплея не исчезнет индикатор "☾".



## Установка таймера программирования (PROGRAM)

Эта функция позволяет использовать таймер для автоматического начала воспроизведения в заданное время. Вы можете одновременно установить два таймера (PROG. 1 и PROG. 2). Также вы можете использовать таймер для активизации CD, радио или внешнего компонента.

- Заранее установите часы системы на правильное время (стр. 69).
- Между установками таймеров PROG 1 и PROG 2 следует оставить хотя бы 1 минуту, чтобы время их срабатывания не пересеклось.

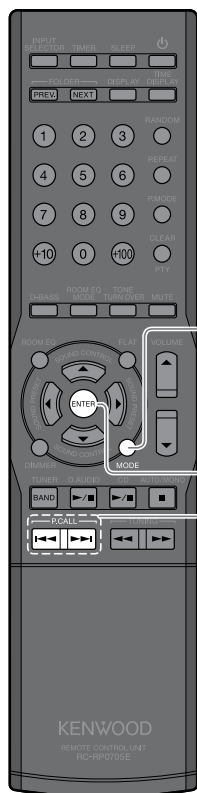

**1** Нажмите кнопку [MODE].

**2** Выберите [TIMER SET].

Нажмите кнопку [I◀◀] или [▶▶I].



Нажмите кнопку [ENTER].

**3** Выберите "PROG 1" или "PROG 2".

Нажмите кнопку [I◀◀] или [▶▶I].



Нажмите кнопку [ENTER].

**4** Выберите "ON" или "OFF".

Нажмите кнопку [I◀◀] или [▶▶I].



Нажмите кнопку [ENTER].

- Выбор "OFF" (выкл.) заканчивает процедуру установки и восстанавливает первоначальную индикацию на дисплее.

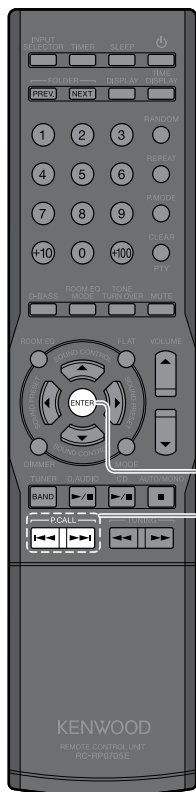

**5** Выберите день (или дни), в которые должен будет сработать таймер программирования.

Нажмите кнопку [1←→] или [→→1].

При каждом нажатии кнопки установки меняются следующим образом:



Нажмите кнопку [ENTER].

- Если вы выбрали Ежедневно, Пон.-Пят., Вт.-Суб. или Суб.-Воскр., переходите к шагу 7.

**6** Выберите "EVERY WEEK" или "ONE TIME".

Нажмите кнопку [1←→] или [→→1].



- Таймер срабатывает еженедельно.



- Установленный таймер срабатывает лишь один раз.

Нажмите кнопку [ENTER].

**7** Укажите время включения ("ON").

Нажмите кнопку [1←→] или [→→1].

Установите час.



- Индикация часа мигает.
- ▶ Нажмите кнопку [ENTER].

Нажмите кнопку [1←→] или [→→1].

Установите минуты.



- Индикация минут мигает.
- ▶ Нажмите кнопку [ENTER].

**8** Укажите время выключения ("OFF").

Нажмите кнопку [1←→] или [→→1].

Установите час.



- Индикация часа мигает.
- ▶ Нажмите кнопку [ENTER].

Нажмите кнопку [1←→] или [→→1].

Установите минуты.



- Индикация минут мигает.
- ▶ Нажмите кнопку [ENTER].



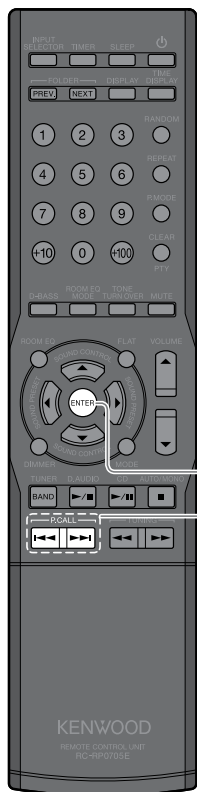

### 9 Выберите "PLAY" или "AL PLAY".

Нажмите кнопку [1 ←] или [→ 1].



- Воспроизведение выполняется на уровне громкости, установленном в шаге 10.



- Воспроизведение начинается в заданное время на низкой громкости, которая постепенно повышается до уровня, установленного в шаге 10.

Нажмите кнопку [ENTER].

### 10 Установите громкость звука.

Нажмите кнопку [1 ←] или [→ 1].



▶ Нажмите кнопку [ENTER].

- Вы не сможете использовать кнопку [VOLUME] для регулировки громкости.

### 11 Выбор входного источника

Нажмите кнопку [1 ←] или [→ 1].

При каждом нажатии кнопки источник входного сигнала меняется следующим образом:

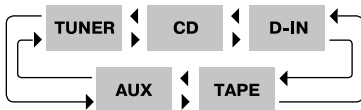

Нажмите кнопку [ENTER].

- Если вы выберете входной источник, отличный от тюнера ("TUNER"), это завершит настройку, и на дисплее на короткое время отобразится "COMPLETE", после чего восстановится первоначальная индикация дисплея.
- Если вы выбрали тюнер, используйте кнопку [1 ←] или [→ 1] для выбора номера предустановки и затем нажмите [ENTER]. Это завершит настройку, и на дисплее на короткое время отобразится "COMPLETE", после чего восстановится первоначальная индикация дисплея.



**12 Нажмите кнопку [ON] для выключения питания.**

- Индикатор [STANDBY/TIMER] на основном устройстве загорится оранжевым светом.
- Если этот индикатор загорится красным, установите часы на правильное время.

**■ Отмена (off) или переустановка (on) таймера**

- При включенной системе нажмите кнопку [TIMER].

Установка будет меняться при каждом нажатии кнопки [TIMER].

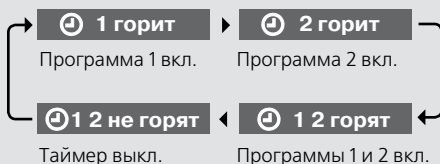

- Если произошел сбой питания или система была отсоединена от стенной розетки на некоторое время, индикатор [STANDBY/TIMER] горит красным светом. В этом случае следует заново установить время (стр. 69).



- Для изменения программных настроек заново выполните установку таймера с самого начала.
- Когда система находится в режиме ожидания, вы можете подтвердить установку таймера, нажав и удерживая кнопку [■] в течение 5 сек.

# Настройка дисплея

Воспользуйтесь этими настройками для регулировки яркости дисплея и ввода параметров подсветки поворотного переключателя и измерителя уровня на основном устройстве.

## Настройка яркости дисплея (DIMMER)

Эти настройки позволяют отрегулировать яркость дисплея. Отрегулируйте ее в соответствии с вашими предпочтениями и условиями освещения в комнате.

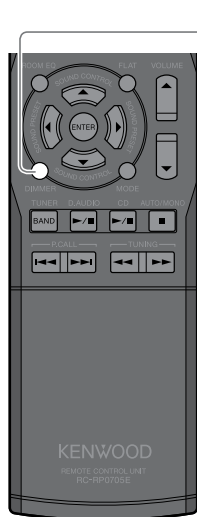

1 Нажмите кнопку [DIMMER].

Нажмите кнопку [MODE].

Нажмите кнопку [←/→] или [▶/▶] для выбора "DIMMER SET".

DIMMER SET

Нажмите кнопку [ENTER].

Нажмите кнопку [←/→] или [▶/▶] для выбора уровня яркости.

При каждом нажатии кнопки установка меняется следующим образом:

"DIMMER OFF": Нормальная яркость

"DIMMER 1": Сокращение яркости дисплея

"DIMMER 2": Сокращение яркости дисплея и отключение подсветки переключателя

"DIMMER 3": Восстановление нормальной яркости дисплея и отключение подсветки переключателя

## Включение/выключение измерителя уровня

1 Нажмите кнопку [MODE].

2 Выберите [LEVEL METER].

Нажмите кнопку [←] или [→].

LEVEL METER

• Измеритель уровня мигает.

Нажмите кнопку [ENTER].

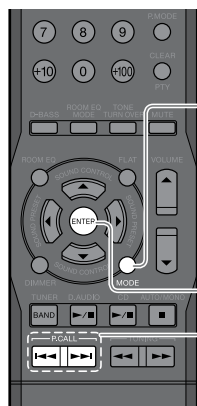

Продолжение на следующей странице

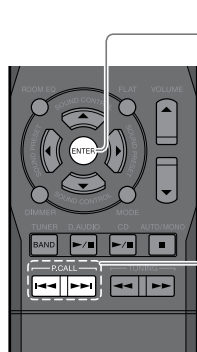

**3 Выберите "ON" (вкл.) или "OFF" (выкл.).**

Нажмите кнопку [←] или [→].

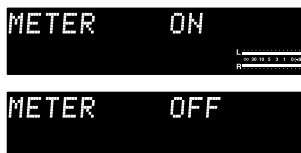

• Измеритель уровня мигает.

• Измеритель уровня отключается.

Нажмите кнопку [ENTER].

**Включение/выключение хранителя экрана**

Если система не используется в течение длительного времени, эта функция прокручивает индикацию на дисплее, чтобы предотвратить отпечатывание текста и неравную яркость дисплея.

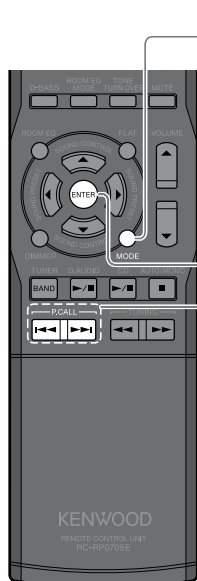

**1 Нажмите кнопку [MODE].**

**2 Выберите "DISP.SAVER".**

Нажмите кнопку [←] или [→].



Нажмите кнопку [ENTER].

**3 Выберите "ON" (вкл.) или "OFF" (выкл.).**

Нажмите кнопку [←] или [→].



• Хранитель экрана работает.



• Хранитель экрана отключается.

Нажмите кнопку [ENTER].



• При воспроизведении CD функция хранителя экрана активизируется, если система не используется в течение 10 мин после остановки компакт-диска. В случае выбора другого источника входного сигнала хранитель экрана активизируется, если система не используется в течение 10 мин после нажатия последней кнопки.

# Установка текущего времени

Установите часы системы на правильное время. Если вы будете пользоваться таймером программирования, а часы будут установлены неверно, ваша программа не сработает в нужное время.

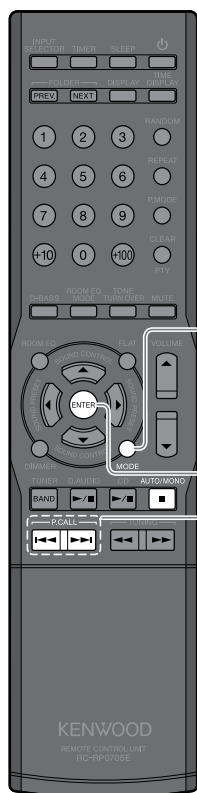

**1** Нажмите кнопку [MODE].

**2** Выберите [TIME ADJUST].

Нажмите кнопку [←] или [→].

TIME ADJUST

▶ Нажмите кнопку [ENTER].

**3** Установите день недели.

Нажмите кнопку [←] или [→].

SUNDAY  
12:00

▶ Нажмите кнопку [ENTER].

**4** Установите текущее время.

Нажмите кнопку [←] или [→].

Установите час.

SUNDAY  
8:00

▶ Нажмите кнопку [ENTER].

Нажмите кнопку [←] или [→].

Установите минуты.

SUNDAY  
8:07

▶ Нажмите кнопку [ENTER].

• На дисплее отображаются установленный день и текущее время.



- Если вы ошиблись, повторите процедуру установки с начала.
- Если произойдет сбой питания или система будет отключена от сети на некоторое время, установите время повторно.
- Если нажать кнопку [■], когда система находится в режиме ожидания, на дисплее на 5 сек отобразится текущее время.



# Автоматическое энергосбережение (A.P.S.)

Функция A.P.S. (Auto Power Saver) автоматически выключает систему, если она не используется в течение 30 мин после остановки CD.

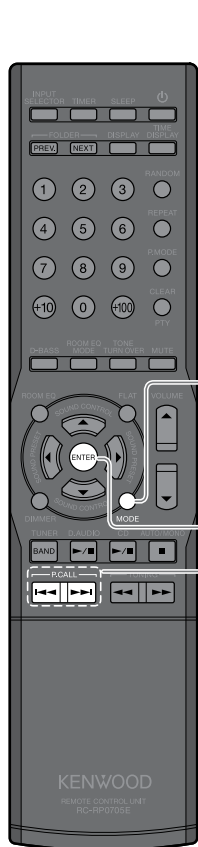

**1** Нажмите кнопку [MODE].

**2** Выберите "A.P.S. SET".

Нажмите кнопку [←←] или [→→].



• На дисплее мигает индикатор "A.P.S."

Нажмите кнопку [ENTER].

**3** Выберите ON (вкл.) или OFF (выкл.)

Нажмите кнопку [←←] или [→→].



• На дисплее загорается индикатор "A.P.S."



• Индикатор "A.P.S." гаснет.

Нажмите кнопку [ENTER].



- Если выбран входной источник, отличный от CD, функция A.P.S. работает, если громкость установлена на ноль или включена функция заглушения звука MUTE.
- При записи на внешние компоненты выключите функцию A.P.S. или установите громкость до уровня выше нуля.

# Техническое обслуживание

Эта глава рассказывает, что нужно делать при появлении на дисплее сообщений об ошибках, и какие проблемы могут возникнуть. Она также разъясняет правила хранения и технического обслуживания системы, с тем чтобы она доставляла вам удовольствие своей работой долгие годы.

<b>Сообщения об ошибках.....</b>	<b>72</b>
<b>Поиск и устранение неисправностей .....</b>	<b>73</b>
<b>Глоссарий терминов .....</b>	<b>76</b>
<b>Уход и хранение .....</b>	<b>77</b>
<b>Технические характеристики.....</b>	<b>78</b>



# Сообщения об ошибках

Отображаемое сообщение	Значение
CAN'T PLAY	Вы пытаетесь воспроизвести аудиофайл, не поддерживаемый этой системой. → Система автоматически перейдет к следующему аудиофайлу.
CAN'T SETUP	<ul style="list-style-type: none"><li>• Микрофон ROOM EQ не подключен. → Подключите микрофон ROOM EQ.</li><li>• Наушники подключены к гнезду PHONES. → Отсоедините наушники.</li></ul>
CD NO DISK	Не загружен CD-диск. → Загрузите CD.
CD NO PGM	Никакие треки не запрограммированы. → Запрограммируйте треки, которые вы хотите прослушать (стр. 32). → Отмените воспроизведение по программе и используйте нормальное воспроизведение.
CD NO TEXT	На диске CD-TEXT отсутствует текстовая информация.
CD PGM FULL	Вы попытались запрограммировать 33-й трек CD. → Диск допускает программирование только 32 треков (стр. 33)
CHECK DISK	Информация TOC* не читается. <ul style="list-style-type: none"><li>• Диск грязный. → Почистите диск. (см. «Уход и хранение дисков» (стр. 77).</li><li>• Диск загружен неправильно. → Правильно установите диск в дисковод (стр. 26)</li><li>• Диск не содержит воспроизводимых аудиофайлов.</li></ul>
Non-PCM	На вход DIGITAL-IN (OPTICAL) на задней панели основного устройства поступает входной сигнал без импульсно-кодовой модуляции. (стр. 13)
PROTECTED	Была сделана попытка воспроизвести аудиофайл с активизированной защитой авторских прав. → Система автоматически переходит к следующему аудиофайлу.
R.EQ ERROR1	Измерение невыполнимо из-за шума в комнате. → Устраните внешний шум.
R.EQ ERROR2	Измерение невыполнимо из-за отсутствия входного сигнала на микрофоне.
TRAY OPEN	Лоток дисковода открыт. → Закройте лоток.
UNLOCK	Компонент, подсоединенный к разъему DIGITAL-IN (OPTICAL) на задней панели основного устройства, не включен, или отсутствует входной сигнал.
kHz	Частота дискретизации входных сигналов PCM выходит за границы воспроизводимого диапазона.
.....	Отсутствует теговая информация (стр. 29)

\*1: В дополнение к аудиосигналам, на каждый CD-диск записывается информация о его содержании TOC (Table of Content). Она аналогична странице «Содержание» в книге и содержащаяся в ней информация о текстах, продолжительности воспроизведения и количестве треков не может быть перезаписана.



# Устранение неисправностей

Кажущиеся неполадки в работе системы могут оказаться легко устранимыми. Прежде чем обратиться в сервисный центр, сверьтесь со следующей таблицей.

## Усилители/динамики

Признаки неисправности	Возможная причина/Решение	См. стр.
Нет звука.	<ul style="list-style-type: none"><li>• Проверьте правильность подключений в соответствии с разделом «Подсоединение системы».</li><li>• Увеличьте громкость.</li><li>• Отмените установку MUTE.</li><li>• Если к основному устройству подключены наушники, отсоедините их.</li></ul>	10-13  20 20 13
Индикатор [STANDBY/TIMER] мигает красным светом, и отсутствует звук.	<ul style="list-style-type: none"><li>• Один из акустических кабелей закорочен. Отсоедините кабель питания и заново подсоедините акустический кабель.</li><li>• Возможна внутренняя проблема. Отключите питание основного устройства, отсоедините сетевой кабель и обратитесь в сервисный центр.</li></ul>	–
Нет звука в наушниках.	<ul style="list-style-type: none"><li>• Проверьте, правильно ли подсоединен штекер наушников.</li><li>• Увеличьте громкость.</li><li>• Отмените установку MUTE.</li></ul>	13  20 20
Нет звука от входа D-IN.	<ul style="list-style-type: none"><li>• Проверьте правильность подключений в соответствии с разделом «Подсоединение системы».</li><li>• Убедитесь, что для цифрового аудиовыхода подключенного компонента выбрана установка PCM.</li></ul>	13
Нет звука от одного из динамиков.	<ul style="list-style-type: none"><li>• Проверьте правильность подключений в соответствии с разделом «Подсоединение системы».</li><li>• Отрегулируйте баланс звука.</li></ul>	10  60
При выборе входного источника PHONO появляется гул.	<ul style="list-style-type: none"><li>• Плотно вставьте штекеры аудиокабеля в гнезда [PHONO IN].</li><li>• Подсоедините провод заземления сигнала к антенному разъему [A].</li></ul>	12  12
Мигает индикация текущего времени.	<ul style="list-style-type: none"><li>• Установите время в соответствии с разделом «Установка текущего времени».</li></ul>	69
Не работает таймер.	<ul style="list-style-type: none"><li>• Установите время в соответствии с разделом «Установка текущего времени».</li><li>• Установите время начала и окончания операции в таймере программирования.</li></ul>	69  63



## Тюнер

Признаки неисправности	Возможная причина/Решение	См. стр.
Не выполняется прием радиостанции.	<ul style="list-style-type: none"> <li>• Подсоедините антенны.</li> <li>• Выберите диапазон приема (АМ или FM).</li> <li>• Настройте радио на частоту желаемой станции.</li> </ul>	10 36 36
Имеются помехи (шум).	<ul style="list-style-type: none"> <li>• Установите наружную антенну подальше от дороги.</li> <li>• Выключите электроприбор, который может вызывать интерференцию.</li> <li>• Отодвиньте систему подальше от телевизора.</li> </ul>	–
Вы воспользовались функцией Auto Memory и нажали кнопку [P.Call], но прием по-прежнему отсутствует.	<ul style="list-style-type: none"> <li>• Заново выполните процедуру Auto Memory.</li> <li>• Выполните ручную предустановку станций с частотами, которые система может принять.</li> </ul>	38 39

## CD

Признаки неисправности	Возможная причина/Решение	См. стр.
Загруженный вами CD-диск не воспроизводится	<ul style="list-style-type: none"> <li>• Правильно загрузите диск – маркированной стороной вверх.</li> <li>• Почистите диск (см. раздел «Уход и хранение»)</li> <li>• Дайте испариться конденсату. (См. раздел: Опасайтесь конденсации влаги)</li> </ul>	26 77 77
Отсутствует звук	<ul style="list-style-type: none"> <li>• Нажмите кнопку <b>[CD ► / III]</b>.</li> <li>• Почистите диск (см. раздел «Уход и хранение»).</li> </ul>	26 77
Пропуски во время воспроизведения	<ul style="list-style-type: none"> <li>• Почистите диск (см. раздел «Уход и хранение»)</li> </ul>	77
Некоторые аудиофайлы не воспроизводятся	<ul style="list-style-type: none"> <li>• Система не может воспроизводить поврежденные аудиофайлы.</li> <li>• Проверьте, поддерживает ли система такие аудиофайлы.</li> </ul>	23
Воспроизведение начинается с задержкой	<ul style="list-style-type: none"> <li>• Задержка воспроизведения может быть вызвана большим количеством папок на диске.</li> </ul>	30
Теговая информация воспроизводится некорректно.	<ul style="list-style-type: none"> <li>• Обратитесь к разделу «Поддерживаемые аудиофайлы», чтобы проверить, какие теги воспроизводятся этой системой.</li> </ul>	23



## Компоненты, подключенные к разъему D.AUDIO

Признаки неисправности	Возможная причина/Решение	См. стр.
Не получается использовать пульт ДУ или основное устройство для управления цифровым аудиоплеером Kenwood.	<ul style="list-style-type: none"> <li>• Подсоедините плеер через выделенный кабель.</li> <li>• Проверьте совместимость подключенной модели.</li> </ul>	12 44

## Пульт ДУ

Признаки неисправности	Возможная причина/Решение	См. стр.
Пульт ДУ не работает.	<ul style="list-style-type: none"> <li>• Вставьте новые батареи.</li> <li>• Пользуйтесь пультом ДУ в пределах радиуса его действия.</li> </ul>	17 17

## Перезагрузка микропроцессора

Признаки неисправности	Возможная причина/Решение
Сбой микропроцессора (система не работает, отображается неверная индикация и т. д.).	<p>• Сбой может произойти по внешней причине или из-за отсоединения межблочного кабеля при включенной системе. Выполните следующую процедуру для перезагрузки микропроцессора.</p> <ol style="list-style-type: none"> <li>1 Отсоедините кабель питания от стеновой розетки переменного тока.</li> <li>2 Вставьте штекер кабеля питания обратно в розетку, нажав и удерживая кнопку питания [⏻] на основном устройстве.             </li> <li>3 Когда микропроцессор перезагрузится, на дисплее появится надпись, показанная на рис. справа.            <ul style="list-style-type: none"> <li>• Если вы перезагружаете микропроцессор при загруженном диске, этот диск будет автоматически выгружен. В этом случае выньте диск и закройте лоток дисководов.</li> <li>• Учтите, что перезагрузка стирает всю введенную в память информацию и восстанавливает заводские установки.</li> </ul> </li> </ol>



# Глоссарий терминов

Термин	Значение	См. стр.
ААС	Аббревиатура от "Advanced Audio Coding". Это стандарт сжатия данных, применимый только к аудиосоставляющей методов сжатия изображения, используемых в цифровом вещании и т. п.	23
Скорость передачи данных	Цифра, обозначающая количество информации, обрабатываемой за 1 сек. Чем выше скорость передачи, тем лучше качество звука.	23
CD-DA	Относится к музыкальным CD. Почти все диски, обычно называемые CD, фактически являются дисками формата CD-DA.	22
CD-TEXT	Обобщающее название музыкальных CD, содержащих текстовую информацию, такую как название диска, имена исполнителей и названия треков.	29
MP3	Метод сжатия информации, разработанный немецкой компанией Fraunhofer IIS. Он достигает высокой степени сжатия данных путем удаления информации, не воспринимаемой человеческим слухом. MP3 может сокращать объем информации до 1/11 от исходного (128 кбит/сек), сохраняя качество звука, эквивалентное музыкальным CD.	23
Частота дискретизации	Цифра, указывающая, сколько раз в секунду сканируются аналоговые сигналы для преобразования в цифровую форму. Частота дискретизации музыкальных CD равна 44,1 кГц. Обычно чем выше частота дискретизации, тем лучше качество звука.	23
WMA	Аббревиатура от "Windows Media™ Audio" – системы сжатия и кодирования аудиоинформации, разработанной корпорацией Microsoft, США.	23

# Чистка и хранение

## Чистка и хранение основного устройства

### ■ Не размещайте устройство в следующих местах:

- под прямыми солнечными лучами;
- во влажных или загрязненных местах;
- там, где на него напрямую воздействует тепло от нагревательного оборудования.

### ■ Опасайтесь конденсации влаги

При большой разнице температуры между основным устройством и окружающим воздухом внутри корпуса может сконденсироваться влага, способная привести к неправильному функционированию основного устройства. Если это произойдет, отключите основное устройство и оставьте его на несколько часов, чтобы его внутренние механизмы просохли.

Особенно велика вероятность конденсации при переносе устройства из одного места в другое с большой разницей температур или в помещение с повышенной влажностью.

### Если основное устройство загрязнилось

Если передняя панель или корпус устройства загрязнятся, протрите их сухой тканью. Не пользуйтесь растворителями лака, бензином, спиртом или жидкостью для чистки контактов, поскольку все эти химикаты могут вызвать обесцвечивание или деформацию корпуса.

## Уход и хранение CD-дисков

### Перед тем, как убрать CD на хранение

Если вы не собираетесь пользоваться основным устройством в течение длительного времени, выньте из него CD-диск и положите его в футляр.

### Если диск загрязнился

- Если на диске имеются отпечатки пальцев или другие пятна, осторожно протрите его от центра к краям сухой мягкой тканью.
- Не пользуйтесь очистителями для аналоговых дисков, растворителями, бензином или спиртом.
- Не пользуйтесь дополнительными аксессуарами для дисков (стабилизаторами, защитными пленками, защитными кольцами и т. д.), а также очистителями линз.

### Другие меры предосторожности

- Ничего не пишите на CD-дисках карандашом или шариковой ручкой.
- Не пользуйтесь диском с отставшей наклейкой или загнутым ободком вокруг наклейки или маркировки.
- Не приклеивайте на CD-диски бумажки, стикеры и ярлычки.



# Технические характеристики

## Усилитель

Эффективная выходная мощность в стереофоническом режиме

..... 30 Вт + 30 Вт RMS (1 кГц, 10% КНИ, 6 Ом)

Коэффициент нелинейных искажений

.....0,005 % (1 кГц, 15 Вт, 6 Ом)

Тональные характеристики

НЧ

(частота перехода 100 Гц) ..... +3 дБ (при 100 Гц)

(частота перехода 150 Гц) ... +5,0 дБ (при 100 Гц)

(частота перехода 200 Гц) .. +5,6 дБ (при 100 Гц)

СЧ

(частота перехода 1 кГц) ..... +6 дБ (при 1 кГц)

(частота перехода 2 кГц) ..... +6 дБ (при 2 кГц)

(частота перехода 3 кГц) ..... +6 дБ (при 3 кГц)

ВЧ

(частота перехода 5 кГц) .... +5,6 дБ (при 10 кГц)

(частота перехода 7 кГц) ..... +4,9 дБ (при 10 кГц)

(частота перехода 10 кГц) ... +3,0 дБ (при 10 кГц)

D-BASS (+10) ..... +13,5 дБ (40 Гц, Vol. 60)

Входные разъемы (чувствительность/импеданс)

PHONO (MM) ..... 9 мВ/31 кОм

LINE (AUX, TAPE) ..... 450 мВ/22 кОм

LINE (D.AUDIO) ..... 250 мВ/11 кОм

Выходные разъемы (уровень/импеданс)

TAPE ..... 450 мВ/200 Ом

Выход предусилителя сабвуфера ..... 2 В/620 Ом

## Цифровой модуль

Частота дискретизации

..... 32 кГц, 44,1 кГц, 48 кГц, 88,2 кГц, 96 кГц

Supreme EX (CD, D-IN)

Воспроизводимые частоты ..... 1 Гц – 44 кГц

Цифровые входы (чувствительность/импеданс/длина волны)

Оптический ..... -15 дБм - -24 дБм, 660 нм ±30 нм

## Тюнер

FM-тюнер

Диапазон приема ..... 87,5 МГц – 108 МГц

AM-тюнер

Диапазон приема ..... 531 кГц – 1602 кГц

## CD-плеер

Метод сканирования .... Полупроводниковый лазер

Цифроаналоговое преобразование ..... 1 бит

Частота передискретизации ..... 128 fs (11289,6 кГц)

АЧХ ..... 20 Гц – 20 кГц

Отношение Сигнал/Шум (TAPE REC OUT)

..... Более 104 дБ

## Источник питания и др.

Потребление энергии ..... 70 Вт

Потребление энергии

в режиме ожидания ..... Менее 0,3 Вт.

Габаритные размеры

Ширина ..... 270 мм

Высота ..... 126 мм

Глубина ..... 369 мм

Вес (нетто) ..... 5,6 кг

- Дизайн и технические характеристики могут быть заменены без предварительного уведомления.
- В очень холодной среде (при температуре замерзания воды) полноценная работа системы не гарантируется.



---

# KENWOOD

## Для заметок

Впишите серийный номер, находящийся на обратной стороне Вашего устройства, в специально предназначенное место в гарантийном талоне, а также в свободную строку ниже. При обращении к дилеру за информацией или техническим обслуживанием устройства называйте его модель и серийный номер.

Модель \_\_\_\_\_

Серийный номер \_\_\_\_\_