

# KENWOOD

**DDX5022**  
**DDX5022Y**  
**DDX52RY**

---

MONITEUR AVEC RÉCEPTEUR DVD

**MANUEL D'INSTALLATION**

MONITOR MIT DVD-RECEIVER

**INSTALLATION-HANDBUCH**

MONITOR MET DVD-ONTVANGER

**INSTALLATIE HANDLEIDING**

MONITOR CON RICEVITORE DVD

**MANUALE DI INSTALLAZIONE**

MONITOR CON RECEPTOR DVD

**MANUAL DE INSTALACIÓN**

MONITOR COM RECEPTOR DVD

**MANUAL DE INSTALAÇÃO**

Kenwood Corporation

**Toebehoren**

---

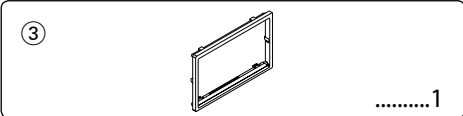
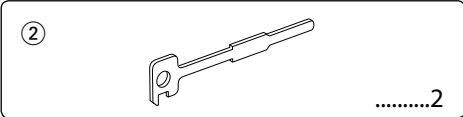
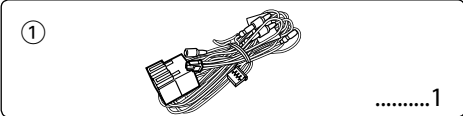

# Installatieprocedure

1. Voorkom kortsluiting door de sleutel uit het contactslot te verwijderen en de ⊖-aansluiting van de accu los te koppelen.
2. Verbind de juiste in- en uitgangskabels van ieder toestel.
3. Sluit de kabel op de bedradingsbundel aan.
4. Neem connector B op de bedradingsbundel en sluit hem op de luidsprekerconnector in uw auto aan.
5. Neem connector A op de bedradingsbundel en sluit hem op de externe spanningsconnector op uw auto aan.
6. Sluit de stekker van de bedradingsbundel op het toestel aan.
7. Installeer het toestel in uw auto.
8. Sluit de ⊖-aansluiting van de accu opnieuw aan.
9. Druk op de terugsteltots.

## ⚠ WAARSCHUWING

- Als u de ontstekingskabel (rood) en de accukabel (geel) op het chassis van de auto (massa) aansluit, kan u een kortsluiting veroorzaken waardoor brand kan ontstaan. Sluit deze kabels altijd aan op de voedingsbron die door de zekeringkast loopt.



- De montage en het aansluiten van de kabels vereist kennis en ervaring. Laat voor uw eigen veiligheid de montage en het aansluiten van de kabels over aan deskundigen.
- Zorg dat het toestel op een negatieve 12 Volt gelijkstroomvoeding is geaard.
- Installeer het toestel niet op plaatsen die aan direct zonlicht, overmatige hitte of vochtigheid blootstaan. Vermijd tevens zeer stoffige plaatsen of plaatsen waar het toestel nat zou kunnen worden.
- Gebruik geen eigen schroeven. Gebruik uitsluitend de bij het toestel geleverde schroeven. Het gebruik van verkeerde schroeven kan het toestel beschadigen.
- Wanneer de stroom niet is ingeschakeld ("PROTECT" wordt weergegeven), is er mogelijk een kortsluiting in de luidsprekerkabel of raakt de kabel het chassis van het voertuig en werd mogelijk het beveiligingscircuit geactiveerd. Controleer in dit geval de luidsprekerkabel.
- Controleer dat alle verbindingen juist zijn en de stekkers goed in de aansluitingen zijn vergrendeld.

- Als het contact van uw auto geen ACC-stand heeft of de ontstekingskabel (contactkabel) met een spanningsbron is verbonden waar constant spanning op staat, zoals bijvoorbeeld een accukabel, zal de spanning van het toestel niet gekoppeld zijn aan het contact (met andere woorden, de spanning van het toestel wordt niet gelijk met het contact in- en uitgeschakeld). Als u de spanning van het toestel wilt koppelen aan het contact van de auto, moet u de ontstekingskabel met een spanningsbron verbinden die gelijk met het contact van de auto wordt in- en uitgeschakeld.
- Gebruik een in de handel verkrijgbare conversieconnector als de connector niet in de voertuigconnector past.
- Isoleer niet-aangesloten kabels met isolatieband of ander geschikt materiaal. Voorkom kortsluiting door de kapjes op het uiteinde van de niet-aangesloten kabels of aansluitingen niet te verwijderen.
- Als de console een deksel heeft, moet u er bij de installatie van het toestel op letten dat het voorpaneel bij het openen en sluiten het deksel niet raakt.
- Als de zekering is doorgebrand, controleert u eerst of de kabels elkaar niet raken en zo een kortsluiting veroorzaken en vervangt u vervolgens de oude zekering door een nieuwe met dezelfde stroomsterkte.
- Sluit de luidsprekerkabels juist aan op de overeenkomstige aansluitingen. Het toestel kan beschadigd worden of het helemaal niets doen als u de ⊖-kabels deelt of ze met de massa verbindt op een metalen deel in de auto.
- Controleer na het installeren van het toestel of de remlichten, richtingaanwijzers, ruitenwissers, enz. van de auto juist functioneren.
- Installeer het toestel zodanig dat een maximale hoek van 30° wordt bereikt.
- Dit toestel is uitgerust met een ventilator (pagina 25) om de binnentemperatuur te verminderen. Plaats het toestel niet zodanig dat de ventilator wordt geblokkeerd. Wanneer deze openingen worden geblokkeerd, kan de binnentemperatuur oplopen en het toestel defect raken.
- Duw niet te hard op het paneeloppervlak tijdens de installatie van het toestel in het voertuig. Dat kan leiden tot krassen, schade of het niet goed meer functioneren.

# Aansluiting

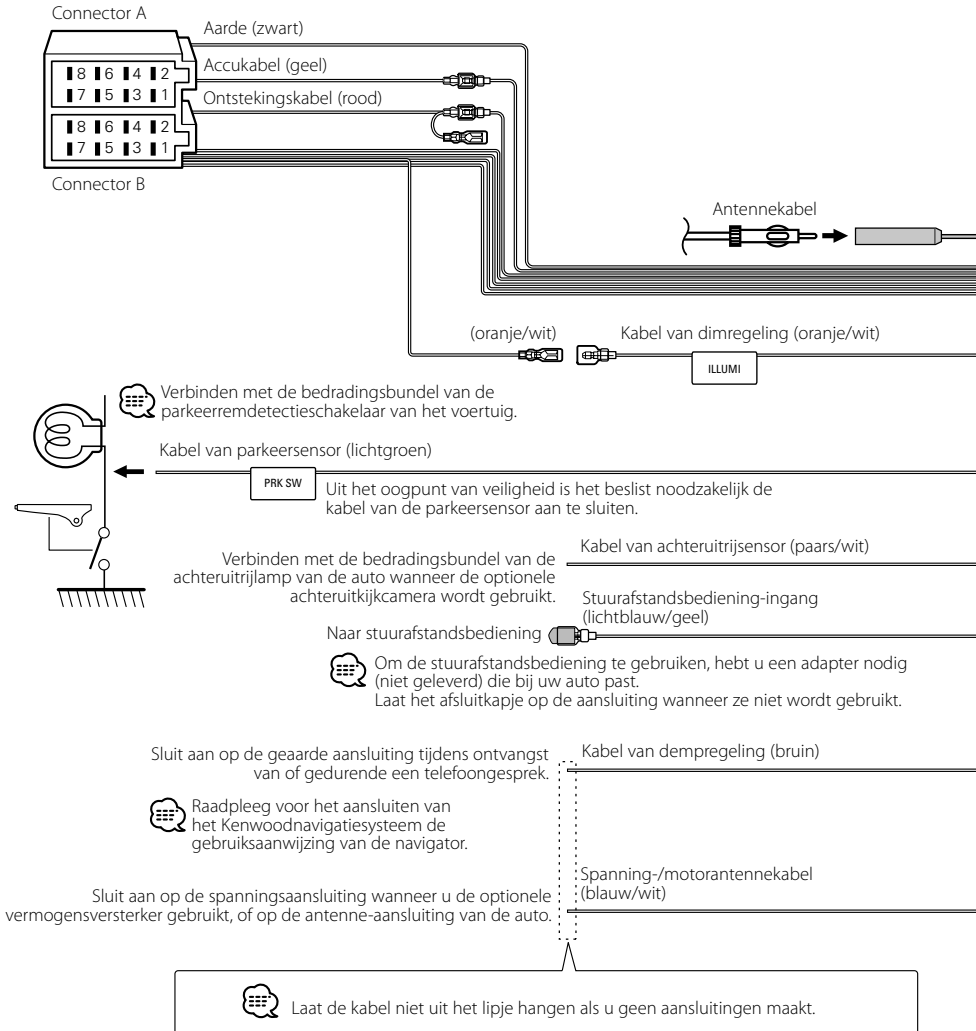

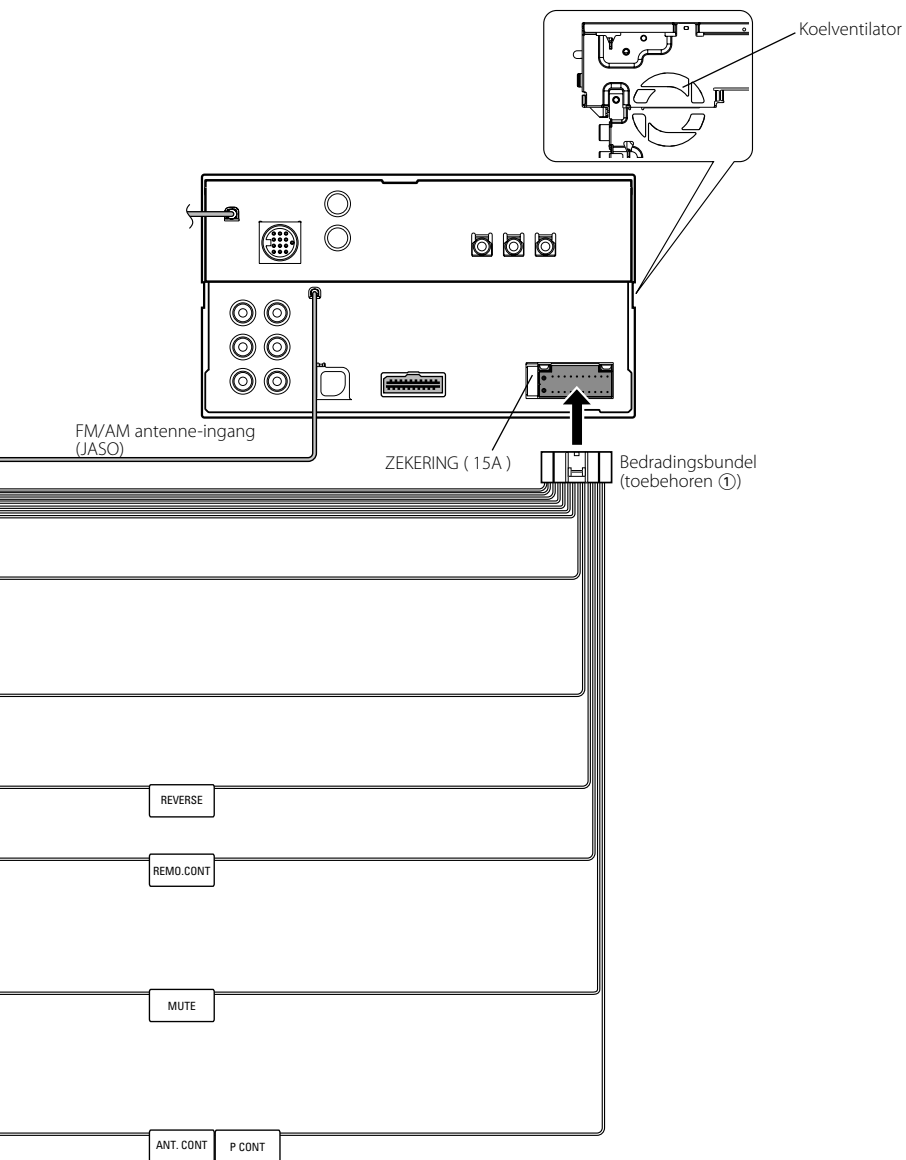

# De kabels op de aansluitingen aansluiten

## Overzicht van connectorfuncties

| Pennummers voor ISO-connectors    | Kabelkleur  | Functies                |
|-----------------------------------|-------------|-------------------------|
| <b>Externe spanningsconnector</b> |             |                         |
| A-4                               | Geel        | Accu                    |
| A-5                               | Blauw/wit   | Spanningsregeling       |
| A-6                               | Oranje/wit  | Dimfunctie              |
| A-7                               | Rood        | Ontsteking (ACC)        |
| A-8                               | Zwart       | Aardaansluiting (massa) |
| <b>Luidsprekerconnector</b>       |             |                         |
| B-1                               | Paars       | Rechts achter (+)       |
| B-2                               | Paars/zwart | Rechts achter (-)       |
| B-3                               | Grijs       | Rechts voor (+)         |
| B-4                               | Grijs/zwart | Rechts voor (-)         |
| B-5                               | Wit         | Links voor (+)          |
| B-6                               | Wit/zwart   | Links voor (-)          |
| B-7                               | Groen       | Links achter (+)        |
| B-8                               | Groen/zwart | Links achter (-)        |

## ⚠ WAARSCHUWING

### Aansluiten van de ISO-connector

De penopstelling voor de ISO-connectors is afhankelijk van het type van uw auto. Voorkom beschadiging en zorg dat u de juiste aansluitingen maakt.

De standaardaansluiting voor de bedragsbundel is in stap 1 hieronder beschreven. Maak de aansluitingen zoals getoond in de afbeelding als de penopstelling van de ISO-connector overeenkomt met de beschrijving in 2 of 3. De kabel moet opnieuw worden aangesloten zoals getoond in 2 hieronder voor het monteren van deze eenheid in Volkswagen-modellen.

- 1 (Standaardinstelling) De A-7-pen van de ISO-connector van de auto is aangesloten op de ontsteking, en de A-4-pen is aangesloten op de constante voeding.

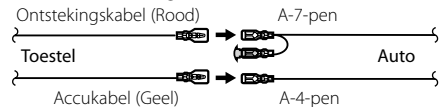

- 2 De A-7-pen van de ISO-connector van de auto is aangesloten op de constante voeding, en de A-4-pen is aangesloten op de ontsteking.

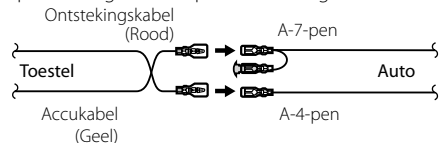

- 3 De A-7-pen van de ISO-connector van de auto is met niets verbonden, terwijl de A-7-pen aangesloten is op de constante voeding (of zowel de A-7-pen als de A-4-pen is aangesloten op de constante voeding).

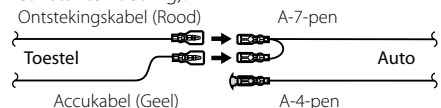

- Wanneer u de aansluiting maakt zoals in 3 hierboven, is de spanning van het toestel niet gekoppeld aan het contactslot. Zorg daarom altijd dat u de spanning van het toestel uitschakelt wanneer de ontsteking wordt uitgeschakeld.

Als u de spanning van het toestel wilt koppelen aan de ontsteking, sluit u de ontstekingskabel (ACC...rood) aan op een voedingsbron die met de contactsleutel kan worden in- en uitgeschakeld.

# Aansluiten op systeem

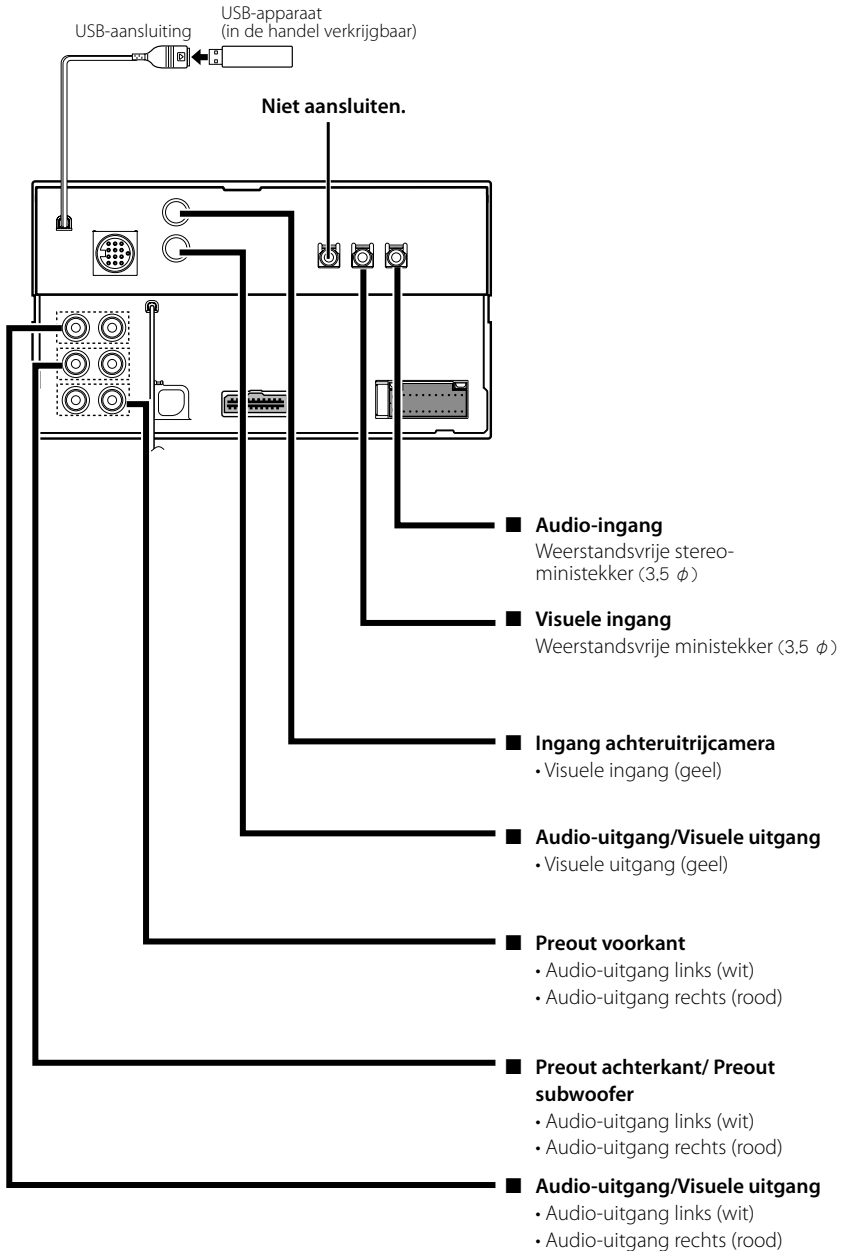

# Aansluiten van optionele toebehoren

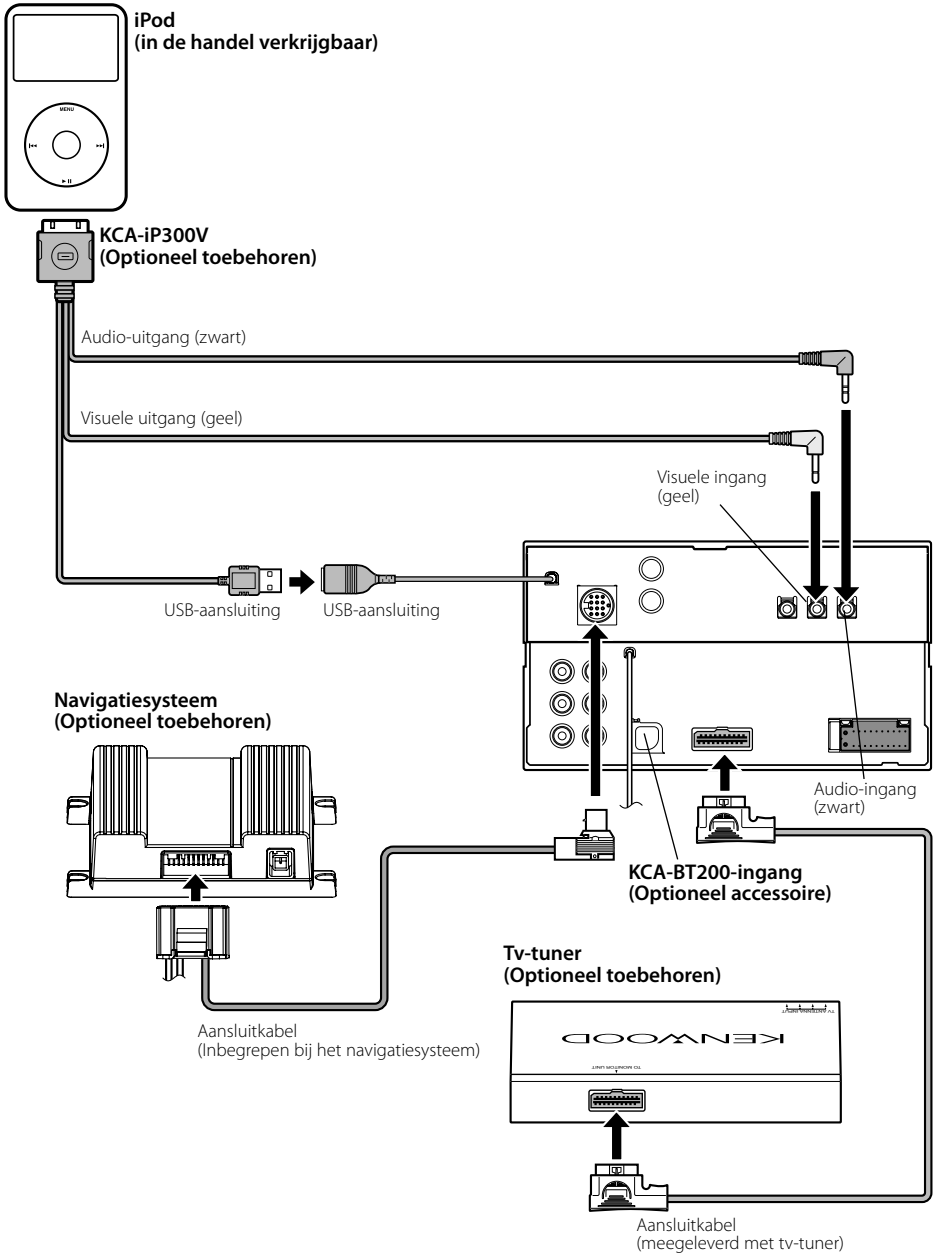



## Installatie voor Monitor/Weergaveapparaat

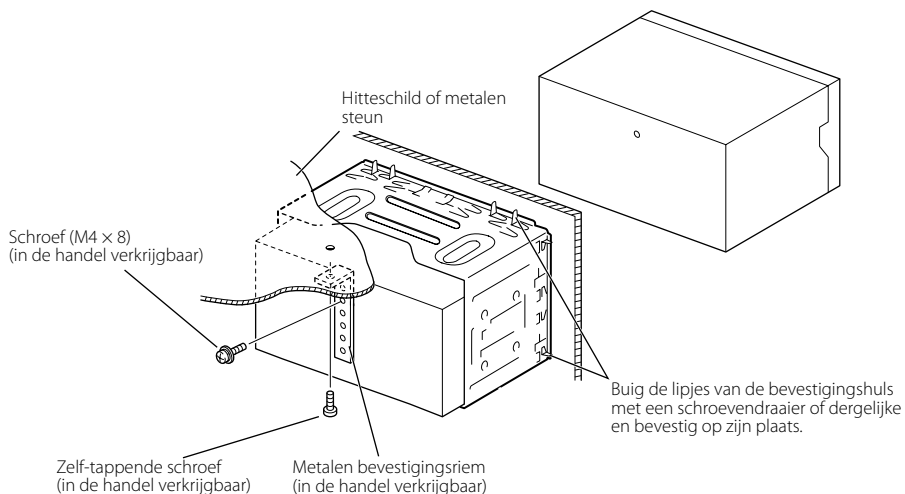

Controleer of het toestel goed geïnstalleerd is. Als het toestel niet stabiel is, kan het slecht werken (het geluid kan bijvoorbeeld soms onderbroken worden).

## Installeren van het plaatje

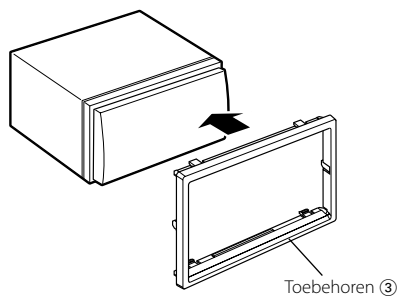

# De Monitor/Weergaveapparaat verwijderen

## Verwijderen van het hardrubber frame (schakelplaat)

1. Steek de klempennen op het uitbouwgereedschap ② in en verwijder de twee vergrendelingen aan de onderkant. Breng het frame omlaag en trek naar voren zoals u in de afbeelding ziet.

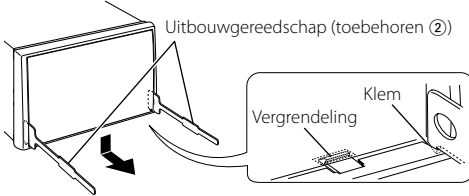

- Aan de bovenkant kan het frame op dezelfde manier worden verwijderd.

2. Nadat de onderkant is verwijderd, verwijdert u de twee plaatsers aan de bovenkant.

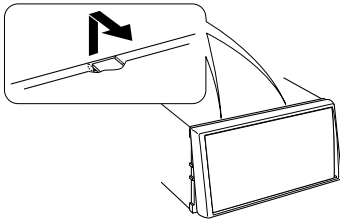

## Het toestel verwijderen

1. Verwijder het hardrubber frame volgens de uitbouwprocedure in het deel <Verwijderen van het hardrubber frame>.
2. Verwijder de zeskantschroef met onderlegging (M4 x 8) van het achterpaneel.
3. Steek het uitbouwgereedschap (2 stuks) ② diep in de openingen aan beide kanten zoals afgebeeld.

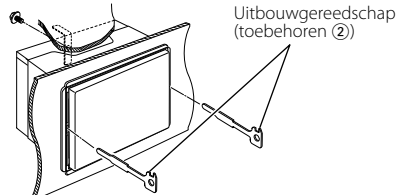

4. Breng het uitbouwgereedschap omlaag en trek het toestel half naar voren terwijl u naar het midden drukt.

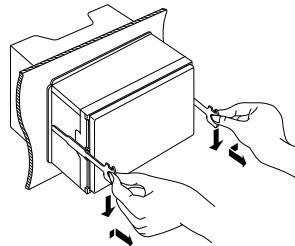

- Ga voorzichtig te werk zodat u niet gewond kunt raken door de meeneempennen op het uitbouwgereedschap.

5. Trek het toestel met uw handen geheel naar voren en let op dat u het toestel niet laat vallen.

