

# KENWOOD

Récepteur iPod/USB marin

## KMR-700U

---

### MODE D'EMPLOI

Kenwood Corporation



**Déclaration de conformité se rapportant à la directive EMC  
2004/108/EC**

**Fabricant:**

Kenwood Corporation  
2967-3 Ishikawa-machi, Hachioji-shi, Tokyo, 192-8525 Japon

**Représentants dans l'UE:**

Kenwood Electronics Europe BV  
Amsterdamseweg 37, 1422 AC UITHOORN, Pays-Bas



# Table des matières

<b>Avant l'utilisation</b>	<b>3</b>	<b>Fonctionnement de l'unité Bluetooth (accessoire en option)</b>	<b>20</b>
<b>Mise en route</b>	<b>4</b>	À propos de l'unité Bluetooth (accessoire en option)	
Connexion de l'iPod ou du périphérique USB		Fonctionnement lors du mode méthode de numérotation	
Retrait de l'iPod ou du périphérique USB		Composer un numéro	
Réglage de la date et de l'heure		Fonctionnement lors d'un appel par numérotation vocale	
<b>Fonctionnement basique</b>	<b>6</b>	<b>Annexe</b>	<b>22</b>
Fonctions générales		<b>Accessoires/ Procédure d'installation</b>	<b>24</b>
Fonctions du tuner		<b>Connexion des câbles aux prises</b>	<b>25</b>
Fonctions de lecture iPod & périphérique USB		<b>Installation</b>	<b>26</b>
<b>Système de menu</b>	<b>8</b>	<b>Guide de dépannage</b>	<b>27</b>
<b>Réglages de l'affichage</b>	<b>10</b>	<b>Caractéristiques techniques</b>	<b>29</b>
Sélection de type d'affichage			
Sélection du côté d'affichage			
Sélection du texte affiché			
Réglage de l'affichage d'entrée auxiliaire			
<b>Fonctionnement du tuner</b>	<b>11</b>		
Entrée en mémoire automatique			
PTY (Type de Programme)			
Préréglage du type de programme			
Changer la langue pour la fonction Type de programme (PTY)			
<b>Fonctionnement de l'iPod ou du périphérique USB</b>	<b>13</b>		
Recherche de lecteur			
Rechercher un morceau			
Recherche de morceau sur iPod			
Recherche de morceau par première lettre			
Recherche apparentée			
<b>Réglages audio</b>	<b>15</b>		
Commande du son			
Réglage en détail de la commande audio			
Réglage audio			
Mémoire de préréglage audio			
Rappel de préréglage audio			
Commande Double Zone			
<b>Commande des favoris</b>	<b>18</b>		
Mémoire des préréglages favoris			
Rappel d'un préréglage favori			
Effacement de la mémoire des préréglages favoris			
Réglage du nom de favori			
<b>Configuration de la télécommande (accessoire en option)</b>	<b>19</b>		
Configuration de l'ID de télécommande			
Suppression d'ID de télécommande			
Configuration de la commande Double Zone			

The "AAC" logo is trademark of Dolby Laboratories.

iPod is a trademark of Apple Inc., registered in the U.S. and other countries.

iPhone is a trademark of Apple Inc.

"Made for iPod" means that an electronic accessory has been designed to connect specifically to iPod and has been certified by the developer to meet Apple performance standards.

"Works with iPhone" means that an electronic accessory has been designed to connect specifically to iPhone and has been certified by the developer to meet Apple performance standards.

Apple is not responsible for the operation of this device or its compliance with safety and regulatory standards.

# Avant l'utilisation

## ▲AVERTISSEMENT

### Pour éviter toute blessure et/ou incendie, veuillez prendre les précautions suivantes:

- Pour éviter les courts-circuits, ne jamais mettre ou laisser d'objets métalliques (comme une pièce de monnaie ou un outil en métal) à l'intérieur de l'appareil.

## ▲ATTENTION

Cet appareil, à l'exception du panneau, ainsi que l'unité escamotable, ne sont pas étanches. Installez cet appareil, à l'exception du panneau, ainsi que l'unité escamotable, à l'abri de l'humidité.

De l'eau peut pénétrer dans l'appareil lorsque le panneau est ouvert. Lorsque vous connectez ou remplacez l'iPod ou le périphérique USB, prenez soin d'éviter toute infiltration d'eau dans l'appareil.

Si de l'eau pénètre à l'intérieur de l'appareil, cela pourrait l'endommager, produire de la fumée ou provoquer un incendie, ou encore un choc électrique.

## Comment réinitialiser votre appareil

- Si cet appareil ou l'appareil connecté ne fonctionne pas correctement, appuyez sur la touche de réinitialisation.

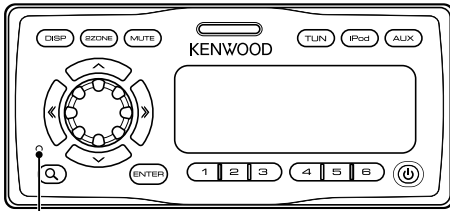

Touche de réinitialisation

## Nettoyage de l'appareil

Si le panneau avant de cet appareil est taché, essuyez-le avec un chiffon sec et doux, par exemple, un chiffon en silicone.

Si le panneau avant est très taché, essuyez-le avec un chiffon imbibé d'un produit de nettoyage neutre et essuyez ensuite toute trace de ce produit.



- La pulvérisation directe d'un produit de nettoyage sur l'appareil risque d'affecter les pièces mécaniques. L'utilisation d'un chiffon rugueux ou d'un liquide volatil tel qu'un solvant ou de l'alcool pour essuyer le panneau avant risque de rayer la surface ou même d'effacer des caractères.

## À propos des commandes à distance

On peut connecter un maximum de 3 télécommandes (KCA-RC107MR; accessoire en option) à cet appareil. Pour plus de détails concernant l'utilisation de la télécommande, consultez le manuel d'utilisation qui l'accompagne.

Lors de la connexion de la télécommande à cet appareil, vous devez enregistrer l'ID de télécommande. Pour plus de détails, reportez-vous à <Configuration de l'ID de télécommande> (page 19).

- Si vous rencontrez des problèmes pendant l'installation, consultez votre revendeur Kenwood.
- Lorsque vous achetez des accessoires en option, vérifiez auprès de votre revendeur Kenwood que ces accessoires fonctionnent avec votre modèle dans votre région.
- Les caractères conformes au jeu de caractères ISO 8859-1/8859-5 peuvent s'afficher.
- Dans ce document, l'allumage d'un indicateur signifie l'affichage d'un état. Référez-vous à la section <Sélection de type d'affichage> (page 10) pour plus d'information sur l'affichage d'état.
- La fonction RDS ne fonctionnera pas si le service n'est pas assuré par une station de radiodiffusion.
- Les illustrations de l'affichage et du panneau apparaissant dans ce manuel sont des exemples utilisés pour expliquer avec plus de clarté comment les commandes sont utilisées. Il est donc possible que les illustrations d'affichage puissent être différentes de ce qui est réellement affiché sur l'appareil et aussi que certaines illustrations représentent des choses impossibles à réaliser en cours de fonctionnement.
- Ne démontez pas le produit. Le panneau avant de l'appareil principal est pourvu d'un élément imperméable IPX5. Cet élément n'est pas toutefois pas garanti une fois que l'on a enlevé son mécanisme constitutif.
- Utilisez cet appareil avec le panneau avant fermé, sauf lors de la connexion d'un iPod ou d'un périphérique USB. L'imperméabilité IPX5 est optimale lorsque le panneau avant est fermé.

Ce produit n'est pas installé par le constructeur d'un véhicule sur le site de production, ni par l'importateur professionnel d'un véhicule dans un Etat membre de l'UE.

## Information sur l'élimination des anciens équipements électriques et électroniques et piles électriques (applicable dans les pays de l'Union Européenne qui ont adopté des systèmes de collecte sélective)



Les produits et piles électriques sur lesquels le pictogramme (poubelle barrée) est apposé ne peuvent pas être éliminés comme ordures ménagères.



Les anciens équipements électriques et électroniques et piles électriques doivent être recyclés sur des sites capables de traiter ces produits et leurs déchets. Contactez vos



**Pb**

autorités locales pour connaître le site de recyclage le plus proche. Un recyclage adapté et l'élimination des déchets aideront à conserver les ressources et à nous préserver des leurs effets nocifs sur notre santé et sur l'environnement.

Remarque: Le symbole "Pb" ci-dessous sur des piles électrique indique que cette pile contient du plomb.

# Mise en route

## Connexion de l'iPod ou du périphérique USB

**1 Appuyez sur le bouton de retrait.**

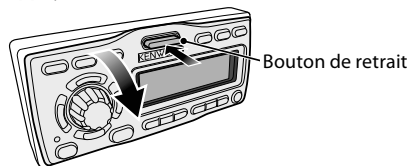

Ouvrez le panneau avant tout en le soutenant avec la main.

**2 Retirer le couvercle à connecteurs.**

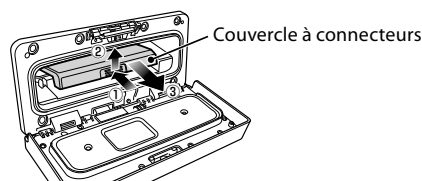

**3 Sortir le connecteur à utiliser, puis remettre le couvercle.**

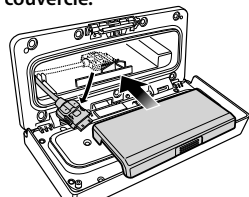

**4 Connecter l'iPod et le périphérique USB au connecteur.**

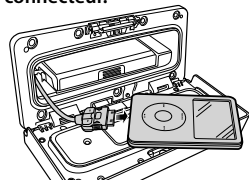

**5 Insérer l'iPod et le périphérique USB connecté dans le sac rembourré (accessoire), puis le placer sur le couvercle à connecteurs.**

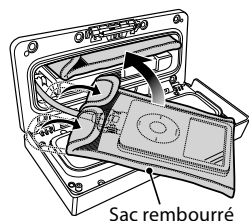

- Veillez à utiliser le sac rembourré qui protège l'iPod ou le périphérique USB des chocs.
- Ne surchargez pas le panneau avant ouvert, sous peine de l'endommager.

**6 Fermez le panneau avant.**

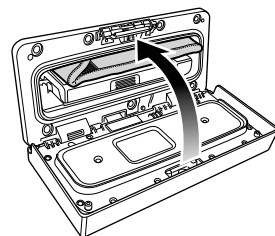

## Retrait de l'iPod ou du périphérique USB

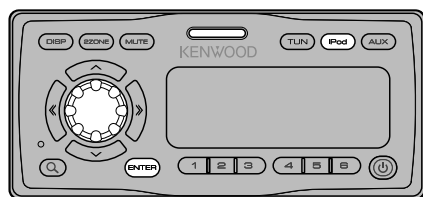

**1 Entrer en mode de retrait**

Appuyez sur la touche [iPod] pendant au moins 2 secondes.

"REMOVE" s'affiche.

**2 Sélectionner le périphérique à retirer**

Sélectionnez le périphérique à retirer en tournant la molette [VOL], puis appuyez sur la touche [ENTER].

**3 Tournez la molette [VOL] pour sélectionner**

"YES", puis appuyez sur la touche [ENTER].

**4 Appuyer sur la touche de libération.**

Ouvrez le panneau avant tout en le soutenant avec la main.

**5 Retirer le périphérique.**

On ne peut retirer que le périphérique sélectionné à l'étape 2.



- Pour éviter de l'endommager, laissez le connecteur inutilisé dans le couvercle à connecteurs.

**Annulation du mode de retrait**

Appuyez sur la touche [iPod] pendant au moins 1 seconde.

## Réglage de la date et de l'heure

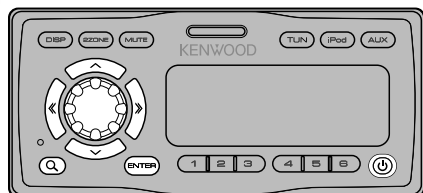

### 1 Allumer l'appareil

Appuyez sur la touche [ ].

### 2 Entrer en mode menu

Appuyez sur la touche [ ] pendant au moins 1 seconde.

"MENU" s'affiche.



- Lorsque "SYNC" du <Système de menu> (page 8) est réglé sur ON, l'heure est réglée automatiquement par réception des données temporelles de la diffusion RDS. Passez à l'étape 7. Si vous souhaitez régler l'heure manuellement, réglez "SYNC" sur "OFF". (L'élément du menu "Clock Adjust" ne s'affiche pas lorsque "SYNC" est réglé sur "ON"). Passez ensuite à l'étape 3.

### 3 Sélectionner l'affichage "Clock Adjust"

Tournez la molette [VOL].

### 4 Entrer en mode de réglage de l'horloge

Appuyez sur la touche [ENTER] pendant au moins 1 seconde.

L'affichage de l'horloge clignote.

### 5 Réglage de l'horloge

Élément de réglage	Opération
Sélection de l'élément (heures ou minutes)	Appuyez sur la touche [  ] ou [  ].
Réglez chaque élément	Tournez la molette [VOL].

### 6 Quitter le mode de réglage de l'horloge

Appuyez sur la touche [ ].

### 7 Sélectionner l'affichage "Date Adjust"

Tournez la molette [VOL].

### 8 Entrer dans le mode de réglage de la date

Appuyez sur la touche [ENTER] pendant au moins 1 seconde.

L'affichage de la date clignote.

### 9 Régler la date

Type d'opération	Opération
Sélection de l'élément (mois, jour ou année)	Appuyez sur la touche [  ] ou [  ].
Réglez chaque élément	Tournez la molette [VOL].

### 10 Quitter le mode de réglage de la date

Appuyez sur la touche [ ].

### 11 Sélectionner l'affichage "Date Mode"

Tournez la molette [VOL].

### 12 Entrer dans le mode de format de date

Appuyez sur la touche [ENTER] pendant au moins 1 seconde.

La date s'affiche.

### 13 Sélectionner le format de date

Tournez la molette [VOL].

Sélectionnez parmi 7 types.

### 14 Sortir du mode menu

Appuyez deux fois sur la touche [ ].



- Le réglage de date et d'heure est ramené au mode par défaut lorsque le câble d'alimentation est retiré de la batterie.

# Fonctionnement basique

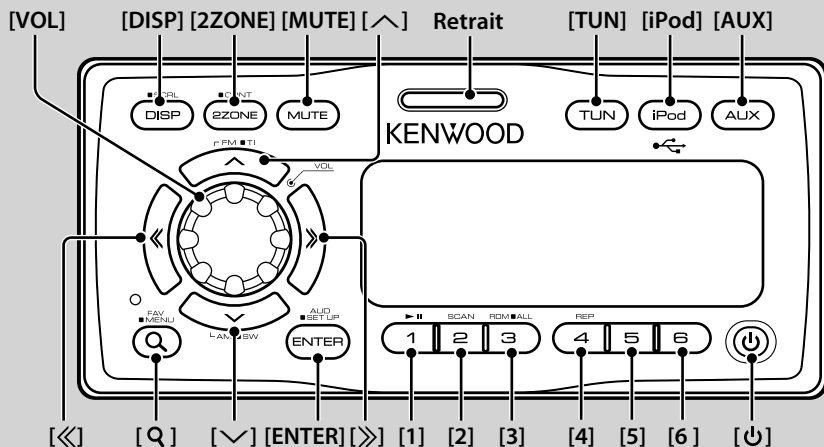

## Fonctions générales

### Touche de mise en marche: [ON]

L'appareil s'allume puis se coupe à chaque pression de cette touche.

### Commande du volume: **molette [VOL]**

Tournez la molette pour régler le volume.

### Muet: [MUTE]

Lorsque l'on appuie de nouveau sur la touche, le volume revient à son niveau initial.

### Lecture de musique depuis un iPod ou un périphérique USB: [iPod]

Commute la source de lecture sur iPod ou périphérique USB à chaque pression sur cette touche.

### Réception du tuner radio: [TUN]

Passage au tuner.

### Passage à la source AUX: [AUX]

Commute la source sur le périphérique connecté à AUX IN.

### Commande Double Zone: [2ZONE]

Envoie différents sons provenant de sources différentes sur les canaux avant et arrière. Pour plus de détails, reportez-vous à <Commande Double Zone> (page 17).

### Sortie Subwoofer: [V]

Permet d'activer ("SUBWOOFER ON") et de désactiver ("SUBWOOFER OFF") le subwoofer à chaque fois que vous appuyez sur la touche pendant au moins 2 secondes.

### Commutation de l'affichage: [DISP]

Vous pouvez changer les informations affichées. Reportez-vous à <Réglages de l'affichage> (page 10).

### Défilement du Texte/Titre: [DISP]

Permet de faire défiler le texte lorsque vous appuyez sur la touche pendant au moins 1 seconde.

### Détachez le panneau avant: **Retrait**

## **Fonctions du tuner**

### **Bande FM: [ ^ ]**

Permet d'alterner entre FM1, FM2 et FM3 à chaque pression de la touche [ ^ ].

### **Bande AM: [ v ]**

Permet de passer à la bande AM.

### **Syntonisation: [ << / [ >> ]**

Permet de changer la fréquence.



- Utilisez le "Seek Mode" du <Système de menu> (page 8) pour modifier le changement de fréquence.
- Pendant la réception de stations stéréo, le témoin "ST" est allumé.

### **Mémoire prééglée: [1] - [6]**

Mémorise la station sélectionnée en appuyant au moins 2 secondes.

### **Syntonisation prééglée: [1] - [6]**

Rappelle la station mémorisée.

### **Informations routières: [ ^ ]**

Active ou désactive la fonction informations routières lorsque vous appuyez sur cette touche pendant au moins 2 secondes. Lorsque la fonction est activée, le témoin "TI" est allumé.

Si un bulletin d'informations routières commence lorsque la fonction est activée, "Traffic INFO"/ "Traffic" apparaît et les informations routières sont reçues.



- Si le volume est ajusté pendant la réception des informations trafic, le volume ajusté est automatiquement mémorisé. Le volume mémorisé est appliqué à la prochaine activation de la fonction d'informations trafic.

## **Fonctions de lecture iPod & périphérique USB**

### **Pause et lecture: [1]**

Alterne entre pause et lecture à chaque pression de cette touche.

### **Rechercher un morceau: [ << / [ >> ]**

Permet de changer de morceau à chaque pression de la touche.

Le morceau se met en mode d'avance ou de recul rapide lorsque vous maintenez la touche enfoncée. (Aucun son n'est émis pendant la lecture du fichier audio.)

### **Recherche de dossier: [ ^ ] / [ v ]**

Permet de changer de dossier de fichier audio.

### **Mode de recherche: [ Q ]**

Permet la recherche de musique ou un rappel de préréglage favori.

Reportez-vous à <Rechercher un morceau> (page 13), <Recherche de morceau sur iPod> (page 13), et <Commande des favoris> (page 18).

### **Lecture répétée de fichier/ dossier: [4]**

Alterne entre la répétition d'un fichier ("File Repeat ON"), d'un dossier ("Folder Repeat ON") ou la désactivation de la répétition ("Repeat OFF") pendant la lecture d'un fichier audio.



- La commande de répétition du dossier ne peut être exécutée pendant que l'iPod est en lecture.

### **Lecture par balayage: [2]**

Lit successivement le début des pistes du dossier. Lorsque Scan Play est activé, "File Scan ON" s'affiche.



- La fonction Scan Play ne peut être exécutée pendant que l'iPod est en lecture.
- Emplacement lu avec "File Scan"
  - Fichier audio: 10 premières secondes
  - Support Music Editor: 10 premières secondes ou la partie captée par Intro Skip.
    - Pendant l'Intro Skip, tournez la molette de commande vers la gauche ou la droite pour changer de titre.
    - La méthode de balayage dépend du réglage de Music Editor. Pour plus de détails, consultez l'aide de Music Editor.

### **Lecture aléatoire: [3]**

Lance la lecture aléatoire de la musique du dossier.

Lorsque Random Play est activé, "Folder Random ON" s'affiche.

### **Lecture aléatoire totale: [3]**

Tous les morceaux de l'iPod ou du périphérique USB sont lus aléatoirement.

La fonction de lecture aléatoire totale est activée lorsqu'on appuie pendant au moins 1 seconde.

Lorsque la lecture aléatoire totale est activée, "All Random ON" s'affiche.



- La durée d'activation de la fonction de lecture aléatoire peut durer longtemps en fonction du nombre de morceaux compris sur l'iPod, ou de la structure des dossiers.
- Si l'élément de recherche de musique est modifié pour chercher des morceaux lorsque la fonction de lecture aléatoire est activée, la fonction de lecture aléatoire se désactive et tous les morceaux de l'élément de recherche sont lus de façon aléatoire.

# Système de menu

Régler les fonctions suivantes.

Élément	Réglage	Entrée	Aperçu du réglage	Condition	Page
"Skip Search"	"0.5%"/"1%"/ "5%"/"10%"		Règle la taille des sauts réalisés avec la fonction <Recherche de morceau sur iPod>.	<b>iPod</b>	13
"Beep"	"OFF"/"ON"		Activer/désactiver le signal sonore de contrôle d'opération (bip).	—	—
"Clock Adjust"	—	<b>1 s</b>	Règle l'horloge.	—	5
"Date Adjust"	—	<b>1 s</b>	Règle la date.	—	5
"Date Mode"	—	<b>1 s</b>	Règle le format d'affichage de la date.	—	5
"SYNC"	"OFF"/"ON"		Synchronisation de l'heure de la station RDS et de l'horloge de cet appareil.	—	—
"ILM Dimmer"	"Auto"/"Manual"/ "OFF"		Règle l'atténuation de l'éclairage des touches en conjonction avec l'interrupteur des phares du bateau ou une atténuation permanente.	—	**
"ILM Effect"	"OFF"/"ON"		Permet de définir si la luminosité de l'éclairage des touches sera modifiée ou non en conjonction avec l'utilisation de la clé.	—	—
"DISP Dimmer"	"Auto"/"Manual"/ "OFF"		Règle l'atténuation de l'éclairage de l'affichage en conjonction avec l'interrupteur des phares du bateau ou une atténuation permanente.	—	**
"Contrast"	"1" – "10"		Réglage du contraste d'affichage.	—	—
"DISP N/P"	"POS1"/"2" /"NEGA 1"/"2"		Permet de faire basculer l'affichage du panneau entre affichage positif et affichage négatif.	—	**
"AMP"	"OFF"/"ON"		Allumer/éteindre l'amplificateur intégré.	—	**
"Supreme"	"OFF"/"ON"		Active et désactive la fonction Supreme.	<b>USB</b>	**
"News"	"OFF"/"00min" – "90min"		Active et désactive la fonction de réception automatique de bulletin d'information et règle la durée d'inactivation du bulletin d'information.	<b>FM</b>	**
"Local Seek"	"OFF"/"ON"		Seules les stations ayant une bonne qualité d'écoute sont recherchées pendant le mode de recherche automatique.	<b>FM</b>	—
"Seek Mode"	"Auto1"/"Auto2"/ "Manual"		Sélectionne le mode de syntonisation de la radio.	<b>TUN</b>	**
"Auto Memory"	—	<b>2 s</b>	Mémore automatiquement six stations offrant une bonne réception.	<b>TUN</b>	12
"AF"	"OFF"/"ON"		Lorsque la qualité d'écoute d'une station est mauvaise, passe automatiquement à la station qui émet le même programme sur le réseau RDS.	<b>FM</b>	**
"Regional"	"OFF"/"ON"		Détermine si la station ne doit être changée que dans la région spécifiée, à l'aide de la commande "AF".	<b>FM</b>	—
"ATPS"	"OFF"/"ON"		Lorsque la réception de la station d'informations trafic est mauvaise, une station mieux captée est automatiquement recherchée.	<b>FM</b>	—
"MONO"	"OFF"/"ON"		Vous pouvez réduire les parasites lorsqu'une émission stéréo est captée en mode monaural.	<b>FM</b>	—
"Name Set"	—	<b>1 s</b>	Règle l'affichage lorsqu'une source AUX est activée.	<b>AUX</b>	11
"Russian"	"OFF"/"ON"		Sélectionne le russe comme langue d'affichage.	—	**
"Scroll"	"Auto"/"Manual"		Spécifie si le texte défile automatiquement.	—	—
"Favorite Delete"	—	<b>1 s</b>	Efface la mémoire de préréglage des favoris.	—	18
"Built in AUX"	"OFF"/"ON"		Détermine si AUX doit être affiché pendant la sélection de la source.	—	—
"Audio Preset"	—	<b>1 s</b>	Enregistrement de la configuration de valeur par la commande du son.	—	17
"Backup MEM DEL"	—	<b>1 s</b>	Réinitialiser les paramètres du "MENU", etc.	—	9
"SYS F/W VER"	—		Afficher la version du micrologiciel et mettre à jour le micrologiciel.	—	—

\* Réglage d'usine

\*\* Reportez-vous à <Glossaire du menu> (page 23).

L'élément affiché dépend de la source ou du mode qui a été sélectionné. La marque située dans la colonne Condition indique la condition dans laquelle l'élément est affiché.

**USB** : Peut être réglé avec une source USB.

**iPod** : Peut être réglé uniquement pendant la lecture de la source iPod.

**TUN** : Peut être réglé avec la source Tuner.

**FM** : Peut être réglé pendant la réception FM.

**AUX** : Peut être réglé pendant l'accès à une source AUX.

— : Peut être réglé pendant toutes les sources.

### 1 Entrer en mode menu

Appuyez sur la touche [ Q ] pendant au moins 1 seconde.

"MENU" s'affiche.

### 2 Sélectionner l'élément du menu

Tournez la molette [VOL].

### 3 Régler l'élément du menu

Appuyez sur la touche [ << ] ou [ >> ].

Généralement, on définit les éléments du menu en appuyant sur la touche [ << ] ou [ >> ]. Certains éléments exigent toutefois une pression sur la touche [ENTER] pendant au moins 1 ou 2 secondes, avant de pouvoir effectuer le paramétrage. L'icône **1S** ou **2s** dans la colonne "Entry" pour un élément de ce type.

### 4 Sortir du mode menu

Appuyez sur la touche [ Q ].



- Reportez-vous à la page respective pour savoir comment régler les éléments avec le numéro de page de référence.
- Seuls les éléments disponibles pour la source actuelle sont affichés.

## Suppression de la mémoire de sauvegarde

---

Réinitialiser les paramètres du "MENU", etc.

### 1 Entrer en mode Menu

Appuyez sur la touche [ Q ] pendant au moins 1 seconde.

"MENU" s'affiche.

### 2 Sélectionner l'élément Suppression de la mémoire de sauvegarde

Sélectionnez l'affichage "Backup MEM DEL".

Pour savoir comment sélectionner les éléments du menu, reportez-vous au <Système de menu> (page 8).

### 3 Entrer en mode de suppression de la mémoire de sauvegarde

Appuyez sur la touche [ENTER] pendant au moins 1 seconde.

"Backup Memory DEL?" s'affiche.

### 4 Supprimer la mémoire de sauvegarde

Tournez la molette [VOL] pour sélectionner "YES", puis appuyez sur la touche [ENTER].

L'indication "Reboot" s'affiche et l'appareil redémarre.

# Réglages de l'affichage

## Sélection de type d'affichage

Des exemples de type d'affichage sont présentés ci-dessous.

Affichage	Type d'affichage
"TYPE [A]"	Affiche 4 lignes de texte.
"TYPE [B]"	Affiche 3 lignes de texte et l'état (indicateur ON/OFF pour chaque fonction).
"TYPE [C]"	Affiche 3 lignes de texte.
"TYPE [D]"	Affiche 2 lignes de texte et l'état (indicateur ON/OFF pour chaque fonction).

- 1 Entrer en mode de réglage d'affichage**  
Appuyez sur la touche [DISP].
- 2 Sélectionner l'élément de sélection de type d'affichage**  
Tournez la molette [VOL].  
Sélectionnez l'affichage "Type Select".
- 3 Entrer dans le mode de sélection de type d'affichage**  
Appuyez sur la touche [ENTER].
- 4 Sélectionner le type d'affichage**  
Tournez la molette [VOL].
- 5 Quitter le mode de sélection de type d'affichage**  
Appuyez sur la touche [DISP].  
Pour quitter le mode de réglage d'affichage, appuyez sur la touche [DISP] pendant au moins 1 seconde.



- Il est possible de changer l'icône de source et le texte du titre à gauche de l'affichage.
- Pour changer le texte à afficher, reportez-vous à <Sélection du texte affiché> (page 10).

## Sélection du côté d'affichage

Réglage du côté gauche de l'affichage.

- 1 Entrer en mode de réglage d'affichage**  
Appuyez sur la touche [DISP].
- 2 Sélectionner l'élément de sélection de côté d'affichage**  
Tournez la molette [VOL].  
Sélectionnez l'affichage "Side Select".
- 3 Entrer dans le mode de sélection de côté d'affichage**  
Appuyez sur la touche [ENTER].
- 4 Sélectionner le côté d'affichage**  
Tournez la molette [VOL].  
Vous avez le choix entre le titre du texte affiché, l'icône pour la source en cours de lecture, et aucun.
- 5 Quitter le mode de sélection de côté d'affichage**  
Appuyez sur la touche [DISP].

Pour quitter le mode de réglage d'affichage, appuyez sur la touche [DISP] pendant au moins 1 seconde.

## Sélection du texte affiché

Les informations affichées changent en fonction de chaque source;

### En source tuner

Information	Affichage (Type A,B/ C,D)
Fréquence et nom du service de programme (FM)	"Frequency/PS"/"FREQ/PS"
Titre du morceau (FM) et nom de l'artiste (FM)	"Title/Artist"/"Title"
Nom de la station (FM)	"Station Name"/"ST Name"
Texte radio plus (FM)	"Radio text Plus"/"R-TEXT+"
Texte radio (FM)	"Radio text"/"R-TEXT"
Horloge	"Clock"/"Clock"
Date	"Date"/"Date"
Affichage éteint	"Blank"/"Blank"

### En source iPod/ USB

Information	Affichage (Type A,B/ C,D)
Titre du morceau & Nom d'artiste	"Title/Artist"/"Title"
Nom d'album & Nom d'artiste	"Album/Artist"/"Album"
Nom du dossier	"Folder Name"/"Folder"
Nom du fichier	"File Name"/"File"
Temps de lecture & Numéro du morceau	"P-Time"/"P-Time"
Horloge	"Clock"/"Clock"
Date	"Date"/"Date"
Affichage éteint	"Blank"/"Blank"

### En source d'entrée auxiliaire

Information	Affichage (Type A,B/ C,D)
Nom AUX	"Source Name"/"SRC Name"
Horloge	"Clock"/"Clock"
Date	"Date"/"Date"
Affichage éteint	"Blank"/"Blank"

- 1 Entrer en mode de réglage d'affichage**  
Appuyez sur la touche [DISP].
- 2 Sélectionner l'élément de sélection du texte affiché**  
Tournez la molette [VOL].  
Sélectionnez l'affichage "Text Select".
- 3 Entrer dans le mode de sélection du texte affiché**  
Appuyez sur la touche [ENTER].
- 4 Sélectionner la section d'affichage de texte**  
Appuyez sur la touche [∧] ou [∨].  
La section d'affichage de texte sélectionnée clignote.
- 5 Sélectionner le texte affiché**  
Tournez la molette [VOL].

## 6 Quitter le mode de sélection du texte affiché

Appuyez sur la touche [DISP].

Pour quitter le mode de réglage d'affichage, appuyez sur la touche [DISP] pendant au moins 1 seconde.



- Si l'élément affiché sélectionné ne possède aucune information, une information alternative s'affiche.
- Lorsque "Folder name" est sélectionné pendant la lecture avec un iPod, l'affichage des noms dépend des éléments de navigation qui sont sélectionnés à cet instant.
- Lorsqu'il est impossible d'afficher tous les caractères pendant une lecture avec l'iPod, seul le numéro du fichier dans la liste sera affiché.

Information	Affichage
Titre du morceau	"TITLE****"
Nom du dossier	"FLD****"
Nom du fichier	"FILE****"

## Réglage de l'affichage d'entrée auxiliaire

Vous pouvez sélectionner l'affichage lorsque l'appareil est commuté à la source entrée Auxiliaire.

### 1 Sélectionner la source d'entrée auxiliaire

Appuyez sur la touche [AUX].

### 2 Sélectionner l'élément de définition du nom

Sélectionnez l'affichage "Name Set".

Pour savoir comment sélectionner les éléments du menu, reportez-vous au <Système de menu> (page 8).

### 3 Entrer en mode de définition du nom

Appuyez sur la touche [ENTER] pendant au moins 1 seconde.

L'affichage d'entrée auxiliaire actuellement sélectionné est affiché.

### 4 Sélectionner l'affichage d'entrée auxiliaire

Tournez la molette [VOL].

"AUX"/"DVD"/"PORTABLE"/"GAME"/"VIDEO"/"TV"

### 5 Quitter le mode de Définition du nom

Appuyez sur la touche [Q].



- Lorsque le fonctionnement s'arrête pendant 10 secondes, le nom en cours est enregistré et le mode de réglage de l'affichage d'entrée auxiliaire se ferme.

## Entrée en mémoire automatique

Vous pouvez mettre automatiquement en mémoire les stations dont la réception est bonne.

### 1 Sélectionner l'élément mémoire automatique

Sélectionnez l'affichage "Auto Memory".

Pour savoir comment sélectionner les éléments du menu, reportez-vous au <Système de menu> (page 8).

### 2 Ouvrir l'entrée en mémoire automatique

Appuyez sur la touche [ENTER] pendant au moins 2 secondes.

Lorsque 6 stations qui peuvent être captées sont mises en mémoire, le mode d'entrée en mémoire automatique est fermé.



- Dans <Système de menu> (page 8), lorsque "AF" est sur ON, seules les stations émettrices RDS sont enregistrées dans la mémoire.

# Fonctionnement du tuner

## PTY (Type de Programme)

Sélection du type de programme ci-dessous et recherche d'une station;

Type de programme	Affichage	Type de programme	Affichage
Discours	"All Speech"	Météo	"Weather & Metr"
Musique	"All Music"	Finance	"Finance"
Informations	"News"	Programmes pour enfants	"Children's Prog"
Affaires courantes	"Current Affairs"	Affaires sociales	"Social Affairs"
Information	"Information"	Religion	"Religion"
Sport	"Sport"	Appels auditeurs	"Phone In"
Éducation	"Education"	Voyage	"Travel & Touring"
Théâtre	"Drama"	Loisirs	"Leisure & Hobby"
Culture	"Cultures"	Musique Pop	"Pop Music"
Science	"Science"	Musique Rock	"Rock Music"
Divers	"Varied Speech"	Musique Jazz	"Jazz Music"
Musique Pop	"Pop Music"	Musique Country	"Country Music"
Musique Rock	"Rock Music"	Musique Nationale	"National Music"
Musique d'ambiance	"Easy Listening M"	Musique Rétro	"Oldies Music"
Musique classique légère	"Light Classic M"	Musique Folk	"Folk Music"
Musique classique sérieuse	"Serious Classics"	Documentaire	"Documentary"
Autres musiques	"Other Music"		

- Discours et Musique incluent les types de programmes ci-dessous.  
Musique : Élément en caractères noirs.  
Discours : Élément en caractères blancs.

### 1 Entrer en mode de recherche

Appuyez sur la touche [ Q ].  
"SEARCH/FAVORITE" s'affiche.

### 2 Entrer en mode PTY

Tournez la molette [VOL].  
"PTY Select" s'affiche.

### 3 Sélectionner le type de programme

Tournez la molette [VOL].

### 4 Rechercher la station du type de programme sélectionné

Appuyez sur la touche [ << ] ou [ >> ].

### 5 Quitter le mode PTY

Appuyez deux fois sur la touche [ Q ].



- Cette fonction ne peut pas être utilisée pendant un bulletin d'informations routières ou une réception AM.
- Lorsque le type de programme sélectionné n'est pas trouvé, "No PTY" s'affiche. Sélectionnez un autre type de programme.

## Préréglage du type de programme

Vous pouvez mettre le type de programme dans la mémoire des touches préréglées et le rappeler rapidement.

### Préregler le type de programme

#### 1 Sélectionner le type de programme à préregler

Reportez-vous à la section <PTY (Type de Programme)> (page 12).

#### 2 Préréglage du type de programme

Appuyez sur la touche [1] — [6] de votre choix pendant au moins 2 secondes.

### Rappel du type de programme préreglé

#### 1 Entrer en mode PTY

Reportez-vous à la section <PTY (Type de Programme)> (page 12).

#### 2 Rappeler le type de programme

Appuyez sur la touche [1] — [6] de votre choix.

## Changer la langue pour la fonction Type de programme (PTY)

Vous pouvez sélectionner la langue d'affichage du type de programme comme suit;

Langue	Affichage
Anglais	"English"
Français	"French"
Allemand	"German"

### 1 Entrer en mode PTY

Reportez-vous à la section <PTY (Type de Programme)> (page 12).

### 2 Entrer en mode de changement de langue

Appuyez sur la touche [DISP].

### 3 Sélectionner la langue

Tournez la molette [VOL].

### 4 Sortir du mode de changement de langue

Appuyez sur la touche [DISP].

# Fonctionnement de l'iPod ou du périphérique USB

## Recherche de lecteur

Pour sélectionner le dispositif inséré dans le lecteur multi-cartes.

### 1 Mettre la lecture en pause

Appuyez sur la touche [1].

### 2 Sélectionner un dispositif

Appuyez sur la touche [^] ou [v].

### 3 Redémarrer la lecture

Appuyez sur la touche [1].



- Cet appareil est compatible avec les lecteurs multi-cartes avec un maximum de 4 fentes.
- Si un dispositif est inséré pendant la connexion du lecteur multi-cartes, celui-ci ne sera pas reconnu. Sélectionnez le mode Enlever en vous reportant à la section <Retrait de l'iPod ou du périphérique USB> (page 4), enlevez le lecteur de carte, puis insérez la mémoire.
- Quand la fonction de contrôle Dual Zone est activée, la fonction <Recherche de lecteur> ne peut être utilisée que pour le canal frontal.

## Fonction de la source USB

### Rechercher un morceau

Pour sélectionner les morceaux que vous souhaitez écouter et qui se trouvent sur le périphérique ou sur le support en cours d'utilisation.

### 1 Entrer en mode de recherche

Appuyez sur la touche [Q].

"SEARCH/FAVORITE" s'affiche.

### 2 Entrer en mode de recherche de morceau

Tournez la molette [VOL].

Le nom du fichier audio en cours de lecture apparaît.

### 3 Rechercher un morceau

Type d'opération	Opération
Déplacement entre les dossiers/fichiers	Tournez la molette [VOL].
Sélection de dossier/fichier	Appuyez sur la touche [ENTER].
Retour au dossier précédent	Appuyez sur la touche [◀].
Retour au dossier racine	Appuyez sur la touche [◀] pendant au moins 1 seconde.

"◀" ou "▶" derrière le nom de dossier affiché indique que ce dossier est précédé ou suivi par un autre dossier.

Un nom de fichier s'affiche avec un indicateur "♪".

Un nom de dossier s'affiche avec un indicateur "■".

### Annulation du mode de recherche

Appuyez deux fois sur la touche [Q].



- La recherche de morceau ne peut pas être exécutée pendant la lecture aléatoire.

## Fonction de la source iPod

### Recherche de morceau sur iPod

Rechercher la chanson que vous désirez écouter (sur un iPod).

### 1 Entrer en mode de recherche

Appuyez sur la touche [Q].

"SEARCH/FAVORITE" s'affiche.

### 2 Entrer en mode de recherche de morceau

Tournez la molette [VOL].

Le nom du morceau en cours de lecture apparaît.

### 3 Rechercher un morceau

Type d'opération	Opération
Mouvement entre les éléments	Tournez la molette [VOL].
Recherche par sauts	Appuyez sur la touche [◀◀] ou [▶▶].
Sélection de l'élément	Appuyez sur la touche [ENTER].
Retour à l'élément précédent	Appuyez sur la touche [^].
Revenir au menu supérieur	Appuyez sur la touche [^] pendant au moins 2 secondes.
Recherche par initiale	Appuyez sur la touche [Q] pendant au moins 1 seconde. Reportez-vous à la section suivante <Recherche de morceau par première lettre>.

La barre de défilement s'affiche sur le côté droit de l'écran.

### Annulation du mode de recherche

Appuyez deux fois sur la touche [Q].



- Recherche par sauts: Le nombre de morceaux qui seront sautés est déterminé par le rapport du nombre total de morceaux dans la liste sélectionnée. Ce rapport peut être configuré à l'aide du paramètre "Skip Search" du <Système de menu> (page 8). Maintenir la touche enfoncée pendant 3 secondes ou plus fait sauter 10% des morceaux, indépendamment du réglage en cours.
- Si le nom du morceau ne comporte aucun caractère pouvant être affiché, le nom de l'élément recherché et les numéros sont affichés.

Éléments	Affichage	Éléments	Affichage
Listes de lecture	"PLIST****"	Balados	"PDCT****"
Artistes	"ART****"	Genres	"GEN****"
Albums	"ALB****"	Compositeurs	"COM****"
Morceaux	"PRGM****"		

# Fonctionnement de l'iPod ou du périphérique USB

Fonction de la source iPod

## Recherche de morceau par première lettre

Choisir un caractère de l'alphabet dans la liste de recherche (par artiste, album, etc.) sélectionnée.

**1 Entrer en mode de recherche**  
Appuyez sur la touche [Q].

**2 Entrer en mode de recherche de morceau**  
Tournez la molette [VOL].

Le nom du morceau en cours de lecture apparaît.

**3 Démarrer la recherche alphabétique**  
Appuyez sur la touche [Q] pendant au moins 1 seconde.  
"A B C ..." s'affiche.

**4 Sélectionner la première lettre à chercher**

Type d'opération	Opération
Déplacer vers le caractère suivant.	Tournez la molette [VOL].
Déplacer vers la rangée suivante.	Appuyez sur la touche [^] ou [v].

**5 Confirmer la première lettre sélectionnée**  
Appuyez sur la touche [ENTER].

Lancez la recherche. Une fois la recherche terminée, le mode de recherche de morceau est activé à nouveau, à partir du dernier caractère sélectionné.

## Annulation de la recherche par lettre de l'alphabet

Appuyez sur la touche [Q].



- La durée de la recherche par lettre de l'alphabet peut durer longtemps, en fonction du nombre de morceaux compris sur l'iPod, ou de la structure des dossiers.
- Lors de la saisie des initiales en recherche alphabétique, un "\*" permet de rechercher les symboles et un "1" de rechercher les chiffres.
- Si le premier caractère commence par un article, comme "a", "an", ou "the" il sera considéré en mode de recherche alphabétique, la recherche ne prendra pas en compte cet article.

Fonction de la source iPod

## Recherche apparentée

Recherche des morceaux du même artiste ou du même genre que celui en cours de lecture.

**1 Entrer en mode de recherche apparentée**  
Appuyez sur la touche [5].

**2 Sélectionner l'élément de recherche**  
Tournez la molette [VOL], puis appuyez sur la touche [ENTER] lorsque l'élément de recherche souhaité est sélectionné.

Affichage	Morceaux recherchés
"Browse Artist"	Affiche l'album du même artiste.
"Browse Album"	Affiche les morceaux du même album que celui en cours de lecture.
"Browse Genre"	Affiche les artistes du même genre.
"Browse Composer"	Affiche l'album reprenant les morceaux créés par le même artiste.

**3 Rechercher un morceau**

Type d'opération	Opération
Mouvement entre les éléments	Tournez la molette [VOL].
Sélection de l'élément	Appuyez sur la touche [ENTER].
Retour à l'élément précédent	Appuyez sur la touche [^].

## Annulation de la recherche apparentée

Appuyez sur la touche [5].



- La recherche apparentée ne peut pas être effectuée pendant une lecture du Podcast.
- Lorsque le morceau en cours de lecture ne possède pas d'informations sur les éléments de recherche ou qu'aucun morceau n'est trouvé, "Not Found" s'affiche.

# Réglages audio

## Commande du son

Vous pouvez régler les éléments de commande audio suivants;

Élément de réglage	Affichage	Gamme
Volume arrière	"Rear volume"	0 — 35
Niveau subwoofer	"Sub-W Level"	-15 — +15
Système Q	"User", "Rock", "Pops", "Easy", "Top40", "Jazz", "Game", "Natural"	User setting, Rock, Pops, Easy, Top 40, Jazz, Game, Natural
Niveau des graves	"Bass Level"	-8 — +8
Niveau des fréquences moyennes	"Middle Level"	-8 — +8
Niveau des aigus	"Treble Level"	-8 — +8
Balance	"Balance"	Gauche 15 — Droite 15
Balance avant/arrière	"Fader"	Arrière 15 — Avant 15



- Mémoire de tonalité source: Pour chaque source, vous pouvez régler les fréquences graves, moyennes et aiguës.
- "User": les derniers réglages de graves, fréquences moyennes et aiguës sont automatiquement activés.

### 1 Sélectionner la source à régler

Appuyez sur la touche [TUN], [iPod] ou [AUX].

### 2 Entrer en mode de commande du son

Appuyez sur la touche [ENTER].

### 3 Sélectionner l'élément audio à régler

Tournez la molette [VOL].

### 4 Régler l'élément audio

Appuyez sur la touche [◀] ou [▶].

### 5 Quitter le mode de commande du son

Appuyez sur la touche [ENTER].

## Réglage en détail de la commande audio

Vous pouvez faire un réglage fin des éléments audio de base suivants: niveau des graves, niveau des fréquences moyennes et niveau des aigus.

### Niveau des graves

Élément de réglage	Affichage	Gamme
Fréquences centrales des graves	"Bass FREQ"	40, 50, 60, 70, 80, 100, 120, 150 Hz
Facteur de qualité Q des graves	"BassQ Factor"	1,00, 1,25, 1,50, 2,00
Extension des graves	"Bass EXT"	OFF, ON

### Niveau des fréquences moyennes

Élément de réglage	Affichage	Gamme
Fréquences centrales moyennes	"MID FREQ"	0,5, 1,0, 1,5, 2,0 kHz
Facteur de qualité Q des fréquences moyennes	"MID Q Factor"	1,0, 2,0

### Niveau des aigus

Élément de réglage	Affichage	Gamme
Fréquences centrales aiguës	"TRE FREQ"	10,0, 12,5, 15,0, 17,5 kHz

### 1 Sélectionner l'élément audio de base

Pour savoir comment sélectionner les éléments audio de base <Commande du son> (page 15).

### 2 Passer au mode de réglage fin de la commande du son

Appuyez sur la touche [ENTER] pendant au moins 1 seconde.

### 3 Sélectionner l'élément de réglage fin du son à régler

Tournez la molette [VOL].

### 4 Régler l'élément de réglage fin du son

Appuyez sur la touche [◀] ou [▶].

### 5 Quitter le mode de réglage fin de la commande du son

Appuyez sur la touche [ENTER] pendant au moins 1 seconde.

Le mode revient au mode de commande du son.



- Lorsque l'extension des graves est activée, la réponse basse fréquence est étendue de 20%.

# Réglages audio

## Réglage audio

Vous pouvez régler le système audio, comme suit:

Élément de réglage	Affichage	Gamme
Filtre passe-haut avant	"HPF Front"	Direct, 40, 60, 80, 100, 120, 150, 180, 220 (Hz)
Filtre passe-haut arrière	"HPF Rear"	Direct, 40, 60, 80, 100, 120, 150, 180, 220 (Hz)
Filtre passe-bas	"LPF SW"	50, 60, 80, 100, 120, Direct (Hz)
Phase du subwoofer	"SW Phase"	Inversée (180°), Normale (0°)
Compensation du volume	"Volume Offset"	-8 — ±0 (AUX: -8 — +8)
Réglage des enceintes	"SP SEL"	Arrêt, 5/4 pouce, 6x9/6 pouce, équipement original
Loudness	"Loudness"	ON, OFF



- Compensation du volume: Le volume de chaque source peut être réglé différemment du volume de base.

- 1 Sélectionner la source à régler**  
Appuyez sur la touche [TUN], [iPod] ou [AUX].
- 2 Entrer en mode de réglage audio**  
Appuyez sur la touche [ENTER] pendant au moins 1 seconde.
- 3 Sélectionner l'élément de réglage audio à configurer**  
Tournez la molette [VOL].
- 4 Configurer l'élément de réglage audio**  
Appuyez sur la touche [ << ] ou [ >> ].
- 5 Quitter le mode de configuration du son**  
Appuyez sur la touche [ENTER].

## Mémoire de préréglage audio

Enregistrement de la configuration de valeur par la commande du son. La mémoire ne peut pas être effacée par la touche de réinitialisation.

- 1 Configuration de la commande du son**  
Reportez-vous aux opérations suivantes pour configurer la commande du son.
  - <Commande du son> (page 15)
  - <Réglage en détail de la commande audio> (page 15)
  - <Réglage audio> (page 16)
- 2 Sélectionner un élément de présélection audio**  
Sélectionnez l'affichage "Audio Preset".  
Pour savoir comment sélectionner les éléments du menu, reportez-vous au <Système de menu> (page 8).
- 3 Entrer en mode de présélection audio**  
Appuyez sur la touche [ENTER] pendant au moins 1 seconde.  
"Recall" s'affiche.
- 4 Sélectionner la mémoire de préréglage audio**  
Tournez la molette [VOL].  
Sélectionnez l'affichage "Memory".
- 5 Déterminer s'il faut mettre le préréglage audio en mémoire**  
Appuyez sur la touche [ENTER].  
"Memory?" s'affiche.
- 6 Enregistrer le préréglage audio en mémoire**  
Tournez la molette [VOL] pour sélectionner "YES", puis appuyez sur la touche [ENTER].  
"Memory Completed" s'affiche.
- 7 Quitter le mode de présélection audio**  
Appuyez sur la touche [Q].



- Enregistrez 1 paire de mémoires de préréglage audio. Vous ne pouvez pas enregistrer par la source.
- Les éléments suivants ne peuvent pas être enregistrés.  
Volume, Balance, Balance avant/arrière, Loudness, Compensation du volume, Système double zone, Volume arrière

## Rappel de préréglage audio

Vous pouvez rappeler le réglage sonore enregistré par la <Mémoire de préréglage audio> (page 16).

### 1 Sélectionner la source

Pour la procédure de sélection de l'élément source, reportez-vous à <Fonctions générales> de <Fonctionnement basique> (page 6).

### 2 Sélectionner un élément de présélection audio

Sélectionnez l'affichage "Audio Preset".  
Pour savoir comment sélectionner les éléments du menu, reportez-vous au <Système de menu> (page 8).

### 3 Entrer en mode de présélection audio

Appuyez sur la touche [ENTER] pendant au moins 1 seconde.

### 4 Sélectionner le rappel de préréglage audio

Tournez la molette [VOL].  
Sélectionnez l'affichage "Recall".

### 5 Déterminer s'il faut rappeler le préréglage audio

Appuyez sur la touche [ENTER].  
"Recall?" s'affiche.

### 6 Rappeler le préréglage audio

Tournez la molette [VOL] pour sélectionner "YES", puis appuyez sur la touche [ENTER].  
"Recall Completed" s'affiche.

### 7 Quitter le mode de présélection audio

Appuyez sur la touche [Q].



- La mémoire utilisateur du "System Q" dans <Commande du son> (page 15) devient la valeur qui a été rappelée.
- L'élément de mémoire de tonalité de source de <Commande du son> (page 15) devient la valeur qui a été rappelée par la source sélectionnée.

## Commande Double Zone

Envoie différents sons provenant de sources différentes sur les canaux avant et arrière. Définit également la source pour chaque canal.

### 1 Entrer en mode de commande double zone

Appuyez sur la touche [2ZONE].

### 2 Activer/désactiver la double Zone

Tournez la molette [VOL].

Pour activer la fonction double Zone, sélectionnez "2ZONE: ON".

### 3 Sélectionner le canal pour définir la source

Appuyez sur la touche [✓], et appuyez ensuite sur la touche [◀] ou [▶].

Sélectionnez le canal avec la touche [◀] ou [▶].

### 4 Sélectionner la source

Tournez la molette [VOL].

### 5 Quitter le mode de commande double zone

Appuyez sur la touche [2ZONE].



- Réglez le volume du canal avant avec la molette [VOL].
- Réglez le volume du canal arrière avec la <commande du son> (page 15).
- La commande du son n'a aucun effet sur la source arrière.
- Lorsqu'on sélectionne la source iPod ou USB pour le canal avant, il s'agit de la seule sélection disponible pour le canal arrière.  
Par exemple, lorsqu'on sélectionne iPod pour le canal avant, on ne peut sélectionner qu'iPod pour le canal arrière, et pas USB.
- Lorsque la fonction double zone est réglée sur ON, vous pouvez commander le canal avant en utilisant la télécommande KCA-RC107MR (accessoire en option).  
Vous pouvez également décider d'activer le canal arrière pour la télécommande.

# Commande des favoris

## Mémoire des préréglages favoris

Enregistrer le mode opératoire pour sélectionner votre station émettrice favorite ou votre liste de lecture/ artiste iPod favori, etc.

### 1 Affichage d'un élément favori

Source	Élément de réglage
TUNER	Mémoire préréglée. Reportez-vous à <Syntonisation préréglée> (page 7).
iPod	Écran de sélection des listes de lecture/artistes/ albums, etc. Reportez-vous à <Recherche de morceau sur iPod> (page 13).
Téléphone mains libres	Récupération du numéro de téléphone.

"FAV" s'affiche lorsque le mode opérationnel peut être enregistré.

### Réglage de l'iPod

La liste souhaitée dans la hiérarchie principale peut être enregistrée.

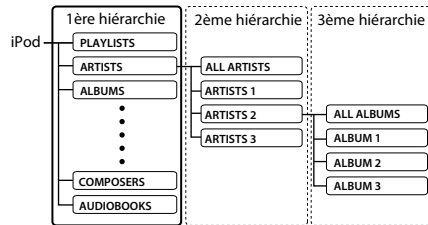

### 2 Entrer dans le mode de recherche (en source FM uniquement)

Appuyez sur la touche [ Q ].

"SEARCH/FAVORITE" s'affiche.

### 3 Entrer dans le mode favori

Appuyez sur la touche [ Q ].

Les éléments favoris enregistrés sont affichés.

### 4 Sélectionner le numéro à mettre en mémoire

Tournez la molette [VOL].

### 5 Enregistrer le préréglage favori en mémoire

Appuyez sur la touche [ENTER] pendant au moins 1 seconde.

### Annulation du mode favori

Appuyez sur la touche [ Q ].



- Enregistrement du mode opératoire pour qu'un numéro de préréglage existant écrase la procédure existante.
- Enregistrez 6 paires de mémoires de préréglage de favoris. La mémoire ne peut pas être effacée par la touche de réinitialisation.
- Les éléments <Commande du son> (page 15) et <Fonctionnement de l'unité Bluetooth> (page 20) peuvent également être enregistrés par la même procédure.

- Si les éléments de la seconde hiérarchie ou d'une hiérarchie plus basse sont modifiés, la liste sera modifiée dans l'iPod par ajout ou par suppression de morceaux après l'enregistrement des FAVORIS. Par conséquent, la liste enregistrée dans l'appareil sera différente de la liste de l'iPod. L'enregistrement des FAVORIS devrait être effectué à nouveau après avoir édité les éléments dans l'iPod.

## Rappel d'un préréglage favori

Récupération d'un élément enregistré dans les favoris.

### 1 Entrer dans le mode de recherche (en source iPod/USB/FM uniquement)

Appuyez sur la touche [ Q ].

"SEARCH/FAVORITE" s'affiche.

### 2 Entrer dans le mode favori

Appuyez sur la touche [ Q ].

Les éléments favoris enregistrés sont affichés.

### 3 Sélectionner le numéro à rappeler dans la mémoire des favoris

Tournez la molette [VOL].

### 4 Rappeler le préréglage favori

Appuyez sur la touche [ENTER].

### Annulation du mode favori

Appuyez sur la touche [ Q ].



- Lorsque l'iPod est sélectionné comme source, l'écran de choix des listes de lectures/ artistes/ albums, etc. s'affiche. Les morceaux ne seront pas reproduits automatiquement.
- Quand la fonction de contrôle Dual Zone est activée, <Rappel d'un préréglage favori> ne peut appeler que les choix suivants <Commande du son> et <Fonctionnement de l'unité Bluetooth>.

## Effacement de la mémoire des préréglages favoris

Effacement d'un élément enregistré dans les favoris.

### 1 Sélectionner un élément de suppression de favori

Sélectionnez l'affichage "Favorite Delete".

Pour savoir comment sélectionner les éléments du menu, reportez-vous au <Système de menu> (page 8).

### 2 Entrer dans le mode de suppression de favori

Appuyez sur la touche [ENTER] pendant au moins 1 seconde.

Les éléments favoris enregistrés sont affichés.

### 3 Sélectionner le numéro à supprimer

Tournez la molette [VOL].

Sélectionnez "ALL" si vous souhaitez tout supprimer.

# Configuration de la télécommande (accessoire en option)

## 4 Supprimer le préréglage favori sélectionné

Appuyez sur la touche [ENTER].  
"Delete?" s'affiche.

## 5 Tournez la molette [VOL] pour sélectionner "YES", puis appuyez sur la touche [ENTER].

"Completed" s'affiche.  
Quittez le mode de suppression de mémoire de préréglage favori.

## Réglage du nom de favori

Donner un nom au préréglage en mémoire enregistré dans les favoris.

### 1 Entrer dans le mode de recherche (en source iPod/USB/FM uniquement)

Appuyez sur la touche [Q].  
"SEARCH/FAVORITE" s'affiche.

### 2 Entrer dans le mode favori

Appuyez sur la touche [Q].

Les éléments favoris enregistrés sont affichés.

### 3 Sélectionner le numéro souhaité pour la définition du nom

Tournez la molette [VOL].

### 4 Entrer en mode de définition du nom de favori

Appuyez sur la touche [DISP] pendant au moins 1 seconde.

Sélectionnez l'affichage "FAVORITE NAME SET".

### 5 Saisir le nom

Type d'opération	Opération
Mettre le curseur en position de saisie de caractère	Appuyez sur la touche [◀] ou [▶].
Sélectionnez le type de caractère*	Appuyez sur la touche [ENTER].
Sélectionner les caractères	Tournez la molette [VOL].

\* Chaque fois que l'on appuie sur la touche [ENTER], le type de caractère change entre les types indiqués dans le tableau ci-dessous.

Type de caractère	
Majuscules	
Minuscules	
Nombres et symboles	

### 6 Quitter le mode de définition du nom de favori

Appuyez sur la touche [DISP].

### Annulation de définition du nom

Appuyez sur la touche [Q].

## Configuration de l'ID de télécommande

Lors de la connexion de la télécommande KCA-RC107MR (accessoire en option) à cet appareil, vous devez enregistrer son ID.

### 1 Entrer dans le mode de configuration de télécommande

Appuyez sur la touche [2ZONE] pendant au moins 1 seconde.

### 2 Sélectionner l'élément de réglage d'ID de télécommande

Tournez la molette [VOL] pour sélectionner "Remote ID Set", puis appuyez sur la touche [ENTER].

La liste des ID de télécommande s'affiche. "Yes" indique que cette ID est déjà enregistrée. "No" indique que cette ID est disponible.

### 3 Activer l'enregistrement de l'ID de télécommande

Appuyez sur la touche [ENTER].

"Registering..." s'affiche.

### 4 Enregistrer l'ID de télécommande

Pour KCA-RC107MR, appuyez sur la touche [ENTER], [SRC] ou [DISP].

Touche	ID de télécommande
[ENTER]	L'ID1 est enregistrée.
[SRC]	L'ID2 est enregistrée.
[DISP]	L'ID3 est enregistrée.

"ID# Setup Completed" s'affiche.

### 5 Terminer le mode de configuration de télécommande

Appuyez sur la touche [2ZONE].

### Annulation du réglage d'ID de télécommande

Appuyez sur la touche [2ZONE] pendant au moins 1 seconde.



- Lors du retrait de la KCA-RC107MR, supprimez l'ID de télécommande enregistrée, de la manière décrite dans <Suppression d'ID de télécommande> (page 19).

## Suppression d'ID de télécommande

Supprimez l'ID enregistrée pour la télécommande KCA-RC107MR (accessoire en option).

### 1 Entrer dans le mode de configuration de télécommande

Appuyez sur la touche [2ZONE] pendant au moins 1 seconde.

# Configuration de la télécommande (accessoire en option)

- Sélectionner l'élément de suppression d'ID de télécommande**  
Tournez la molette [VOL] pour sélectionner "Remote ID Delete", puis appuyez sur la touche [ENTER].  
La liste des ID enregistrés pour les télécommandes s'affiche.
- Sélectionner l'ID de télécommande à supprimer**  
Tournez la molette [VOL].
- Supprimer l'ID de télécommande**  
Appuyez sur la touche [ENTER].  
"Remote ID# Delete?" s'affiche.
- Tournez la molette [VOL] pour sélectionner "YES", puis appuyez sur la touche [ENTER].**  
"ID# Delete Completed" s'affiche.
- Terminer le mode de configuration de télécommande**  
Appuyez sur la touche [2ZONE].

## Annulation de la suppression d'ID de télécommande

Appuyez sur la touche [2ZONE] pendant au moins 1 seconde.

# Configuration de la commande Double Zone

Lorsque la fonction double zone est réglée sur ON, sélectionnez le canal, soit avant soit arrière, à contrôler par la télécommande KCA-RC107MR (accessoire en option).

- Entrer dans le mode de configuration de télécommande**  
Appuyez sur la touche [2ZONE] pendant au moins 1 seconde.
- Sélectionner l'élément de réglage de commande double zone**  
Tournez la molette [VOL] pour sélectionner "Remote Zone Select", puis appuyez sur la touche [ENTER].  
Les réglages actuels sont affichés pour les ID de télécommande enregistrés.
- Sélectionner l'ID de télécommande cible**  
Appuyez sur la touche [∧] ou [∨].
- Sélectionner le canal cible**  
Appuyez sur la touche [◀◀] ou [▶▶].

Affichage	Canal contrôlé pendant le mode double zone
"Front"	Le canal avant est contrôlé.
"Rear"	Le canal arrière est contrôlé.

- Terminer le mode de configuration de télécommande**  
Appuyez sur la touche [2ZONE].

# Fonctionnement de l'unité

## À propos de l'unité Bluetooth (accessoire en option)

La connexion de l'unité Bluetooth KCA-BT200 (accessoire en option) à cet appareil vous permet de passer un appel avec le téléphone main libre ou de contrôler les périphériques audio au moyen d'une communication Bluetooth.

Pour la procédure, reportez-vous à la description dans le groupe Modèle-C du manuel d'utilisation accompagnant l'unité Bluetooth KCA-BT200.

Notez que les étapes suivantes sont différentes de celles du manuel d'utilisation de l'unité Bluetooth KCA-BT200.



- Vous ne pouvez pas utiliser la fonction <Poursuivre l'appel en cours> de la section <Poursuivre l'appel en cours>.

## Fonctionnement lors du mode méthode de numérotation

- Entrer en mode menu Bluetooth**  
Appuyez sur la touche [MUTE] pendant au moins 1 seconde.
- Sélectionner l'élément mode de sélection de méthode de numérotation**  
Tournez la molette [VOL].  
Sélectionnez l'affichage "Dialing Mode".
- Entrer en mode de sélection de méthode de numérotation**  
Appuyez sur la touche [ENTER].
- Sélectionner une méthode de numérotation**  
Appuyez sur la touche [ENTER].  
Une pression sur la touche [ENTER] fait alterner la méthode de numérotation comme suit:  
"DIAL", "INITIAL", "P-BOOK", "OUT-CALL", "INCALL", "MIS-CALL"
- Quitter le mode de sélection de méthode de numérotation**  
Appuyez sur la touche [MUTE] pendant au moins 1 seconde.

Pour la procédure relative à chaque méthode de numérotation, reportez-vous au manuel d'utilisation du KCA-BT200.

Reportez-vous au tableau de correspondance suivant pour l'utilisation des touches et molettes qui n'existent pas sur cet appareil bien qu'elles soient décrites dans le manuel d'utilisation du KCA-BT200.

Notation utilisée dans le Mode d'emploi du KCA-BT200	Opération
Touche [ATT]	Touche [MUTE]
Touche [▶▶]	Touche [ENTER]
Touche [SRC]	[TUN], [iPod] ou [AUX]

## Bluetooth (accessoire en option)

Touche [SE]	Touche [DISP]
Tournez la molette de commande	Tournez la molette [VOL]
Appuyez sur la molette de commande	Appuyez sur la touche [ENTER].
Poussez la molette de commande vers le haut ou vers le bas	Appuyez sur la touche [ ^ ] ou [ v ].
Poussez la molette de commande vers la gauche ou vers la droite	Appuyez sur la touche [ << ] ou [ >> ].
SMS (Service de messagerie - Short Message Service)	Appuyez sur la touche [DISP].
<b>3 Sélectionnez un message</b> Appuyez sur la touche [SE] pendant au moins 1 seconde.	
Pendant un appel Passer en mode privé Appuyez sur la touche [▶▶].	Appuyez sur la touche [1] pendant au moins 1 seconde.
Supprimer un appareil Bluetooth enregistré	Appuyez sur la touche [ENTER].
<b>4 Supprimez l'appareil Bluetooth sélectionné</b> Appuyez sur la touche [▶▶] (Molette de commande) pendant au moins 1 seconde.	
Configurer une commande vocale pour la catégorie	Appuyez sur la touche [ENTER].
<b>1 Entrez en mode balise vocale</b> Appuyez sur la touche [▶▶] pendant au moins 1 seconde.	

### Annulation du mode menu Bluetooth

Tournez la molette [VOL] pour sélectionner "Return", puis appuyez sur la touche [ENTER].

## Composer un numéro

### 1 Entrer en mode menu Bluetooth

Appuyez sur la touche [MUTE] pendant au moins 1 seconde.

### 2 Sélectionner l'élément mode de sélection de méthode de numérotation

Tournez la molette [VOL].  
Sélectionnez l'affichage "Dialing Mode".

### 3 Entrer en mode de sélection de méthode de numérotation

Appuyez sur la touche [ENTER].

### 4 Sélectionner une méthode de numérotation

Appuyez sur la touche [ENTER].  
Sélectionnez l'affichage "DIAL".

### 5 Entrer un numéro de téléphone

Type d'opération	Opération
Sélectionner les caractères	Tournez la molette [VOL].
Confirmer les caractères.	Appuyez sur la touche [ >> ].
Supprimer les caractères.	Appuyez sur la touche [ << ].

### 6 Effectuer un appel

Appuyez sur la touche [ENTER] pendant au moins 1 seconde.



- Vous pouvez entrer 32 chiffres au maximum.

## Fonctionnement lors d'un appel par numérotation vocale

### 1 Entrer en mode menu Bluetooth

Appuyez sur la touche [MUTE] pendant au moins 1 seconde.

### 2 Sélectionner l'élément mode d'appel par numérotation vocale

Tournez la molette [VOL].  
Sélectionnez l'affichage "Voice Recognize".

### 3 Entrer en mode d'appel par numérotation vocale

Appuyez sur la touche [ENTER].  
"Ready?" s'affiche.

### 4 Effectuer une reconnaissance vocale pour le nom

Appuyez sur la touche [ENTER], puis prononcez le nom.  
"PB Name?" s'affiche.  
Lorsque vous entendez un bip, prononcez le nom dans un délai de 2 secondes.

### 5 Reconnaissance pour le nom

Appuyez sur la touche [1], puis prononcez la catégorie.  
"PN Type?" s'affiche.  
Lorsque vous entendez un bip, prononcez la catégorie dans un délai de 2 secondes.

### 6 Effectuer un appel

Appuyez sur la touche [ENTER] pendant au moins 1 seconde.

### 7 Quitter le mode d'appel par numérotation vocale

Appuyez sur la touche [MUTE] pendant au moins 1 seconde.

### Annulation du mode menu Bluetooth

Tournez la molette [VOL] pour sélectionner "Return", puis appuyez sur la touche [ENTER].

# Annexe

## À propos des fichiers audio

### • Fichier audio reproductible

AAC-LC (.m4a), MP3 (.mp3), WMA (.wma), WAV (.wav)

### • Périphériques USB compatibles

Classe de stockage de masse USB

### • Systèmes de fichier de périphérique USB compatibles

FAT16, FAT32

Bien que les fichiers audio soient conformes aux normes établies ci-dessus, il est possible que la reproduction ne soit pas possible suivant le type ou les conditions du support ou périphérique.

### • Ordre de lecture des fichiers audio

Dans l'exemple de l'arborescence de dossiers et de fichiers ci-dessous, les fichiers sont reproduits dans l'ordre de ① à ⑩.

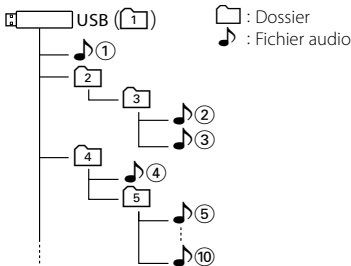

Un manuel en ligne concernant les fichiers audio a été mis sur le site [www.kenwood.com/audiophile/](http://www.kenwood.com/audiophile/).

Dans ce manuel en ligne, vous trouverez des informations et des remarques détaillées qui ne sont pas fournies dans le présent manuel. Veuillez lire aussi le manuel en ligne.



- Dans le présent manuel, l'expression "périphérique USB" s'utilise aussi pour les mémoires flash et les lecteurs audio numériques avec connecteur USB.

## iPod/iPhone qui peut être connecté à cet appareil

Made for

- iPod nano (1st generation) • iPod nano (2nd generation)
- iPod nano (3rd generation) • iPod nano (4th generation)
- iPod with video • iPod classic
- iPod touch (1st generation) • iPod touch (2nd generation)

Works with

- iPhone
- iPhone 3G



iPhone  
4GB 8GB 16GB



iPhone 3G  
8GB 16GB

- Mettre à jour le logiciel de l'iPod/iPhone à la dernière version.



- Si vous démarrez la lecture après avoir connecté l'iPod, le morceau qui a été reproduit par l'iPod est lu en premier.  
Dans ce cas, "RESUMING" s'affiche sans afficher de nom de dossier, etc. En changeant l'élément de recherche, le titre correct etc. s'affichera.
- Il n'est pas possible d'utiliser iPod lorsque "KENWOOD" ou "✓" est affiché sur l'iPod.

## À propos du périphérique USB

- Quand le périphérique USB est connecté à cet appareil, celui-ci peut être rechargé, pourvu que cet appareil soit mis sous tension.
- Vous ne pouvez pas connecter un périphérique USB via un hub USB.
- Effectuer des sauvegardes des fichiers audio utilisés avec cet appareil. Les fichiers risquent d'être effacés selon les conditions de fonctionnement du périphérique USB.  
Aucune compensation ne sera accordée pour les torts consécutifs à l'effacement de données enregistrées.
- Aucun périphérique USB n'est fourni avec cet appareil. Vous devez acheter un périphérique USB disponible dans le commerce.

## À propos de KENWOOD "Music Editor" de l'application PC

- "Music Editor" se trouve sur le CD-ROM fourni avec cet appareil.
- Pour l'utilisation de "Music Editor", reportez-vous au manuel d'utilisation se trouvant sur le CD-ROM d'installation et à l'aide de "Music Editor".
- L'appareil peut lire un périphérique USB créé par "Music Editor".
- Les informations concernant la mise à jour de "Music Editor" se trouvent sur le site, [www.kenwood.com/cs/ce/](http://www.kenwood.com/cs/ce/).

## Glossaire du menu

### • AMP

Sélectionner "OFF" éteint l'amplificateur intégré. Éteindre l'amplificateur intégré améliore la qualité de la sortie préampli.

### • ILM Dimmer

Réduit la luminosité de l'éclairage des touches. Auto: Permet d'atténuer l'éclairage en conjonction avec l'allumage des phares de votre véhicule. Manual: Atténue l'éclairage de manière constante. OFF: N'atténue pas l'éclairage.

### • DISP Dimmer

Réduit la luminosité de l'éclairage de l'affichage. Auto: Permet d'atténuer l'éclairage en conjonction avec l'allumage des phares de votre véhicule. Manual: Atténue l'éclairage de manière constante. OFF: N'atténue pas l'éclairage.

### • DISP N/P

Fait basculer l'affichage du panneau entre affichage positif et affichage négatif. En outre, vous pouvez l'inverser en conjonction avec l'éclairage intérieur. POS1 : Affiche le texte en positif.

POS2 : Lorsque l'éclairage intérieur est éteint, le texte s'affiche en positif; lorsque l'éclairage intérieur est allumé, le texte s'affiche en négatif;

NEGA1 : Affiche le texte en négatif.

NEGA2 : Lorsque l'éclairage intérieur est éteint, le texte s'affiche en négatif; lorsque l'éclairage intérieur est allumé, le texte s'affiche en positif;

### • Seek Mode

Sélectionner un mode de syntonisation de la radio.

Mode de syntonisation	Affichage	Opération
Recherche automatique	"Auto1"	Recherche automatique d'une station.
Recherche de station préregistrée	"Auto2"	Recherche dans l'ordre des stations présentes dans la mémoire de préenregistrement.
Manuel	"Manual"	Commande normale manuelle de la syntonisation.

### • Supreme

Technologie d'extrapolation et supplément avec algorithme propriétaire, la gamme haute-fréquence qui est coupée lors de l'encodage à débit binaire faible (moins de 128 Kbps, la fréquence d'échantillonnage est de 44,1 kHz).

La compensation est optimisée pour chaque format de compression (AAC, MP3 ou WMA) et traitée en fonction du débit.

L'effet est négligeable pour la musique codée avec un taux de transfert élevé ou variable ou dont la gamme de hautes fréquences est réduite.

### • News (Bulletin d'informations sans réglage de la durée)

Capte automatiquement le bulletin d'informations lorsqu'il commence. Régler la durée pendant laquelle l'interruption doit être désactivée après le commencement d'un autre bulletin d'informations. Passer de "NEWS 00min" à "NEWS 90min" permet d'activer cette fonction.

Si un bulletin d'informations commence lorsque cette fonction est activée, "Traffic INFO" s'affiche et les informations sont reçues. Si "20min" a été établi, la réception d'un autre bulletin d'informations ne commencera pas avant 20 minutes.

Le volume du bulletin d'informations est au même niveau que celui réglé pour les informations routières.

### • AF (Alternative Frequency - Fréquence alternative)





Quand la réception est mauvaise, cette fonction commute automatiquement sur une autre fréquence du même programme avec une meilleure réception dans le même réseau RDS.

### • Russian (réglage en Russe)

Lorsque cette fonction est activée, les chaînes de caractères suivants s'affichent en russe: Nom de dossier/ Nom de fichier/ Titre du morceau/ Nom de l'artiste/ Nom de l'album/ KCA-BT200 (accessoire optionnel)

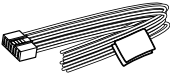
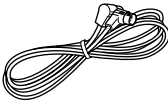
# Accessoires/Procédure d'installation

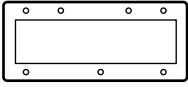
## Accessoires

①		.....1
②		.....1
③		.....7
④		.....2
⑤		.....1
⑥		.....1

## Procédure d'installation

1. Pour éviter tout court-circuit, retirez la clé du contact et déconnectez la borne  $\ominus$  de la batterie.
2. Effectuez correctement la connexion des câbles de sortie et d'entrée de chaque appareil.
3. Connectez les câbles de haut-parleur du câblage.
4. Connectez le câblage électrique dans l'ordre suivant : masse, batterie, allumage.
5. Connectez le connecteur du câblage électrique à l'appareil.
6. Installez l'appareil dans votre bateau.
7. Reconnectez la borne  $\ominus$  de la batterie.
8. Appuyez sur la touche de réinitialisation.

## ⚠️ AVERTISSEMENT

Si vous connectez le câble d'allumage (rouge) et le câble de batterie (jaune) au point de mise à la masse négatif, vous risquez de causer un court-circuit qui peut provoquer un incendie. Connectez toujours ces câbles à la source d'alimentation passant par le boîtier de fusibles.



- Le montage et le câblage de ce produit nécessitent des compétences et de l'expérience. Pour des raisons de sécurité, laissez un professionnel effectuer le travail de montage et de câblage.
- Assurez-vous de mettre l'appareil à la masse sur une alimentation négative de 12 V CC.
- N'installez pas l'appareil dans un endroit exposé directement à la lumière du soleil, à une chaleur excessive ou à l'humidité.
- N'utilisez pas vos propres vis. N'utilisez que les vis fournies. L'utilisation de vis incorrectes pourrait endommager l'appareil.
- Si l'appareil ne parvient pas à se mettre sous tension (le message "Protect" s'affiche), cela est peut-être dû à un court-circuit au niveau du cordon d'enceinte ou à un contact entre ce dernier et le châssis du véhicule, ce qui a pu activer la fonction de protection. Le câble des enceintes doit donc être vérifié.
- Si l'allumage de votre bateau n'a pas de position ACC, connectez le câble d'allumage à une source d'alimentation qui peut être mise sous et hors tension avec la clé de contact ou un autre interrupteur de commande. Si on laisse le récepteur allumé pendant une période prolongée, la batterie peut se vider.
- Si un fusible saute, assurez-vous d'abord que les câbles n'ont pas causé de court-circuit puis remplacez le vieux fusible par un nouveau de même valeur.
- Isolez les câbles non connectés avec un ruban de vinyle ou d'un autre matériel similaire. Pour éviter les courts-circuits, ne retirez pas non plus les capuchons à l'extrémité des câbles non connectés ou des prises.
- Connectez séparément chaque câble d'enceinte à la borne correspondante. L'appareil peut être endommagé si le câble négatif  $\ominus$  pour une des enceintes ou le câble de masse entre en contact avec une partie métallique du bateau.
- Quand deux haut-parleurs seulement sont connectés au système, connectez les câbles soit aux prises de sortie avant, soit aux prises de sortie arrière (c.à.d. ne mélangez pas l'avant et l'arrière). Par exemple, si vous connectez le câble + du haut-parleur de gauche à une prise de sortie avant, ne connectez pas le câble  $\ominus$  du haut-parleur droit à la prise de sortie arrière.
- Après installation de l'appareil, assurez-vous que l'équipement électrique fonctionne normalement, par exemple les témoins de signalisation et les compteurs.
- Monter l'unité de façon à ce que l'angle de montage soit de 30° ou moins.



# Installation

## Installation de l'unité principale

- 1 Fixez le gabarit (accessoire⑤) à la position d'installation.
- 2 Marquez les trous (trou de montage de l'unité principale x 1, trous de vis x 7) sur la surface de montage en vous reportant au gabarit (accessoire⑤).

Surface de montage

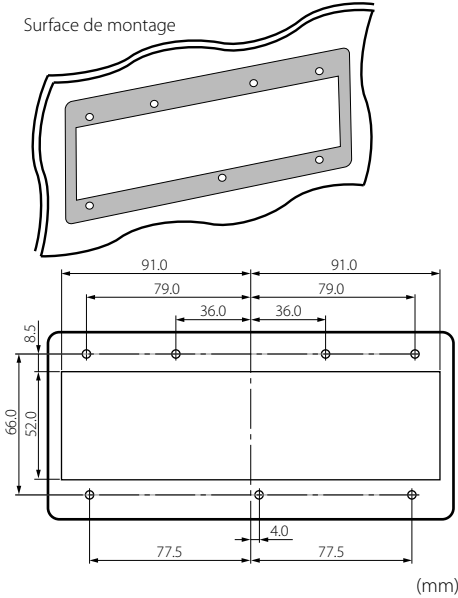

- Décidez de la taille des trous de vis en fonction de la nature de la surface de montage.

- 3 Retirez le gabarit (accessoire⑤).
- 4 Installez l'unité principale.

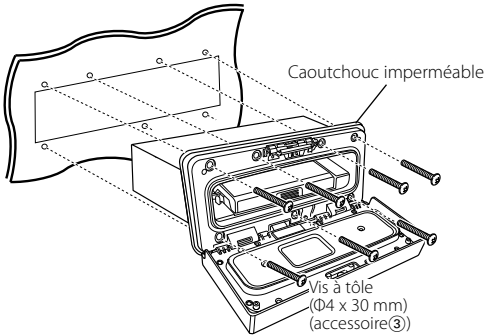

- Installez l'unité principale en même temps que le caoutchouc imperméable. La caractéristique d'étanchéité à l'eau n'est assurée qu'avec le caoutchouc imperméable fixé.

## Installation de l'unité cachée

Vis à tôle (Φ4 x 16 mm)  
(accessoire④)

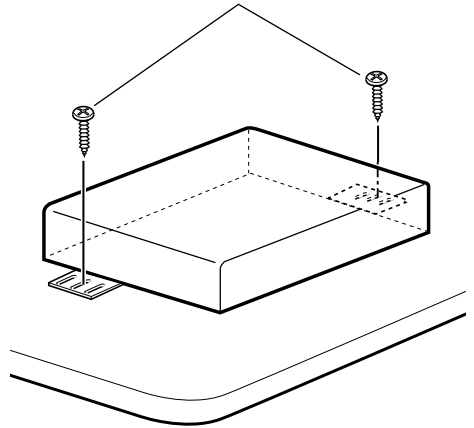

- Installez l'unité cachée dans un endroit à l'abri de l'eau.
- Avant installation, vérifiez qu'il n'y a ni réservoir à carburant, tuyau ou câble pouvant être percé par les vis, derrière la surface de montage.

# Guide de dépannage

Certaines fonctions de cet appareil peuvent être désactivées lorsque certains réglages sont effectués sur l'appareil.

- ❗ **Impossible de régler le subwoofer.**
- **Impossible de configurer le filtre passe-bas.**
- **Aucune sortie émise par le subwoofer.**
  - ▶ • <Sortie Subwoofer> du Chapitre <Fonctionnement basique> (page 6) n'est pas activée (sur ON).

- ❗ **Impossible de régler le subwoofer.**
- **Impossible de configurer le filtre passe-haut.**
- **Impossible de régler la balance avant/arrière.**
- **Aucun effet de la commande du son sur AUX.**
- **Impossible de configurer la position du subwoofer du réglage manuel de position.**
  - ▶ • <Sortie Subwoofer> du Chapitre <Fonctionnement basique> (page 6) n'est pas activée (sur ON).
  - La fonction Double Zone est activée. <sup>ES</sup> <Fonctionnement basique> (page 6)

- ❗ **Impossible de régler la phase du subwoofer.**
  - ▶ Le filtre passe-bas est réglé sur direct. <sup>ES</sup> <Réglage Audio> (page 16)

- ❗ **Impossible de sélectionner la destination de sortie de la source secondaire dans la Double Zone.**
- **Impossible de régler le volume des haut-parleurs arrière.**
  - ▶ La fonction Double Zone est désactivée. <sup>ES</sup> <Fonctionnement basique> (page 6)

Ce qui peut apparaître comme un mauvais fonctionnement de votre appareil n'est peut-être que le résultat d'une mauvaise opération ou d'une mauvaise connexion. Avant d'appeler un centre de service, vérifiez d'abord dans le tableau suivant les problèmes possibles.

## Généralités

### ❓ La tonalité de touche ne s'entend pas.

- ✓ La sortie de préampli est en cours d'utilisation.
  - <sup>ES</sup> La tonalité de touche ne peut être émise par le jack de préampli.

## Source tuner

### ❓ La réception radio est mauvaise.

- ✓ L'antenne de la voiture n'est pas sortie.
  - <sup>ES</sup> Sortez l'antenne complètement.

## Source fichier audio

### ❓ Le son saute quand un fichier audio est reproduit.

- ✓ Les conditions d'enregistrement sont mauvaises.
  - <sup>ES</sup> Réenregistrez le support ou utilisez un autre support.

# Guide de dépannage

## Les messages ci-dessous indiquent l'état de votre système.

Protect (clignote):

Le fil d'enceinte a un court-circuit ou touche le châssis du véhicule, et par conséquent la fonction de protection est activée.

- ✦ Câblez ou isolez correctement le fil d'enceinte et appuyez sur le bouton de réinitialisation. Si le code "Protect" ne disparaît pas, consultez le centre de réparation le plus proche.

No Device: Le périphérique USB est sélectionné en tant que source bien qu'aucun périphérique USB ne soit connecté.

- ✦ Changez de source en utilisant n'importe quelle source autre qu'USB. Connectez un périphérique USB puis repassez à la source USB.

N/A Device: • Un périphérique USB incompatible est connecté.

- La connexion à l'iPod a échoué.
- ✦ Vérifier que l' iPod connecté est un iPod supporté. Voir <À propos des fichiers audio> (page 22) pour obtenir des informations sur les iPod supportés.

No Music Data/ No Music:

- Le périphérique USB connecté contient des fichiers audio illisibles.
- Le support utilisé ne dispose pas de données enregistrées que l'appareil peut lire.

USB Error: Un problème peut être survenu sur le périphérique USB connecté.

- ✦ Retirer le périphérique USB, puis mettre l'interrupteur d'alimentation sur ON. Si le même affichage se répète, utiliser un autre périphérique USB.

REMO ERROR: Un problème peut être survenu sur la télécommande connectée.

- ✦ Enlevez la télécommande, puis reconnectez-la.

USB REMOVE (clignote):

Le mode Enlever a été sélectionné pour le périphérique USB. Vous pouvez enlever le périphérique USB en toute sécurité.

iPod REMOVE (clignote):

Le mode Enlever a été sélectionné pour l'iPod. Vous pouvez enlever l'iPod en toute sécurité.

FAV : No Memory:

La procédure n'est pas enregistrée dans la mémoire de préenregistrement des favoris

NO ACCESS: Le préenregistrement de procédure avec la commande de favoris n'est pas disponible. Le contenu préenregistré peut en pas être rappelé en fonction de la source ou du mode sélectionné.

# Caractéristiques techniques

## Section tuner FM

---

- Bande de fréquences (espace 50 kHz)
  - : 87,5 MHz – 108,0 MHz
- Sensibilité utile (S/N = 26dB)
  - : 0,7  $\mu$ V/75  $\Omega$
- Sensibilité d'atténuation (S/B = 46dB)
  - : 1,6  $\mu$ V/75  $\Omega$
- Réponse en fréquence ( $\pm$ 3,0 dB)
  - : 30 Hz – 15 kHz
- Taux de Signal/Bruit (MONO)
  - : 65 dB
- Sélectivité (DIN) ( $\pm$ 400 kHz)
  - :  $\geq$  80 dB
- Séparation stéréo (1 kHz)
  - : 35 dB

## Section tuner MW

---

- Bande de fréquences (espace 9 kHz)
  - : 531 kHz – 1611 kHz
- Sensibilité utile (S/B = 20dB)
  - : 25  $\mu$ V

## Section tuner LW

---

- Bande de fréquences
  - : 153 kHz – 281 kHz
- Sensibilité utile (S/B = 20dB)
  - : 45  $\mu$ V

## Interface USB

---

- Standard USB
  - : USB1.1/ 2.0 (vitesse maximale)
- Courant d'alimentation maximum
  - : 500 mA
- Convertisseur D/A
  - : 24 Bit
- Réponse en fréquence ( $\pm$ 1 dB)
  - : 10 Hz – 20 kHz
- Distorsion harmonique totale (1 kHz)
  - : 0,010 %
- Taux de Signal/Bruit (1 kHz)
  - : 105 dB
- Gamme dynamique
  - : 93 dB
- Système de fichiers
  - : FAT16/ 32
- Décodage MP3
  - : Compatible avec le format MP3 1/2
- Décodage WMA
  - : Compatible Windows Media Audio
- Décodage AAC
  - : Fichiers AAC-LC ".m4a"
- Signal WAV
  - : Linéaire-PCM

## Section audio

---

- Puissance de sortie maximum
  - : 50 W x 4
- Puissance de sortie (DIN 45324, +B=14,4 V)
  - : 30 W x 4
- Impédance d'enceinte
  - : 4 – 8  $\Omega$
- Action en tonalité
  - Graves : 100 Hz  $\pm$ 8 dB
  - Moyennes : 1 kHz  $\pm$ 8 dB
  - Aiguës : 10 kHz  $\pm$ 8 dB
- Niveau de préamplification/charge (CD)
  - : 4000 mV/10 k $\Omega$
- Impédance de pré-sortie
  - :  $\leq$  600  $\Omega$

## Entrée auxiliaire

---

- Réponse en fréquence ( $\pm$ 3 dB)
  - : 20 Hz – 20 kHz
- Tension maximum d'entrée
  - : 1200 mV
- Impédance d'entrée
  - : 10 k $\Omega$

## Généralités

---

- Tension de fonctionnement (entre 11 et 16 V)
  - : 14,4 V
- Consommation de courant maximale
  - : 15 A
- Dimensions d'installation (L x H x P)
  - Unité principale : 182 x 50 x 138 mm
- Dimensions (L x H x P)
  - Unité principale : 197 x 90 x 188 mm
  - Unité cachée : 243 x 52 x 169 mm
- Poids
  - Unité principale : 1,02 kg
  - Unité cachée : 0,97 kg



This symbol mark indicates that Kenwood manufactured this product so as to decrease harmful influence on the environment.

---

# KENWOOD