

DMX723WS DMX823WXS DMX80AXS

MONITOR CON RECEPTOR

Guía de inicio rápido

JVCKENWOOD Corporation

- Encontrará la información actualizada (el manual de instrucciones más reciente, actualizaciones del sistema, nuevas funciones, etc.) en



<<https://www.kenwood.com/cs/ce/>>

Posición de la indicación del nombre del modelo

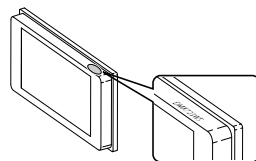

Antes de la utilización

Sobre la Guía de inicio rápido

Esta Guía de inicio rápido describe las funciones básicas de esta unidad.

Para obtener información y operaciones detalladas, consulte el MANUAL DE INSTRUCCIONES en el siguiente sitio web:
<<https://www.kenwood.com/cs/ce/>>



El manual de instrucciones está sujeto a cambios por modificación de especificaciones, etc. Asegúrese de descargar la última edición del Manual de instrucciones para consulta.

Cómo leer este manual

- Las pantallas y paneles que se incluyen en este manual son ejemplos utilizados para ofrecer explicaciones de las distintas operaciones. Por este motivo, pueden diferir de las pantallas o paneles reales, y algunos patrones de visualización también pueden ser diferentes.
- **Idioma para las indicaciones:** En este manual, se utilizan indicaciones en inglés para las explicaciones. Puede seleccionar el idioma para las indicaciones desde el menú **SETUP**. Consulte el Manual de instrucciones.



Este símbolo en el producto significa que hay instrucciones importantes de funcionamiento y mantenimiento en este manual. Asegúrese de leer cuidadosamente las instrucciones de este manual.

Precauciones

▲ADVERTENCIAS

■ Para evitar lesiones o incendios, tome las precauciones siguientes:

- Para evitar un cortocircuito, nunca coloque ni deje objetos metálicos (como monedas o herramientas metálicas) dentro de la unidad.
- No mire fijamente la pantalla de la unidad mientras está conduciendo durante un periodo prolongado de tiempo.
- Si tiene problemas durante la instalación, consulte con su distribuidor KENWOOD.

■ Precauciones para el uso de esta unidad

- Cuando compre accesorios opcionales, pregunte a su distribuidor KENWOOD si dichos accesorios son compatibles con su modelo y en su región.
- Puede seleccionar el idioma de visualización de los menús, las etiquetas de archivos de audio, etc. Consulte el Manual de instrucciones.
- La función Radio Data System o Radio Broadcast Data System no funcionará en lugares donde no existan emisoras compatibles con este servicio.

■ Cómo proteger el monitor

- Para proteger el monitor de posibles daños, no lo utilice con un bolígrafo con punta de bola ni con ninguna herramienta similar de punta afilada.

■ Limpieza de la unidad

- Si la placa frontal de la unidad está manchada, límpiela con un paño suave y seco, como un paño de silicio. Si la placa frontal está muy manchada, límpiela con un paño humedecido con detergente neutro y, después, vuelva a limpiarla con un paño suave y seco.

NOTA

- Si aplica un limpiador en spray directamente sobre la unidad, puede dañar sus componentes mecánicos. Si limpia la placa frontal con un paño áspero o con líquido volátil, como disolvente o alcohol, puede rayar la superficie o borrar los caracteres impresos.

Cómo reiniciar su unidad

- Si la unidad o el equipo conectado no funcionan correctamente, reinicie la unidad. Pulse el botón <Reset>. La unidad vuelve a los ajustes de fábrica.

DMX723WS



DMX823WXS

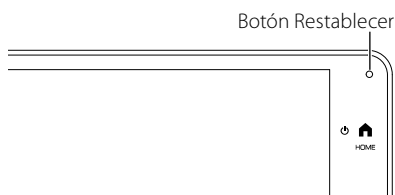

DMX80AXS

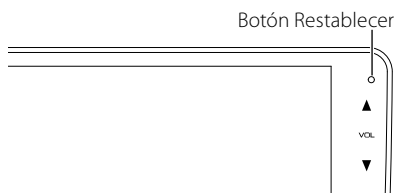

Funciones básicas

Poner en marcha la unidad

- 1 Pulse el botón **HOME**.
 - La unidad se pone en marcha.

● Para apagar la unidad:

- 1 Mantenga pulsado el botón **HOME**.

NOTA

- La primera vez que se pone en marcha la unidad después de la instalación, debe realizarse la configuración inicial (**P.28**).

Funciones de los botones del panel frontal

DMX723WS

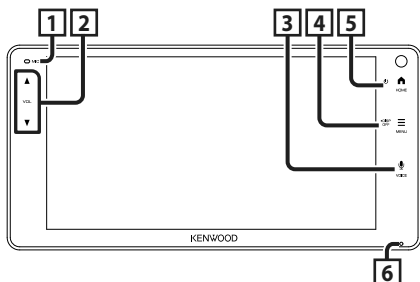

DMX823WXS

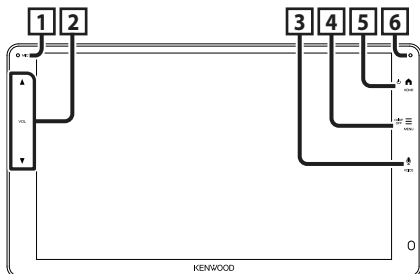

DMX80AXS

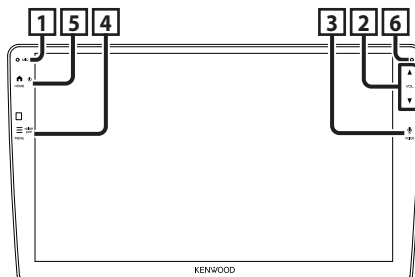

Nombre

• Función

- 1 **Micrófono integrado**
 - Hable a través del modo manos libres Bluetooth cuando haya conectado un teléfono Bluetooth.
- 2 **▼, ▲ (VOL)**
 - Ajusta el volumen.
 - Si continúa presionando ▲, el volumen aumentará hasta 15.
- 3 **VOICE**
 - Muestra la pantalla de reconocimiento de voz.
 - Si no hay conectado un Apple CarPlay, Android Auto o un teléfono manos libres Bluetooth, mantener pulsado mostrará el cuadro de diálogo de espera de emparejamiento Bluetooth.
- 4 **MENU**
 - Muestra la pantalla de menú emergente.
 - Mantenga pulsado para apagar la pantalla.
- 5 **HOME (INICIO)**
 - Muestra la pantalla INICIO
 - Mantenga pulsado para apagar.
 - Si la unidad está apagada, la enciende.
- 6 **Restablecer**
 - Si la unidad o el equipo conectado no funcionan correctamente, la unidad restablece la configuración inicial al pulsar este botón.

NOTA

- El ruido del interior del vehículo durante una llamada puede afectar a la calidad de la llamada. Si la calidad de la llamada es deficiente, recomendamos ajustar el ventilador del acondicionador de aire al ajuste más bajo.

Descripciones de la pantalla INICIO

La mayoría de las funciones pueden ejecutarse desde la pantalla HOME (inicio).



- 1 • Muestra la pantalla de selección de fuente. **(P.27)**
- 2 • Iconos de acceso directo a la fuente de reproducción **(P.27)**



Selección de la fuente de reproducción







1 Toque  en la pantalla INICIO.



- 1 • Regresa a la pantalla anterior.
- 2 • Cambia la fuente de reproducción.
- 3 • Muestra la pantalla del menú CONFIGURACIÓN.

Desde la pantalla puede seleccionar las siguientes fuentes y funciones.

-  • Cambia a la emisión de radio. **(P.29)**
-  • Cambia a la pantalla Apple CarPlay desde el iPhone conectado.

-  • Cambia a la pantalla de Android Auto desde el teléfono inteligente Android conectado.
-  • Cambia a la pantalla Espejo inalámbrico desde el iPhone o el teléfono inteligente Android conectado. Es necesario conectar un iPhone o un teléfono inteligente Android con la aplicación "MirrorAPP+"™ instalada.
-  • Muestra la pantalla Manos libres. **(P.31)**
Si ni Apple CarPlay, Android Auto ni un teléfono manos libres Bluetooth están conectados, muestra el mensaje "Disconnected" en la pantalla TEL. Al conectar como Apple CarPlay o Android Auto, funciona como un teléfono proporcionado en Apple CarPlay o Android Auto.
-  • Reproduce el reproductor de audio Bluetooth.
-  • Reproduce archivos en un dispositivo USB.
-  • Reproduce un iPhone.
Si el iPhone está conectado a través de USB cuando la función CarPlay está desactivada en el iPhone, la fuente USB cambiará a la fuente del iPhone. Solo se pueden utilizar algunas funciones de la fuente USB con la fuente iPhone.
-  • Muestra la pantalla Lista de dispositivos.
-  • Pone la unidad en espera.

Inicio

Configuración inicial

Realice esta configuración si es la primera vez que utiliza esta unidad.

1 Ajuste cada elemento del modo siguiente.



■ Language

Seleccione el idioma utilizado para la pantalla de control y los elementos de configuración. El idioma predeterminado es "British English(en)".

- 1 Toque **Language**.
- 2 Seleccione el idioma deseado.
- 3 Toque **Close**.

■ Clock

Ajusta la sincronización del reloj y lo ajusta. Para más información sobre el manejo, consulte **Configuración inicial (P.28)**.

■ Display

(DMX723WS/DMX823WXS solamente)

Ajuste el color de iluminación de la tecla. Para más información sobre el manejo, consulte el manual de instrucciones.

■ Camera

Ajusta los parámetros de la cámara.

- 1 Toque **Camera**.
- 2 Ajuste cada uno de los elementos y toque .

Para más información sobre el funcionamiento, consulte el Manual de instrucciones.

■ DEMO

Configure el modo de demostración. La opción predeterminada es "OFF".

- 1 Toque **DEMO** y ajuste en **ON** u **OFF**.

2 Toque **Finish**.

NOTA

- Estas opciones pueden ajustarse desde el menú SETUP.

Ajustes del calendario/reloj

1 Pulse el botón **MENU**.

- Aparece el menú emergente.

2 Toque .

- Aparece la pantalla SETUP Menu.

3 Toque **User Interface**.



- Aparecerá la pantalla User Interface.

4 Ajuste cada elemento del modo siguiente.

Desplace la página para mostrar los elementos ocultos.



■ Time Format

Seleccione el formato de visualización de la hora.

12-Hour (predeterminado)/ **24-Hour**

■ Clock

GPS-SYNC (predeterminado): Sincroniza la hora del reloj con GPS.

Manual: Ajuste el reloj manualmente.

■ Daylight Saving

(no se utiliza cuando el reloj se ajusta manualmente)

Active esta opción seleccionando la hora adicional para el horario de verano (si está disponible en su zona residencial).

OFF (predeterminado)/ **+1 hr./ +30 min.**

■ Time Zone

Seleccione la zona horaria.

■ Clock Adjust

Si selecciona **Manual** para Reloj, ajuste la fecha y la hora manualmente.

NOTA

- Por favor, configure la fecha y la hora. Si no se configuran, algunas funciones podrían no funcionar.

Manejo básico de radio

Toque el icono **Radio**.



1 Modo de búsqueda

El modo de búsqueda cambia en el orden siguiente: **AUTO1**, **AUTO2**, **MANUAL**.

- **AUTO1**: Sintoniza automáticamente una emisora con buena recepción.
- **AUTO2**: Sintoniza las emisoras de la memoria una después de la otra.
- **MANUAL**: Cambia a la frecuencia siguiente manualmente.

2 Teclas de operación

- **◀▶**: Sintoniza una emisora. El método de cambio de frecuencia puede modificarse (consulte 1 en la tabla).

3 Preset list

- Toque **⏏** dos veces en el lado derecho de la pantalla para visualizar la lista de presintonías. Toque **⏏** para cerrar la lista.
- Restaura la emisora memorizada.
- Si se toca durante 2 segundos, almacena en la memoria la emisora de recepción actual.

4 FM AM

Cambia la banda.

Control de Bluetooth

Registre el dispositivo Bluetooth

Es necesario registrar el reproductor de audio o el teléfono móvil Bluetooth antes de utilizarlos en esta unidad con la función Bluetooth.

- 1 **Active la función Bluetooth en su teléfono inteligente/teléfono móvil.**
- 2 **Busque la unidad ("DMX*****") en su teléfono inteligente/móvil.**
- 3 **Accione su smartphone/teléfono móvil en conformidad con los mensajes visualizados.**
 - **Confirme la petición en el teléfono inteligente/móvil.**

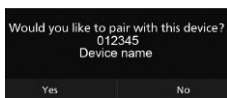

- 4 **Toque Yes.**

■ Cambiar el dispositivo conectado

Si se han registrado dos o más dispositivos Bluetooth, seleccione el dispositivo que se utilizará.

- 1 **Toque Device List en la pantalla Configuración de la conexión.**
- 2 **Toque el icono del dispositivo que desee conectar.**

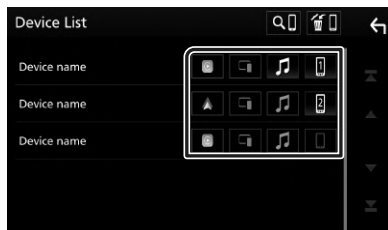

- El icono de la función del dispositivo conectado se encenderá.
 - Teléfono manos libres Bluetooth:
 - Audio Bluetooth:
 - Apple CarPlay:
 - Android Auto:
 - Espejo inalámbrico:

Para eliminar el dispositivo Bluetooth registrado

- 1 **Toque en la pantalla Lista de dispositivos.**

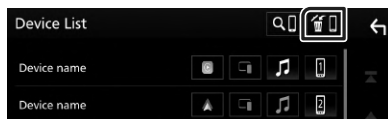

- 2 **Toque el nombre del dispositivo a eliminar.**

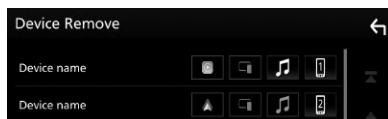

- Aparece el mensaje de confirmación.

- 3 **Toque Yes.**

Usar la unidad de manos libres

Puede usar la función de teléfono conectando un teléfono Bluetooth a esta unidad.

NOTA

- Mientras Apple CarPlay o Android Auto se conectan, no se puede usar la función de manos libres Bluetooth. Solo puede usar la función de manos libres Apple CarPlay o Android Auto.

Haga una llamada



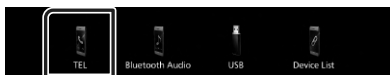



1 Toque .



► Aparece la pantalla Hands Free.

2 Seleccione un método de marcación.



- : Llamar usando los registros de llamada almacenados
- : Llamar usando la agenda telefónica
- : Llamar usando el número preseleccionado
- : Llamar introduciendo un número telefónico
- : Reconocimiento de voz
- : Lista de dispositivos

Reciba una llamada

- 1 Toque  para responder una llamada telefónica o  para rechazar una llamada entrante.

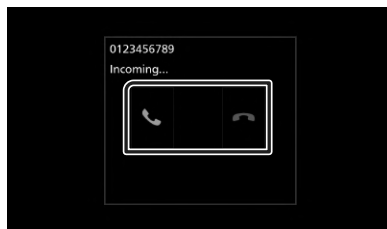

APLICACIONES

Operación de Apple CarPlay

Apple CarPlay es la forma más inteligente y segura de usar su iPhone en el coche. Apple CarPlay realiza lo que usted desee hacer con el iPhone mientras conduce y lo visualiza en la pantalla del producto. Puede obtener indicaciones, hacer llamadas, enviar y recibir mensajes, y escuchar música, todo desde el iPhone mientras conduce. También puede utilizar el control por voz de Siri para facilitar el uso del iPhone.

Para obtener más detalles sobre Apple CarPlay, visite

<https://www.apple.com/ios/carplay/>.

NOTA

- Si su iPhone no funciona de la manera deseada, intente reiniciarlo apagándolo y volviéndolo a encender.

Preparativos

Conexión alámbrica

1 Conecte su iPhone con el cable USB que coincida con el conector. (P.42)

2 Desbloquee su iPhone.

NOTA

- Dependiendo del conector del iPhone, utilice un cable Lightning-USB original de Apple o un cable USB-C* con certificación USB-IF al cable USB USB-A.
Si utiliza un cable no certificado, es posible que no funcione correctamente.

Conexión inalámbrica

Puede seleccionar el iPhone registrado en **Device List** y usarlo como dispositivo Apple CarPlay. Consulte **Registre el dispositivo Bluetooth (P.30)** y **Cambiar el dispositivo conectado (P.30)**.

NOTA

- Active la función Bluetooth y la función Wi-Fi del iPhone.
- Si hay registrados dos o más iPhones, seleccione el iPhone que se usará como la fuente **Apple CarPlay**. Consulte **Cambiar el dispositivo conectado (P.30)**.
- Es necesario conectar la antena del GPS con el fin de usar Apple CarPlay de forma inalámbrica.
- Si la conexión Wi-Fi no está disponible, se muestra la pantalla INICIO.
- No puede usar Apple CarPlay si la función se desconecta usando la configuración de funciones del iPhone.

Botones de operación y aplicaciones disponibles en la pantalla de inicio de Apple CarPlay

Podrá usar las aplicaciones del iPhone conectado.

Los elementos visualizados en la pantalla varían en función de los dispositivos conectados.

Para acceder al modo Apple CarPlay, toque el icono **Apple CarPlay** en la pantalla de selección de fuente. (P.27)



- Visualiza la pantalla de inicio de Apple CarPlay.
- Toque y mantenga para activar Siri.

2 Botones de la aplicación

Inicia la aplicación.

3 HOME (INICIO)

Sale de la pantalla Apple CarPlay y muestra la pantalla Inicio.

* El diseño del icono puede cambiar según la versión de iOS.

Para salir de la pantalla Apple CarPlay

1 Pulse el botón HOME.

Cambie a la pantalla Apple CarPlay mientras escucha otra fuente

1 Pulse el botón **HOME**.

➤ Aparece la pantalla HOME (inicio).

2 Toque **Apple CarPlay**.



NOTA

- Cuando se visualiza la pantalla Apple CarPlay mientras se escucha el audio de otra fuente, si opera una aplicación que produce sonido a través de Apple CarPlay, la fuente cambiará a Apple CarPlay.

Operación de Android Auto™

Android Auto le permite usar las funciones de su teléfono inteligente Android útiles para la conducción. Podrá acceder fácilmente a la guía de ruta, realizar llamadas, escuchar música y acceder a funciones útiles del teléfono inteligente Android mientras conduce.

Para obtener más detalles sobre Android Auto, visite

<https://www.android.com/auto/> y

<https://support.google.com/androidauto>.

NOTA

- Si su teléfono inteligente Android no funciona de la manera deseada, intente reiniciarlo apagándolo y volviéndolo a encender.

Preparativos

Conexión alámbrica

1 Conecte un teléfono inteligente Android mediante el terminal USB. (P.42)

Para usar la función de manos libres, conecte el teléfono inteligente Android a través del Bluetooth.

2 Desbloquee su teléfono inteligente Android.

Conexión inalámbrica

Puede seleccionar el teléfono inteligente Android registrado en **Device List** y usarlo como dispositivo Android Auto. Consulte

Registre el dispositivo Bluetooth (P.30) y **Cambiar el dispositivo conectado (P.30)**.

NOTA

- Active la función Bluetooth y la función Wi-Fi del teléfono inteligente Android.
- Si se han registrado dos o más teléfonos inteligentes Android, seleccione el teléfono inteligente Android que se utilizará como la fuente Android Auto. Consulte **Cambiar el dispositivo conectado (P.30)**.
- Si la conexión Wi-Fi no está disponible, se muestra la pantalla INICIO.

Botones de operación y aplicaciones disponibles en la pantalla Android Auto

Podrá realizar las operaciones de las aplicaciones del teléfono inteligente Android conectado.

Los elementos visualizados en la pantalla varían en función del teléfono inteligente Android conectado.

Para acceder al modo Android Auto, toque el icono **Android Auto** en la pantalla de selección de fuente. (P.27)

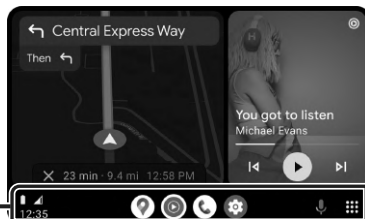

1 Botones de la aplicación/información

Inicia la aplicación o muestra la información.

Para salir de la pantalla Android Auto

1 Pulse el botón **HOME**.

Cambio a la pantalla Android Auto mientras escucha otra fuente

1 Pulse el botón **HOME**.

➤ Aparece la pantalla HOME (inicio).

2 Toque **Android Auto**.

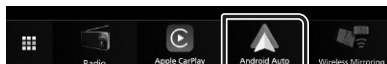

NOTA

- Cuando se muestra la pantalla Android Auto mientras se escucha el sonido de otra fuente, si utiliza una aplicación que emita sonido a través de Android Auto, la fuente cambiará a Android Auto.

Funcionamiento de Espejo inalámbrico para iPhone

Puede visualizar y controlar la aplicación en la unidad mientras su iPhone está conectado mediante Bluetooth.

Para utilizar Espejo inalámbrico, siga las instrucciones de su iPhone.

NOTA

- Cuando utilice Espejo inalámbrico, estacione en un lugar seguro. Mientras conduce, la pantalla del iPhone no aparecerá en la pantalla de esta unidad.
- Es posible que algunos contenidos y aplicaciones no se visualicen o no emitan sonido por motivos de derechos de autor.
- Si su iPhone no funciona de la manera deseada, intente reiniciarlo apagándolo y volviéndolo a encender.

Preparativos

1 Descargue la aplicación Mirroring desde App Store.

Instale la versión más reciente de la aplicación Mirroring "MirrorAPP+" en su iPhone.

NOTA

- Vaya a la página web de MirrorAPP+ en la App Store para confirmar la compatibilidad.
- Esta aplicación no la proporciona JVCKENWOOD. JVCKENWOOD no se hace responsable de ningún daño incurrido por el cliente en conexión con el uso de la aplicación, excepto en los casos en los que dichos daños sean causados por una conducta dolosa o negligencia grave de JVCKENWOOD.

Conexión de un iPhone

1 Pulse el botón **MENU**.

- Aparece el menú emergente.

2 Toque .

- Aparece la pantalla Lista de dispositivos.

3 Toque .

4 Inicie Mirroring App en su iPhone.

Su iPhone se conectará al Wi-Fi de la unidad.

Toque **Screen Mirror** para iniciar la aplicación Mirroring.

Toque **Start Broadcast** para comenzar a capturar la pantalla de su iPhone.

Puede visualizar la misma pantalla del iPhone en el monitor de la unidad.

5 Comience a disfrutar de Mirroring.

NOTA

- Cuando aparezca un anuncio, toque **Close** para cerrarlo.
- Cuando bloquee la orientación de la pantalla del iPhone, desbloquéela.

Operación de Mirroring

1 Opere su iPhone para activar la aplicación Mirroring y, a continuación, conéctelo a esta unidad.

2 Pulse el botón **HOME**.

3 Toque **Wireless Mirroring**.



Funcionamiento de Espejo inalámbrico para teléfono inteligente Android

Puede visualizar y controlar la aplicación en la unidad mientras su teléfono inteligente Android está conectado mediante Bluetooth.

Para utilizar Espejo inalámbrico, siga las instrucciones de su teléfono inteligente Android.

NOTA

- Cuando utilice Espejo inalámbrico, estacione en un lugar seguro. Mientras conduce, la pantalla del teléfono inteligente Android no aparecerá en la pantalla de esta unidad.
- Es posible que algunos contenidos y aplicaciones no se visualicen o no emitan sonido por motivos de derechos de autor.
- Si su teléfono inteligente Android no funciona de la manera deseada, intente reiniciarlo apagándolo y volviéndolo a encender.

Preparativos



1 Descargue la aplicación Mirroring desde Google Play.

Instale la versión más reciente de la aplicación Mirroring "MirrorAPP+" en su teléfono inteligente Android.

NOTA

- Vaya a la página web de MirrorAPP+ en Google Play para confirmar la compatibilidad.
- Esta aplicación no la proporciona JVCKENWOOD. JVCKENWOOD no se hace responsable de ningún daño incurrido por el cliente en conexión con el uso de la aplicación, excepto en los casos en los que dichos daños sean causados por una conducta dolosa o negligencia grave de JVCKENWOOD.

Conexión de un teléfono inteligente Android

- 1 Pulse el botón **MENU**.
 - Aparece el menú emergente.
- 2 Toque .
- 3 Toque .
- 4 Inicie la aplicación Mirroring en su teléfono inteligente Android y escanee el código QR con la aplicación.

Su teléfono inteligente Android se conectará al Wi-Fi de la unidad.

Toque **Start now** para iniciar la captura de la pantalla de su Android.

5 Comience a disfrutar de Mirroring.

NOTA

- Cuando aparezca un anuncio, toque **Close** para cerrarlo.

Operación de Mirroring

- 1 Opere su teléfono inteligente Android para activar la aplicación Mirroring y, a continuación, conéctelo a esta unidad.
- 2 Pulse el botón **HOME**.
- 3 Toque **Wireless Mirroring**.



- Cuando finalice el anuncio de la aplicación, puede visualizar la misma pantalla del teléfono inteligente Android en el monitor de la unidad.

Conexión/ Instalación

Esta sección es para el instalador profesional. Por razones de seguridad, deje el cableado y el montaje a profesionales. Consulte al distribuidor de audio del automóvil.

Antes de la instalación

Antes de la instalación de esta unidad, tenga en cuenta las precauciones siguientes.

▲ ADVERTENCIAS

- Si conecta el cable de encendido (rojo) y el cable de la batería (amarillo) al chasis del automóvil (tierra), podría producir un cortocircuito y esto, a su vez, un incendio. Conecte siempre esos cables a la fuente de alimentación que pasa por la caja de fusibles.
- No desvíe el fusible del cable de encendido (rojo) ni del cable de la batería (amarillo). El suministro de energía debe conectarse a los cables por medio del fusible.
- Al conectar los cables, asegúrese de enrollar cinta aislante alrededor de los cables en la zona en donde entran en contacto con partes metálicas para proteger el aislamiento. De lo contrario, podría producirse un incendio o una descarga eléctrica.

▲ PRECAUCIÓN

- Instale esta unidad en la consola de su vehículo. No toque la parte metálica de esta unidad durante e inmediatamente después del uso de la unidad. Las partes metálicas, tales como el disipador de calor o la carcasa, pueden estar muy calientes.
- Para evitar lesiones causadas por bordes afilados, etc., no exponga la piel de los brazos y la de las manos mientras instala esta unidad.
- Tenga cuidado de no pellizcar los mazos durante la instalación.

NOTA

- La instalación y cableado de este producto requiere de habilidad y experiencia. Para mayor seguridad, deje el trabajo de montaje y cableado en manos de profesionales.
- Asegúrese de utilizar para la unidad una fuente de alimentación de 12 VCC con

conexión a tierra negativa.

- No instale la unidad en un sitio expuesto a la luz directa del sol, o excesivamente húmedo o caluroso. Además deberá evitar sitios con mucho polvo o con posibilidad de salpicaduras de agua.
- No utilice sus propios tornillos. Utilice solo los tornillos suministrados. El uso de tornillos diferentes podría causar daños en la unidad.
- Si la alimentación no se enciende (se visualiza "There is an error in the speaker wiring. Please check the connections." (Hay un error en el cableado del altavoz. Por favor, compruebe las conexiones)), puede que el cable del altavoz haya sufrido un cortocircuito o que haya tocado el chasis del vehículo y se haya activado la función de protección. Por lo tanto, el cable del altavoz debe ser revisado.
- Si el encendido de su automóvil no está provisto de la posición ACC, conecte los cables de encendido a una fuente de alimentación que pueda conectarse y desconectarse con la llave de encendido. Si conecta el cable de encendido a una fuente de alimentación con un suministro de voltaje constante, como con los cables de la batería, la batería puede agotarse.
- Si la consola tiene una tapa, asegúrese de instalar la unidad de forma que el panel frontal no golpee la tapa al abrirse o cerrarse.
- Si se funden los fusibles, asegúrese primero de que los cables no están en contacto pues pueden ocasionar un cortocircuito, luego reemplace el fusible dañado por uno nuevo que tenga la misma potencia de servicio.
- Enrolle los cables no conectados con una cinta de vinilo u otro material similar para que queden aislados. Para evitar cortocircuitos, no retire las tapas de los extremos de los cables o terminales no conectados.
- Conecte los cables de los altavoces a cada uno de los terminales correspondientes. La unidad se puede dañar o no funcionar si comparte los cables ⊖ o los conecta a tierra a cualquier parte metálica del vehículo.
- Si se han conectado solamente dos altavoces al sistema, enchufe los conectores a ambos terminales de salida delanteros o a ambos terminales de salida traseros (es decir, no mezcle terminales delanteros y traseros). Por ejemplo, si conecta el conector ⊕ del altavoz izquierdo a un terminal de salida delantero, no conecte el conector ⊖ a un terminal de salida posterior.

- Después de instalar la unidad, compruebe que las luces de freno, las luces intermitentes, el limpiaparabrisas, etc., funcionan satisfactoriamente.
- No presione con fuerza la superficie del panel al instalar la unidad en el vehículo. De lo contrario, pueden producirse marcas, daños o fallos.
- La recepción podría ser baja si existen objetos metálicos cerca de la antena Bluetooth.

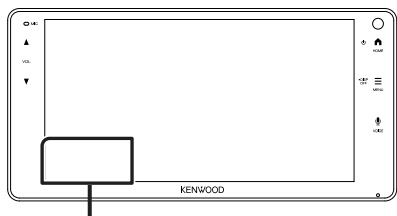

Unidad de antena Bluetooth

- 2) Realice de forma adecuada las conexiones de cables de entrada y salida para cada unidad.
- 3) Conecte los cables del mazo de los altavoces.
- 4) Conecte los cables del mazo en el orden siguiente: tierra, batería, encendido.
- 5) Conecte el mazo de cables a la unidad.
- 6) Instale la unidad en el automóvil.
- 7) Conecte nuevamente el terminal \ominus de la batería.
- 8) Pulse el botón de restablecimiento.

■ Accesorios suministrados para la instalación

① ^[1] 	③ ^[3] 	x1
② 	③ ^[2] 	x1 x4
④ ^[2] 	⑤ ^[4] 	x4 x4
⑥ 	⑦ 	x1 x1
⑧ 	⑨ ^[3] 	x1 x1

^[1] DMX723WS/DMX80AXS solamente

^[2] DMX723WS/DMX823WXS solamente

^[3] DMX823WXS solamente

^[4] DMX80AXS solamente

■ Procedimiento de instalación

- 1) Para evitar cortocircuitos, retire la llave del encendido y desconecte el terminal \ominus de la batería.

Instalación de la unidad

Coches japoneses (DMX723WS/DMX823WX solamente)

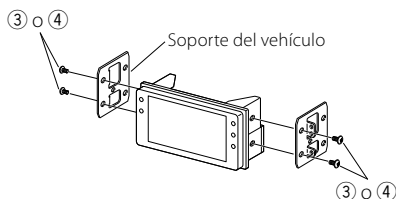

Instalación 1DIN (DMX723WS/DMX823WX solamente)

Puede instalar la unidad en un espacio de tamaño 1DIN quitando los soportes derecho e izquierdo.

Retire los dos tornillos negros de cada uno de los soportes izquierdo y derecho.

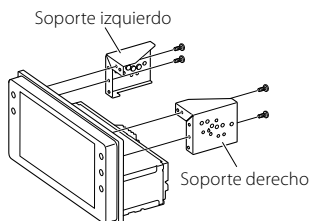

Kit del panel de instrumentos (DMX80AXS solamente)

- 1) Inserte la unidad principal en el panel de instrumentos (disponible comercialmente) desde la parte delantera.

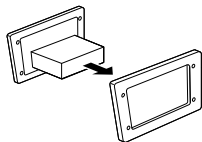

- 2) Fijela desde la parte trasera con los tornillos (accesorio 5).

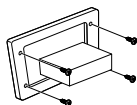

Antena GPS

La antena GPS está instalada dentro del vehículo. Debe instalarse lo más horizontalmente posible para permitir una fácil recepción de las señales de satélite GPS.

Para montar la antena GPS en el interior del vehículo:

- 1) Limpie el salpicadero o cualquier otra superficie de montaje.
- 2) Extraiga el separador de la placa metálica (accesorio 8).
- 3) Presione con fuerza la placa metálica (accesorio 8) sobre el salpicadero o cualquier otra superficie de montaje. Si fuera necesario, puede doblar la placa metálica (accesorio 8) para adaptarla a una superficie curva.
- 4) Despegue el papel protector de la cinta adhesiva de doble cara (accesorio 7) y utilícelo para fijar la antena GPS (accesorio 6) y la placa metálica (accesorio 8).

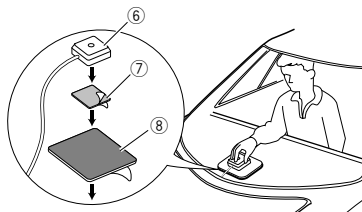

NOTA

- Utilice la antena de GPS suministrada. Usar una antena de GPS distinta de la suministrada podría causar una disminución en la precisión de posicionamiento.
- Dependiendo del vehículo, la recepción de la señal GPS podría no ser posible con una instalación en el interior.
- Por favor, instale esta antena GPS en una zona alejada de cualquier otra antena que se use con radios BC o televisiones por satélite.
- La antena GPS debería instalarse en una posición separada al menos 12 pulgadas (30 cm) del teléfono inteligente/teléfono móvil u otras antenas transmisoras. Las señales del satélite GPS podrían interferir con estos tipos de comunicación.
- Pintar la antena GPS con pintura (metálica) podría causar una disminución en su rendimiento.

Conectar los cables a los terminales

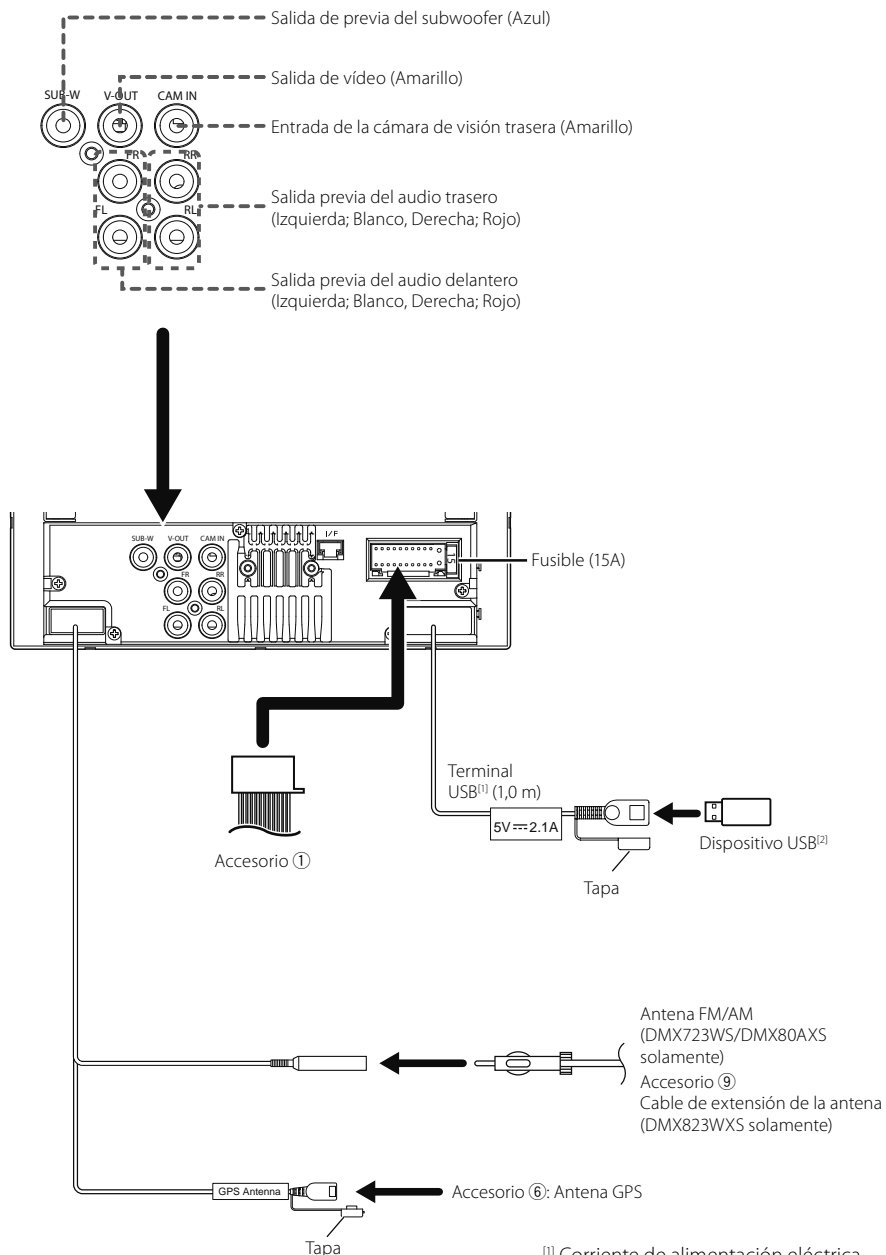

^[1] Corriente de alimentación eléctrica máxima USB: CC 5 V \equiv 2,1 A

^[2] Vendita por separado

DMX823WXS

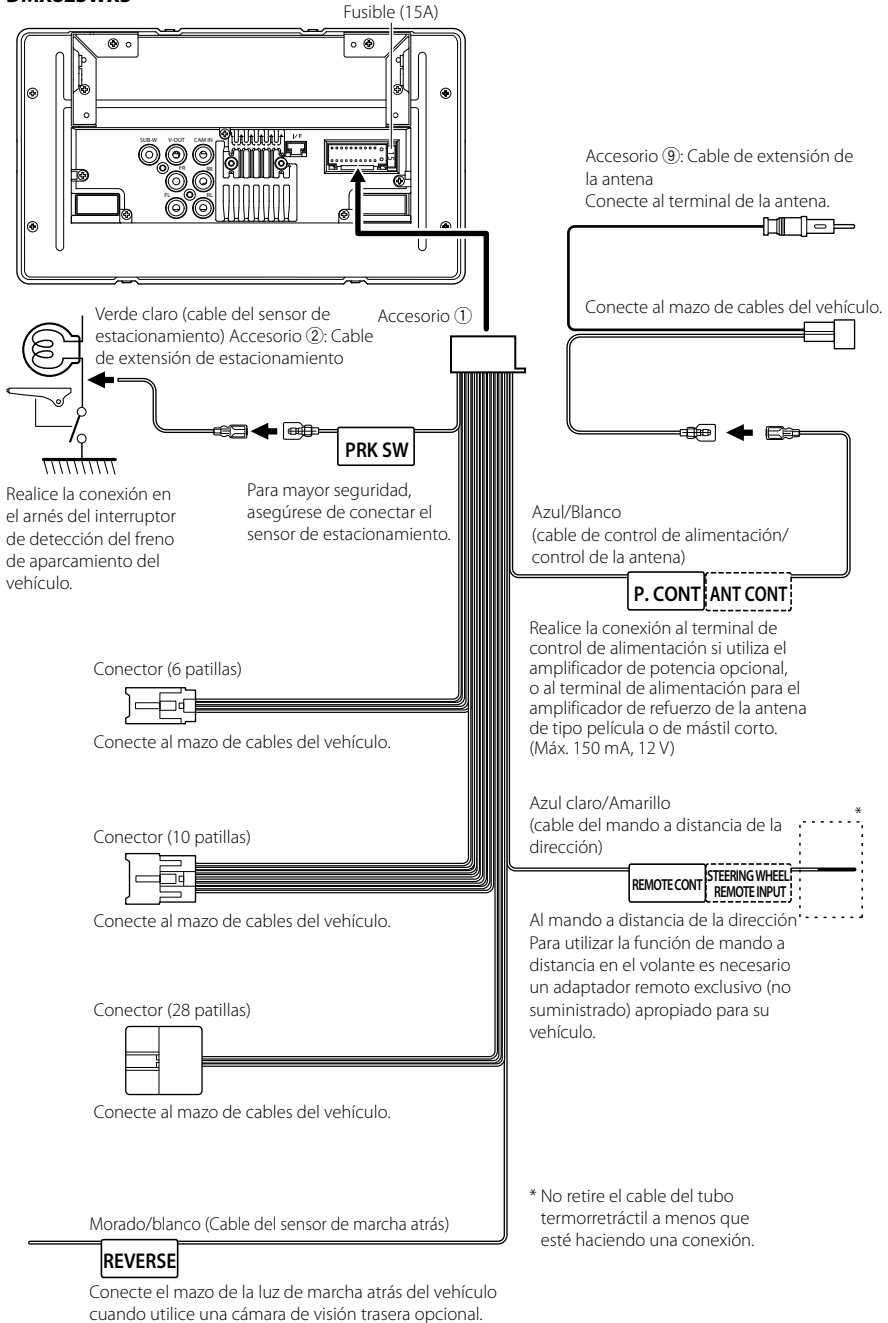

■ Conexión de un iPhone/ Android

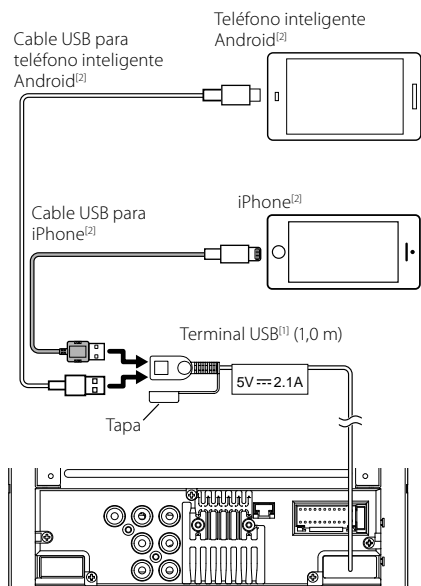

^[1] Corriente de alimentación eléctrica máxima USB:

CC 5 V $\overline{=}$ 2,1 A

^[2] Vendida por separado

Especificaciones

■ Sección de Wi-Fi

Gama de frecuencias

: 5 GHz (5,745 – 5,825 GHz)

Potencia de salida

: 5 GHz/SISO: 13,78 dBm

■ Sección de Bluetooth

Frecuencia

: 2,402 – 2,480 GHz

Potencia de salida de RF (PIRE)

: -1,73 dBm (AVE), potencia de clase 2

■ General

Voltaje de funcionamiento

: Batería de coche de 12 V CC

Impedancia del altavoz

: 4 – 8 Ω

Las especificaciones se encuentran sujetas a cambios sin previo aviso.



KENWOOD