

KENWOOD

LECTEUR DE DVD/VCD/CD

DVF-5400

MODE D'EMPLOI

Kenwood Corporation



Avant la mise sous tension

⚠ Attention : Lire attentivement cette page pour garantir une exploitation sans danger.

Les appareils sont destinés aux opérations comme les suivantes.

L'Europe et le Royaume-Uni AC 230 V uniquement
Etats-Unis et Canada AC 120 V uniquement

Information sur l'élimination des anciens équipements électriques et électroniques (applicable dans les pays de l'Union Européenne qui ont adopté des systèmes de collecte sélective)



Les produits sur lesquels le pictogramme (poubelle barrée) est apposé ne peuvent pas être éliminés comme ordures ménagères.

Les anciens équipements électriques et électroniques doivent être recyclés sur des sites capables de traiter ces produits et leurs déchets. Contactez vos autorités locales pour connaître le site de recyclage le plus proche. Un recyclage adapté et l'élimination des déchets aideront à conserver les ressources et à nous préserver des leurs effets nocifs sur notre santé et sur l'environnement.

Précautions de sécurité

AVERTISSEMENT: POUR EVITER TOUT INCENDIE OU CHOC ELECTRIQUE, NE PAS EXPOSER CET APPAREIL A LA PLUIE OU A L'HUMIDITE.

 ATTENTION RISQUE DE CHOC ELECTRIQUE NE PAS OUVRIR		ATTENTION: POUR REDUIRE LES RISQUES DE CHOC ELECTRIQUE, NE PAS DEPOSER LE COUVERCLE (OU LE PANNEAU ARRIERE). AUCUNE PIECE REPARABLE PAR L'UTILISATEUR NE SE TROUVE A L'INTERIEUR. CONFIER TOUT TRAVAIL D'ENTRETIEN A UN PERSONNEL DE SERVICE QUALIFIE.
	LE SYMBOLE DE L'ECLAIR DANS UN TRIANGLE EQUILATERAL A POUR BUT D'ATTIRER L'ATTENTION DE L'UTILISATEUR SUR LA PRESENCE, A L'INTERIEUR DU COFFRET, D'UNE TENSION DANGEREUSE ET NON ISOLEE D'UNE PUISSANCE SUFFISANTE POUR CONSTITUER UN RISQUE DE COMMOTION ELECTRIQUE AUX ETRES HUMAINS.	
	LE POINT D'EXCLAMATION DANS UN TRIANGLE EQUILATERAL A POUR BUT D'ATTIRER L'ATTENTION DE L'UTILISATEUR SUR LA PRESENCE, DANS LA LITTERATURE QUI ACCOMPAGNE CET APPAREIL, D'INFORMATIONS IMPORTANTES RELATIVE A L'EXPLOITATION ET A L'ENTRETIEN.	

Marque d'un produit Laser



Cette étiquette signale que l'appareil appartient à la Classe 1. Cela signifie qu'il n'existe aucun risque de rayonnement dangereux à l'extérieur de l'appareil.

Emplacement : Panneau arrière

CONSIGNES DE SÉCURITÉ IMPORTANTES

⚠ Attention : Lire attentivement cette page pour garantir une exploitation sans danger.

Lire toutes les instructions – Lire attentivement toutes les consignes de sécurité et les instructions de fonctionnement avant d'utiliser le produit.

Conserver ce mode d'emploi – Conserver les consignes de sécurité et les instructions de fonctionnement pour pouvoir s'y reporter ultérieurement.

Tenir compte des avertissements – Respecter tous les avertissements indiqués sur le produit et dans le mode d'emploi.

Suivre les instructions – Suivre toutes les instructions de fonctionnement et d'utilisation.

1. Nettoyage – Débrancher la prise murale du produit avant d'entreprendre son nettoyage. Ne pas utiliser de nettoyeurs liquides ni de produits en aérosol. Utiliser un chiffon humide pour le nettoyage.

2. Équipements auxiliaires – Ne jamais employer des équipements auxiliaires autres que ceux que recommande le fabricant du produit car ils peuvent présenter un risque.

3. Eau et humidité – Ce produit ne doit pas être exposé aux écoulements d'eau ni aux éclaboussures – par exemple, près d'une baignoire, d'un lavabo, d'un évier, ou d'une cuve à lessive, dans un sous-sol humide, ou près d'une piscine, etc. Ne placer aucun objet contenant un liquide, tel qu'un vase de fleurs, sur l'appareil.

4. Accessoires – Ne pas placer le produit sur un socle, un chariot, un trépied, une console ou une table instable. En plus des dégradations qu'il subirait, sa chute pourrait provoquer de graves blessures aux enfants ou adultes à proximité. Utiliser un socle, un chariot, un trépied, une console ou une table conformes aux recommandations du fabricant ou bien vendus avec le produit. Pour fixer le produit, suivre les instructions du fabricant et utiliser des accessoires recommandés par le fabricant. Si le produit est placé sur un support mobile, le déplacer avec soin. Les arrêts brusques, contraintes ou irrégularités du plancher par exemple pourraient provoquer une chute du produit.



5. Aération – Le coffret comporte des ouïes et des ouvertures destinées à assurer une ventilation suffisante pour que l'appareil fonctionne bien sans échauffement. Ne jamais obstruer ces ouvertures. Ne jamais bloquer les orifices d'aération en utilisant l'appareil sur un lit, un divan, un tapis ou autre surface similaire. Le produit ne peut être installé dans une bibliothèque ou un autre meuble qu'à condition de prévoir une ventilation suffisante et sous réserve de respecter les instructions du fabricant.

6. Sources d'alimentation – Ce produit ne doit être raccordé qu'à une alimentation du type indiqué sur le produit. En cas de doute sur les caractéristiques du secteur local, contacter le revendeur du produit ou la compagnie d'électricité.

7. ATTENTION – Polarisation – La fiche du cordon d'alimentation du produit est de type fiche d'alimentation en courant alternatif polarisé (fiche dont l'une des lames est plus large que l'autre). L'une des broches de la fiche est plus large que l'autre et la fiche ne rentre dans la prise que dans un seul sens. Cette particularité est une mesure de sécurité. Si vous ne parvenez pas à introduire la fiche dans la prise, essayez dans l'autre sens. Si la fiche ne rentre pas dans l'autre sens non plus, faites remplacer par un électricien qualifié la prise murale par une prise du nouveau modèle. Ne supprimez pas la fiche de sécurité.

8. Protection du cordon d'alimentation – Les cordons d'alimentation doivent être placés de manière qu'ils ne soient pas piétinés ni écrasés; faire attention en particulier aux cordons près des prises ou réceptacles et au point où ils sortent du produit.

9. Foudre – Pour assurer la protection de ce produit par temps d'orage, ainsi que lorsqu'on le laisse sans surveillance et ne prévoit pas de s'en servir avant longtemps, il est recommandé de débrancher le cordon d'alimentation ainsi que la prise d'antenne ou de distribution câblée. On évitera ainsi le risque d'endommagement du produit par la foudre ou les surtensions.

10. Surcharge – Ne pas utiliser les prises murales ou rallonges en surcharge car cela fait courir le risque d'incendie ou d'électrocution.

11. Pénétration d'objets et de liquides – Ne jamais enfoncer d'objets d'aucune sorte dans les ouvertures du produit car ils risquent de toucher des points de tension dangereux ou de court-circuiter des pièces, ce qui pourrait provoquer un feu ou un choc électrique. Ne jamais renverser de liquide d'aucune sorte sur le produit.

12. Entretien – Ne pas tenter de réparer le produit soi-même car l'ouverture ou le retrait d'un couvercle risque d'exposer l'utilisateur à des dangers, par exemple une tension dangereuse. Toute réparation doit être confiée à un personnel d'entretien qualifié.

13. Endommagement demandant réparation – Débrancher le produit de la prise secteur et le faire réparer par un technicien qualifié dans les cas suivants:

- Lorsque le cordon d'alimentation secteur ou sa fiche sont endommagés,
- Lorsqu'un liquide a été renversé, ou que des objets sont tombés, dans le produit,
- Lorsque le produit a été exposé à la pluie ou à l'eau,
- Si le produit ne fonctionne pas normalement alors qu'il est utilisé conformément au mode d'emploi,
- Si le produit est tombé ou qu'il a subi des dégâts,
- Si les performances du produit se sont manifestement dégradées. – Cela signifie que le produit a besoin d'être réparé.
- Si une odeur anormale ou de la fumée se dégage.

14. Pièces de rechange – Lorsqu'il faut changer une pièce, s'assurer que le dépanneur utilise la pièce de rechange prescrite par le fabricant ou bien une pièce présentant les mêmes caractéristiques que la pièce originale. Les pièces de substitution non agréées par le fabricant font courir un risque d'incendie, d'électrocution et d'autres risques encore.

15. Contrôle de sécurité – Après toute intervention d'entretien ou de réparation sur ce produit, demander au dépanneur d'effectuer les vérifications de sécurité pour s'assurer qu'il est en bon état de marche.

16. Montage au mur ou au plafond – En cas de montage du produit au mur ou au plafond, suivre les recommandations du fabricant.

17. Chaleur – Ce produit doit être tenu à l'écart de sources de chaleur comme les radiateurs, les trappes de chaleur, les poêles et autres produits. Ne placer aucun objet en combustion, telle qu'une bougie ou une lanterne, sur le produit ou dans son voisinage immédiat.

18. Lignes électriques – Une antenne extérieure ne doit jamais s'installer à proximité de lignes électriques aériennes ou des fils d'un circuit électrique force ou lumière ou encore à un endroit où elle risque de tomber sur de tels circuits ou lignes. Pendant l'installation d'une antenne extérieure, observer la plus grande prudence car tout contact avec une ligne ou un circuit électrique fait courir un danger de mort.

Remarque:

L'article 7 n'est pas requis sauf pour un équipement mis à la terre ou polarisé.

Accessoires

Vérifiez que tous les accessoires sont présents dans l'emballage.

**Cordon audio
(Rouge, Blanc)
(x 1)**



**Cordon vidéo (Jaune)
(x 1)**



**Câble coaxial (Noir)
(x 1)**



**Télécommande
(RC-D0314 x 1)**

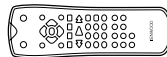

**Piles de la
télécommande
(R03 x 2)**

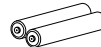

S'il manque un accessoire, si l'appareil est endommagé ou ne fonctionne pas, contactez votre vendeur immédiatement. Si l'appareil vous a été livré directement, contactez immédiatement le service de livraison. Kenwood vous recommande de conserver le carton d'origine et les matériaux d'emballage au cas où vous auriez besoin de transporter l'appareil.

Conservez ce manuel à proximité pour pouvoir vous y reporter ultérieurement.







Pour le Canada

REMARQUE: Cet appareil numérique de la classe B est conforme à la norme NMB-003 du Canada.

Particularités

- **Interface Multimédia Haute Définition (HDMI) pour une reproduction numérique du son et de l'image optimale (version 1,1)**
- **Interface utilisateur graphique (G.U.I.)**
- **Lecture de fichiers MPEG1, MPEG2, DivX® video**
- **Lecture de fichiers MP3, WMA et JPEG**

Dans ce document, les différentes particularités sont repérées par les incônes suivantes.

-  : Il s'agit d'une particularité qui concerne les disques CD audio (CD-DA).
-  : Il s'agit d'une particularité qui concerne les disques DVD vidéo.
-  : Il s'agit d'une particularité qui concerne les disques VCD.
-  : Il s'agit d'une particularité qui concerne les disques DivX® video.
-  : Il s'agit d'une particularité qui concerne les disques JPEG.
-  : Il s'agit d'une particularité qui concerne les disques MP3.
-  : Il s'agit d'une particularité qui concerne les disques WMA.

Contenu

 **Pour votre sécurité, veuillez lire attentivement les articles comportant ce sigle.**

 **Avant la mise sous tension 2**

 **CONSIGNES DE SÉCURITÉ IMPORTANTES 3**

Accessoires 4

Particularités 5

Contenu 5

Disques compatibles avec cet appareil 6

Systèmes d'enregistrement et types de disque qui peuvent être lus 6

Disques qui ne peuvent pas être lus 6

Codes Régionaux 7

Codes régionaux dans le monde 7

Incônes des DVD vidéo 7

Fichiers accessibles avec cet appareil 8

Spécifications de fichier 8

Création de supports pour lecture sur cet appareil 8

Formats vidéo 9

Informations diverses 10

Préparation

Connexions 11

Commandes et indicateurs 14

Appareil principal 14

Télécommande 14

Fonctions de réglage 16

Préparation pour le réglage 16

Menu de réglage 16

LANGUAGE (Langue) 17

DISPLAY (Affichage) 17

AUDIO 17

LOCK (Contrôle parental) 18

OTHERS 19

Réglage de la résolution 20

Structure hiérarchique des menus VCD (P.B.C.) 20

Liste des codes langue pour DVD 21

Liste des codes de zone 21

Fonctionnement

Lecture de base du disque 22

Affichage sur écran 22

Mémorisation de la dernière scène 22

Lecture de base 23

Caractéristiques de lecture de disque 24

Lecture répétée 24

Lecture répétée A-B 25

Lecture de programme 25

Fonctionnalités de lecture de disque de film .. 26

Sélection de langue audio 27

Sélection du canal audio 27

Utilisation du marqueur 27

Sélection d'angle de caméra 28

Sélection de langue de sous-titrage 28

Fonction de zoom 28

Recherche de temps 29

Fonctionnalités de lecture de disques de musique 30

Emploi de l'écran de télévision pour commencer la lecture 30

Lecture à partir de la piste désirée 30

Pour afficher le repère ID3 30

Lecture aléatoire 30

Fonctionnalités de lecture des fichiers de photo (fichiers JPEG seulement) 31

Pour commencer la lecture 31

Fonction de zoom 31

Pour faire tourner l'image 31

Pour cacher la barre de menu 31

Slide show (vue diapositive) 31

Connaissance

Dépannage 32

Caractéristiques techniques 34

Disques compatibles avec cet appareil

Systèmes d'enregistrement et types de disque qui peuvent être lus

Les organes dont est pourvu ce lecteur ne permettent pas seulement la reproduction musicale des gravures sur CD mais également la restitution, dans les meilleures conditions possible de qualité, des images et des sons gravés sur les disques mentionnés ci-dessous.

Disques qui peuvent être lus		DVD VIDEO (DVD-R/RW, DVD+R/RW)		CD (CD-R, CD-RW)		VCD (SVCD*)	
Logo que porte le disque							
Taille du disque		 8 cm	 12 cm	 8 cm	 12 cm	 8 cm	 12 cm
Faces gravées		Une ou deux	Une ou deux	Une seule	Une seule	Une seule	Une seule
Gravures	Vidéo + Audio	Environ 41 mn (1 face, 1 couche) Environ 75 mn (1 face, 2 couches) Environ 82 mn (2 face, 1 couche) Environ 150 mn (2 face, 2 couches)	Environ 133 mn (1 face, 1 couche) Environ 242 mn (1 face, 2 couches) Environ 266 mn (2 face, 1 couche) Environ 484 mn (2 face, 2 couches)	/		Maximum 20 mn	Maximum 74 mn
	Audio	/				Maximum 20mn numérique	Maximum 80mn numérique

Prière de se référer à la page 8 pour les formats de fichiers CD-R, CD-RW, DVD-R et DVD-RW pouvant être lus par cet appareil.

- * Cet appareil peut lire les SVCD, mais certaines fonctions seront inopérantes.
- Un bi-disque est un disque à double face combinant une face DVD selon la norme DVD et une face audio. Le contenu vidéo enregistré sur la face DVD peut être reproduite. Cependant, du fait que la face audio n'est pas compatible avec la norme de disque compact (CD), la lecture avec cet appareil n'est pas assurée.
- Cet appareil peut reproduire les disques DVD-R et DVD-RW ainsi que les disques DVD+R et DVD+RW enregistrés au format DVD VIDEO, mais selon l'appareil d'enregistrement, le fabricant de disque, etc., la lecture s'avère parfois impossible.
- Cet appareil peut être dans l'impossibilité de lire certains CD-R/RW en raison de leurs caractéristiques, des conditions d'enregistrement, etc.
- Ce lecteur ne peut pas reproduire les disques compatibles avec CPRM. CPRM est l'abréviation de Content Protection for Recordable Media (Protection du contenu de média enregistrable) qui est une technique pour la protection de droits d'auteurs pour l'enregistrement de média.

Disques qui ne peuvent pas être lus

Cet appareil ne peut pas lire les disques suivants.

Disques DVD AUDIO
Disques DVD-RAM
Disques SACD
Disques VSD
Disques CDV (seul l'enregistrement des sons peut être reproduit.)
Disques CD-G/CD-EG/CD-EXTRA (seul l'enregistrement des sons peut être reproduit.)

- Tout disque DVD vidéo dont le code de région n'est pas le même que celui de l'appareil, ou ne portant pas de code de région. Pour de plus amples détails concernant cette question, reportez-vous au paragraphe "Codes Régionaux". (Lire page 7)
- Un disque dont le format de la gravure vidéo diffère du standard du téléviseur, car en ce cas la lecture du disque ne peut pas être effectuée normalement. Pour de plus amples détails concernant cette question, reportez-vous au paragraphe "Formats vidéo". (Lire page 9)

Restrictions dues aux différences entre les disques

Certains disques DVD et VCD ne peuvent être lus que dans certaines conditions qui dépendent des intentions du producteur. Selon les conditions de cet appareil, le fonctionnement peut être restreint. Etant donné que ce lecteur a été conçu conformément aux intentions des producteurs, certaines fonctions dont il est doté peuvent fort bien ne pas fonctionner comme vous le supposiez. Veuillez, en ce cas, lire les instructions qui sont fournies avec le disque. Si l'icône restrictive de lecture s'affiche sur l'écran au moment de la lecture du disque, cela signifie que le disque appartient précisément à ceux pour lesquels des restrictions de lecture ont été prévues par le producteur.

icône restrictive



Codes Régionaux

Tout lecteur du même possède un code de région qui lui est attribué en fonction du pays dans lequel il doit être utilisé. Un lecteur donné ne peut lire que les disques DVD VIDEO qui portent le même code de région que celui du lecteur. Le code régional pour ce lecteur est décrit sur le panneau arrière du lecteur.

Codes régionaux dans le monde

Les lecteurs de disque DVD VIDEO reçoivent un code de région qui dépend du pays ou de la région où ils sont commercialisés comme le montre la carte ci-dessous.

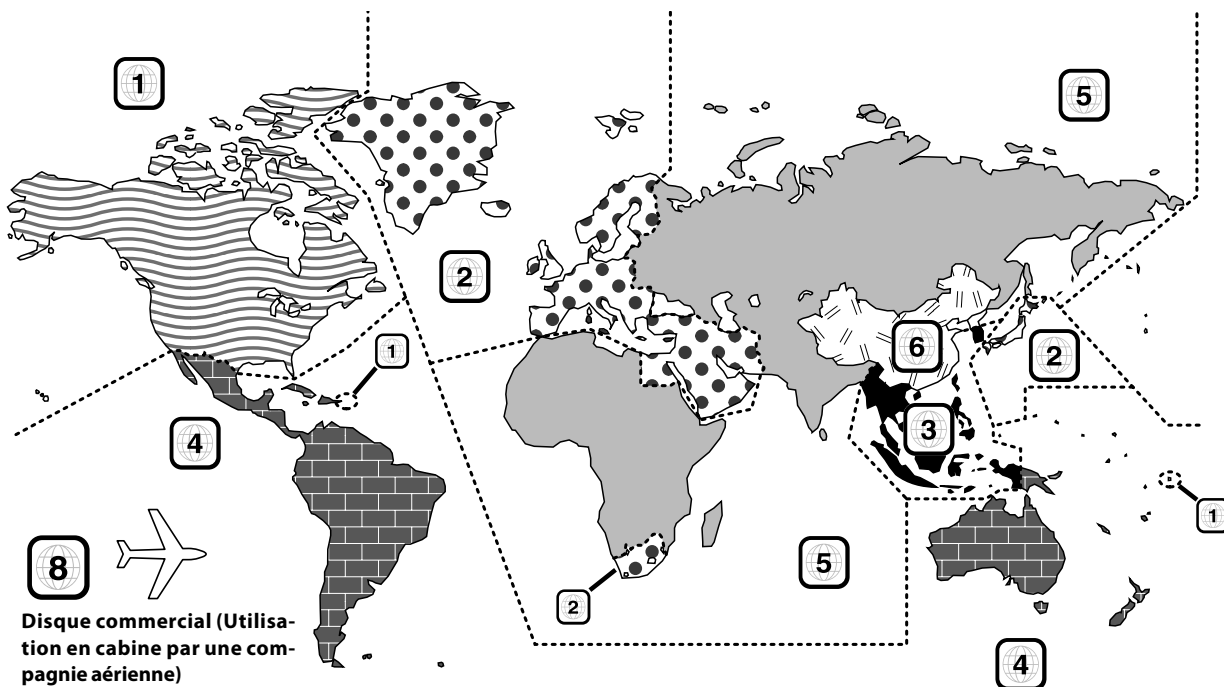

Codes régionaux des disques DVD VIDEO qui peuvent être lus avec ce lecteur

Ce lecteur peut lire tout disque DVD VIDEO qui porte le même code que le code de région du lecteur figurant dans le tableau ci-dessus, une marque contenant le code de région du lecteur ou la marque "ALL" illustrée ci-dessous. En raison de certaines restrictions, même si le disque DVD VIDEO ne porte pas une indication de région qui soit contraire à celle du lecteur, la lecture du disque peut être impossible.



Icônes des DVD vidéo

Marquage	Signification
	Code de région de commercialisation de disque.
	Nombre de langues parlées enregistrées sur le disque pour la fonction de langue parlée. Le nombre figurant au centre de cette icône, indique le nombre de langues parlées. (Maximum 8 langues)
	Nombre de langues de sous-titrage enregistrées sur le disque pour la fonction de sous-titrage. Le nombre figurant au centre de cette icône, indique le nombre de langues de sous-titrage. (Maximum 32 langues)
	Nombre d'angles de prise de vues de la même scène enregistrées sur le disque pour la fonction d'angle de prise de vues. Le nombre figurant au centre de cette icône, indique le nombre d'angle de prise de vues de la même scène. (Maximum 9 angles)
	Rapports possibles de la hauteur à la largeur. "LB" est l'abréviation de <Letter Box> et "PS" cell de <Pan/Scan>. (Lire page 17) Dans l'exemple illustré à gauche, le format 9/16e peut être converti en format <boîte aux lettres>.

Fichiers accessibles avec cet appareil

Spécifications de fichier

Catégorie/Elément	Extension	Détail	(Audio)	Média
MOVIE [Dimension fichier : 4GB (Max.)]				CD-ROM CD-R CD-RW DVD-ROM DVD-R DVD+R DVD-RW DVD+RW (Lire page 6.)
MPEG1	.MPG, .MPEG	Résolution vidéo : 720 x 576 (Max.) Débit binaire : 5M bps (Max.)	Mpeg1 Layer1 & 2	
MPEG2	.MPG, .MPEG	Résolution vidéo : 720 x 576 (Max.) Débit binaire : 5M bps (Max.)	Mpeg1 Layer1 & 2	
DivX® VIDEO *	.AVI, .DIVX	Résolution vidéo : 720 x 576 (Max.) Débit binaire : 10M bps (Max.)	WAV, MP3, WMA Dolby Digital	
MUSIC [Dimension fichier : 4GB (Max.)]				
MPEG Audio	.MP3	Layer III Débit binaire de 8 - 320 kbps, CBR/VBR FS 32k, 44,1k, 48k		
WMA (ver. 7)	.WMA	Débit binaire de 32 - 320 kbps, CBR/VBR FS 32k, 44,1k, 48k		
WMA (ver. 8)	.WMA	Débit binaire de 32 - 320 kbps, CBR/VBR FS 32k, 44,1k, 48k		
PHOTO [Dimension fichier : 4MB (Max.)]				
JPEG	.JPG, .JPEG	Résolution vidéo : 3072 x 2048 (Max.) Vraie couleur 24 bit		

- Suivant les conditions d'enregistrement des données et autres facteurs, la lecture peut ne pas être possible.
- Formats disponibles pour MP3/WMA/JPEG: ISO9660 niveau 1, 2 (A l'exclusion des formats: Joliet, Romeo)
- * Official DivX® Certified product.
Plays all versions of DivX® video (including DivX® 6) with standard playback of DivX® media files.

Création de supports pour lecture sur cet appareil

Compression de fichiers MP3/WMA

Lors de la compression de fichiers MP3, veuillez définir le paramètre de vitesse de transfert du logiciel de compression comme suit :

Fichiers MP3 : Vitesse de transfert recommandée 128 kbps (8 kbps -320 kbps)

Fichiers WMA : Vitesse de transfert recommandée 128 kbps (32 kbps -320 kbps)

- Cet appareil est compatible avec des fréquences d'échantillonnage de 32 kHz, 44,1 kHz (fréquence recommandée) et 48 kHz.
- Cet appareil est compatible avec ID3-TAG version 1. (Signes alphanumériques: jusqu'à 30 caractères)
- La sortie DIGITAL (numérique) des données MP3/WMA a lieu non pas sous format MP3/WMA, mais sous format PCM.

Affectation de noms aux fichiers et dossier

Pour nommer les fichiers, vous pouvez utiliser des caractères d'un octet (A~Z), des chiffres d'un octet (0~9) et le caractère de soulignement (_) d'un octet. S'assurer que l'appendice soit attaché à tous les noms de fichiers.

- Ne jamais ajouter un faux appendice à n'importe quel fichier, car l'équipement présumera qu'il a été reproduit, et cela provoquera du bruit intense dans les haut-parleurs pouvant causer des conséquences fâcheuses.

Remarque:

Les noms de répertoires et les noms de fichiers sont affichés avec un maximum de 20 caractères. Si l'on enregistre des noms de répertoires et des noms de fichiers avec plus de 20 caractères, ces noms se trouveront affichés sous forme abrégée.

Vérification du support et des fichiers

Avant d'enregistrer des fichiers MP3/WMA sur le support, vérifiez qu'ils peuvent être lus sur l'ordinateur utilisé. Vérifiez que le fichier sauvegardé est reproduit correctement.

- Il est impossible de confirmer que des fichiers peuvent être lus correctement lors de leur enregistrement sur le support.

Lors de l'enregistrement de fichiers sur le support

Assurez-vous que la session a été fermée une fois les données enregistrées sur le support. Dans certains cas, il sera impossible de lire correctement des supports sur lesquels la session n'a pas été fermée.

- Dans certains cas, les noms des dossiers et des fichiers ne seront pas affichés correctement ; ceci dépendra du logiciel utilisé pour enregistrer ces dossiers et fichiers.
- Ne pas emmagasiner des fichiers ou des répertoires autres que les fichiers disponibles sur le média à reproduire avec cet appareil.
- Nous recommandons de stocker maximum dix sessions lors de l'enregistrement de fichiers MP3/WMA sur un support.
- En cas de disque à sessions multiples, un certain temps sera requis avant que la lecture ne commence.
- Dans certains cas, la reproduction ne sera pas possible si vous avez sauvegardé des fichiers DivX/MP3/WMA/JPEG (CD-ROM) et des données de CD audio (CD-DA) sur un même support.

Exemple de structure hiérarchique

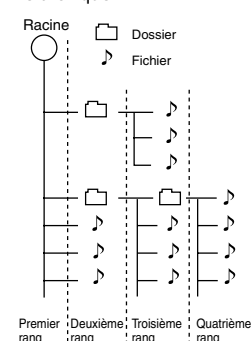

Formats vidéo

Le standard de télévision et le système de gravure sur le disque peuvent être selon le format NTSC ou PAL.

Le format utilisé dépend du pays.

Cet appareil est doté d'une fonction pour changer le format vidéo selon le type de télévision. Prière de confirmer le type de votre télévision.

Standards de télévision

Standards de télévision	Pays ou régions
NTSC	Canada, Chili, Corée, Etats-Unis, Japon, Mexique, Philippines, Taiwan, etc.
PAL	Allemagne, Australie, Chine, Koweït, Nouvelle-Zélande, Royaume-Uni, Singapour, etc.

Contrôle du format vidéo

Vérifier le format vidéo de la télévision à utiliser.

Si le format vidéo est différent :

Tentez la lecture du disque. Si le format de la gravure vidéo n'est pas le même que le standard de télévision, les images peuvent être en noir et blanc ou souffrir d'une des déformations ci-dessous.

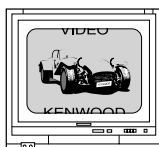

Les parties haute et basse de l'image ne sont pas visibles.



Les parties haute et basse de l'image sont sombres.

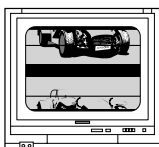

L'image est brouillée en raison d'une divergence de synchronisation.

Pour sélectionner le type de télévision (Pour le Europe et Australie)

- 1 Appuyer sur la touche [▲] pour retirer le disque de l'appareil, puis fermer le plateau.
- 2 Appuyer sur la touche [II] de la télécommande et la maintenir plus de 5 secondes enfoncée pour pouvoir sélectionner un standard de télévision (PAL ou NTSC).

Informations diverses

Utilisation du disque

Précautions de manipulation

Tenez les disques en faisant attention à ne pas toucher la surface de lecture.

Remarques sur les disques CD-R/CD-RW

Si le disque CD-R ou CD-RW utilisé comporte une surface avec une étiquette inscriptible, le disque risque de ne pas pouvoir être extrait de la chaîne à cause de la surface collante de l'étiquette. Afin d'éviter un dysfonctionnement de la chaîne, n'utilisez pas de disques de ce type.

Précautions liées aux disques

Le disque tourne à une vitesse élevée pendant la lecture. N'utilisez jamais un disque craquelé, rayé ou très déformé. Le lecteur risque d'être endommagé ou de ne pas fonctionner correctement.

N'utilisez que les disques de forme circulaire. Tout autre type de disque peut provoquer entraîner un dysfonctionnement.

Soin et rangement

Soin et rangement de l'unité principale

■ Ne pas la placer dans les endroits suivants.

- Endroits directement exposés à la lumière du soleil.
- Endroits exposés à une humidité ou une saleté excessive.
- Endroits situés à proximité d'un chauffage.

■ Prenez garde à la condensation.

Lorsque la différence de température entre l'unité principale et l'air environnant est trop importante, de la condensation risque de se former à l'intérieur de l'unité principale et de causer un dysfonctionnement. Dans ce cas, laissez l'unité principale pendant quelques heures jusqu'à ce que ses mécanismes internes soient secs. Faites particulièrement attention à la condensation lorsque vous déplacez l'unité principale d'un endroit à l'autre s'il existe une différence de température importante ou si la pièce est très humide.

■ Lorsqu'un unité principale est sale.

Lorsque le panneau avant ou le boîtier est sale, essuyez avec un tissu doux et sec. Ne pas utiliser de solvant, benzine, alcool ou revitalisant car ces produits chimiques peuvent provoquer une décoloration ou une déformation.

Soin et rangement des disques

■ Avant de ranger un disque

Si vous envisagez de ne pas utiliser l'unité principale pendant longtemps, retirez le disque et rangez-le dans son boîtier.

■ Lorsqu'un disque est sale

- Lorsqu'un disque a été sali par des empreintes de doigts ou autres marques, essuyez-le délicatement dans le sens circulaire à l'aide d'un tissu doux et sec.
- Ne pas utiliser de nettoyant de disque analogique, de solvant, de benzine ni d'alcool.
- Ne pas utiliser un accessoire de disque (stabilisateur, pochette de protection, classeur de rangement, etc.) ni de nettoyant de lentille.

■ Autres précautions

- Ne pas écrire sur un disque à l'aide d'un crayon ou d'un stylo bille.
- Ne pas utiliser un disque si l'autocollant ou l'étiquette est décollé ou si l'adhésif déborde de l'autocollant ou de l'étiquette.
- Ne pas coller de feuille de papier, d'autocollant ou d'étiquette sur un disque.

Précautions liées au transport et au déplacement

Avant de transporter ou de déplacer la chaîne, préparez-la comme indiqué ci-dessous.

- ① Mettez l'appareil en service sans insérer de disque.
- ② Assurez-vous que  est affiché.
- ③ Attendez quelques secondes et mettez l'appareil hors service.

⚠ PRECAUTION

Observez les précautions suivantes lorsque vous installez la chaîne. Une ventilation insuffisante risque de provoquer une surchauffe interne et de causer un dysfonctionnement ou un risque d'incendie.

- Ne pas placer d'objet risquant d'empêcher la ventilation de la chaîne.
- Laissez les espaces indiqués ci-dessous autour du boîtier de l'unité principale.

Panneau supérieur: 50 cm ou plus
 Panneau latéral: 10 cm ou plus
 Panneau arrière: 10 cm ou plus

Installez la chaîne de manière à ce que la prise électrique soit aisément accessible, et débranchez immédiatement le cordon d'alimentation de la prise en cas de problème.

Veillez remarquer que l'alimentation électrique n'est pas complètement coupée lorsque vous éteignez le commutateur d'alimentation. Pour couper complètement l'alimentation électrique, il est nécessaire de débrancher le cordon d'alimentation.

Précautions liées aux connexions

Ne pas brancher le cordon d'alimentation dans la prise électrique avant que toutes les autres connexions aient été effectuées. Avant de débrancher un câble ou un cordon, éteignez d'abord le commutateur d'alimentation et débranchez le cordon d'alimentation de la prise.

Dysfonctionnement du microordinateur

Si la chaîne ne fonctionne pas correctement ou si l'affichage indique des informations erronées alors que des connexions correctes ont été effectuées, reportez-vous ci-après au paragraphe "Réinitialisation du microprocesseur". (Lire page 32.)

Connexion à une borne d'entrée de TV avec vidéo (composite) ou S-video

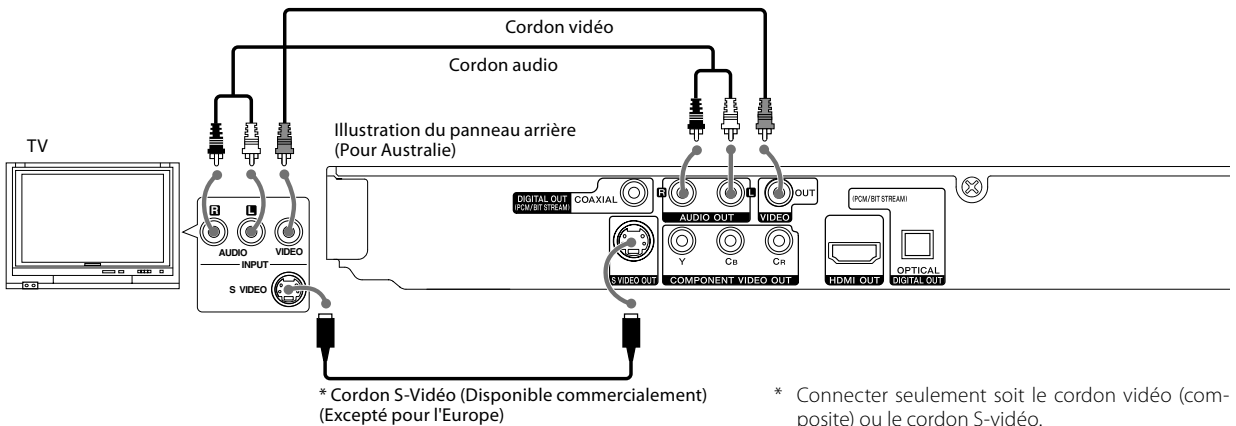

Connexion à une borne d'entrée de TV avec SCART (pour l'Europe)

Se reporter à la section "TV Output Select (seulement pour l'Europe)" à la page 17.

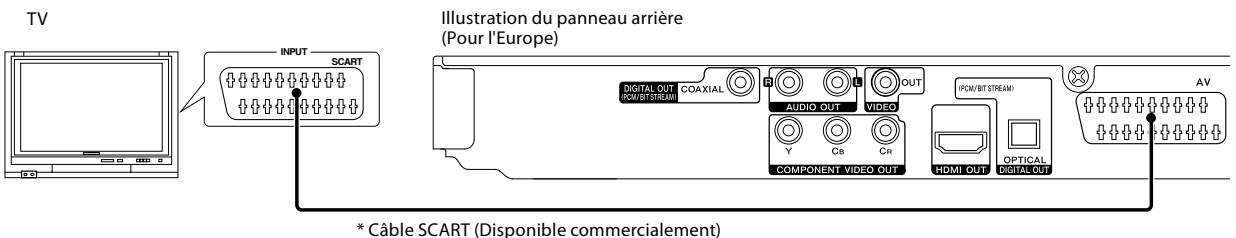

Remarque:

S'assurer que le lecteur DVD est connecté directement à la télévision et non pas à un VCR, sinon l'image de DVD risquerait d'être déformée par le système de protection de copie.

Connexion à une télévision avec bornes d'entrée de composant

Se reporter à la section "TV Output Select (seulement pour l'Europe)" à la page 17.

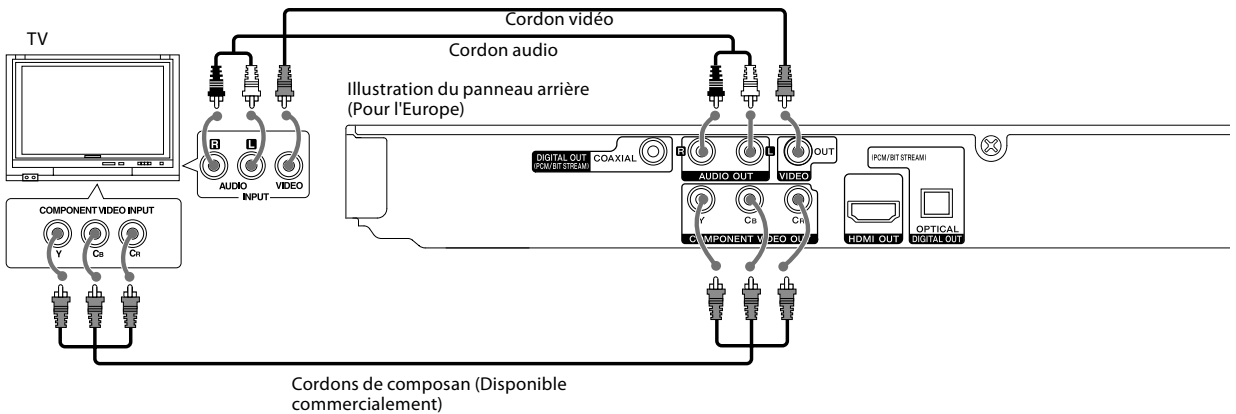

Préparation

Connexion à un composant audio

Pour la lecture DTS audio, prière de connecter un récepteur AV ou un amplificateur AV pouvant décoder DTS par connexion numérique.

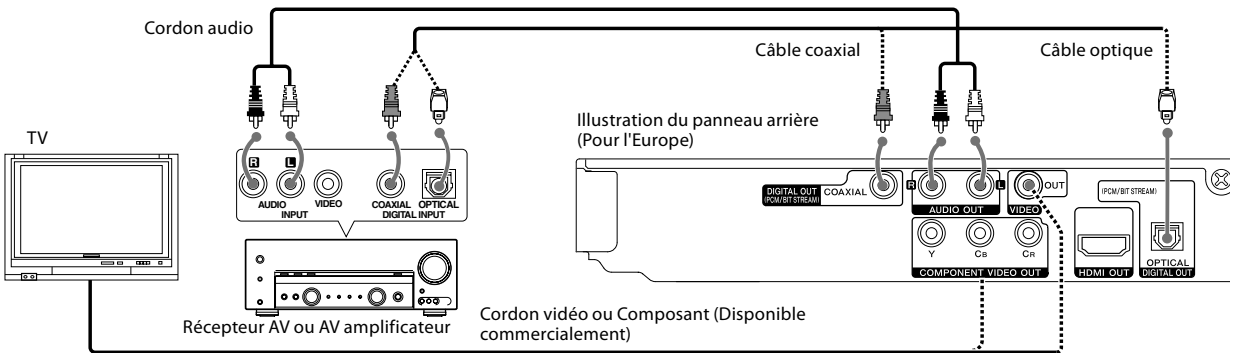

Amplificateur équipé de système stéréo analogique à 2 canaux ou Dolby Pro Logic II/Pro Logic:

Connecter les prises AUDIO OUT gauche et droite du lecteur DVD aux prises IN audio gauche et droite de l'amplificateur, du récepteur ou du système stéréo à l'aide des câbles audio.

Amplificateur équipé de système stéréo numérique à 2 canaux (PCM) ou d'un décodeur à canaux multiples (Dolby Digital™ ou DTS):

Connecter l'une des prises jack DIGITAL OUT (COAXIAL/OPTICAL) du lecteur de DVD à la prise jack correspondante de l'amplificateur. Utiliser un câble numérique (coaxial/optique). Sélectionner "Bitstream" si le lecteur DVD est raccordé à un amplificateur ou à un autre appareil pourvu d'un décodeur multicanal. (Lire page 17.)

Clause de renonciation DTS

Lors de la lecture d'un enregistrement codé DTS (CD et DVD), un bruit excessif est émis par les sorties analogiques stéréophoniques. Pour éviter un endommagement possible de la chaîne audio, des précautions spéciales doivent être prises par l'utilisateur si les sorties analogiques du lecteur de DVD sont reliées à un système d'amplification. Pour profiter de la lecture DTS Digital Surround™, un système extérieur de décodage DTS Digital Surround™ à 5,1 voies doit être connecté à la sortie numérique (S/P DIF, AES/EBU ou TosLink) du lecteur de DVD.

Remarques:

- Si on raccorde un appareil autre que ceux de cette chaîne, consulter le mode d'emploi de l'appareil en question.
- Si le format audio de la sortie numérique n'est pas assorti aux capacités de votre récepteur (amplificateur), le récepteur produira un son fort et déformé ou ne produira aucun son du tout.

Connexion à une borne d'entrée de TV avec HDMI

HDMI (Interface Multimédia Haute Définition) gère les données vidéos et audios à partir d'une connexion numérique unique, pour les sorties numériques des télévisions HDMI ou équipées du système DVI. Si vous disposez d'une télévision ou d'un écran HDMI, vous pouvez le brancher à ce lecteur à l'aide d'un câble HDMI.

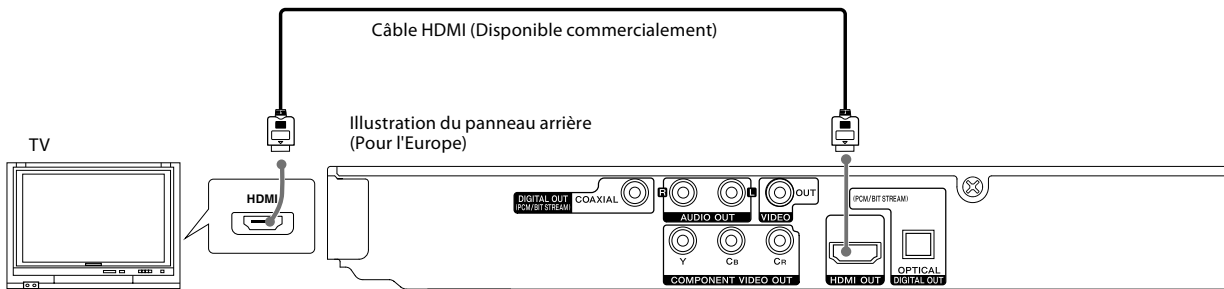

- Si la prise DIGITAL OUT du lecteur de DVD est reliée à un amplificateur ou un autre appareil pourvu d'un décodeur multicanaux, sélectionner "Bitstream" pour bénéficier d'un son Dolby Digital ou DTS. (Lire page 17.)
- La sortie son de DIGITAL OUT spécifiée lors du réglage AUDIO sera utilisée à la fois pour la sortie HDMI et pour la sortie numérique (coaxiale, optique).
- Lorsque vous utilisez une connexion HDMI, vous pouvez changer la résolution (576i (480i), 576p (480p), 720p, 1080i) de sortie HDMI. (Lire page 20.)
- Le HDMI autorisera une résolution en sortie de 576p (480p) même si vous définissez la résolution sur 576i (480i).

À propos de l'HDMI

HDMI a été développé pour répondre aux technologies HDCP (High-bandwidth Digital Content Protection). HDCP est utilisé pour protéger le contenu numérique transmis et reçu.

HDMI est compatible avec les formats vidéos standards, améliorés ou de haute définition, ainsi qu'avec les formats audios standards ou surround multicanaux. Les fonctionnalités de l'HDMI incluent la vidéo digitale non compressée, une bande passante d'une capacité maximale de 5 gigabytes par seconde, un connecteur unique (au lieu de plusieurs câbles et connecteurs), la communication possible entre la source Audio/Vidéo et les appareils Audio/Vidéos comme la télévision numérique.

Remarques:

- Les sorties Audio Bitstream et PCM sont disponibles lorsque la fréquence d'échantillonnage est réglée sur 48 kHz pour une connexion HDMI.
- Si les paramètres audio sont définis sur bitstream (train de bits) et que votre téléviseur ne gère pas ce type de flux avec les connexions HDMI, le son peut ne pas être reproduit ou être distordu.
- Lorsque le son est absent ou distordu en sortie avec une connexion HDMI, dans le menu de configuration, définissez l'option Audio [Dolby Digital, DTS ou MPEG] sur PCM ou OFF.
- S'il y a du bruit ou que des lignes apparaissent sur l'écran, vérifiez le câble HDMI.
- Ce lecteur ne reconnaît pas l'ensemble des appareils DVI (vidéos numériques) compatibles HDCP.
- Si votre téléviseur HDMI ne supporte pas HDCP, vous obtiendrez un écran bleu.
- Si une image déformée apparaît à l'écran, éteignez puis rallumez votre appareil.

Commandes et indicateurs

Appareil principal

Mode de veille

A l'arrêt de l'appareil tandis que le cordon d'alimentation reste branché dans la prise de courant, un faible courant est alimenté vers le système pour maintenir la mémoire activée. On dit alors que l'appareil est en veille. Dans cette condition, il peut être mis en service au moyen du boîtier de télécommande.

Affichage

- **DVD vidéo:**
Temps écoulé du titre en cours de lecture
- **CD audio, VCD, DivX, MP3:**
Temps écoulé de la piste en cours de lecture
- **En utilisant le mode d'arrêt CD audio:**
"0:00:00" est affiché

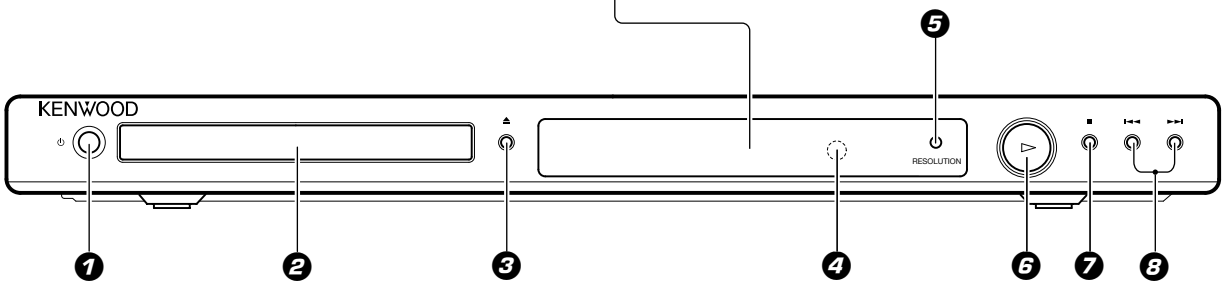

- 1 Touche d'alimentation (Lire page 16.)**
Met l'appareil en service et en veille.
- 2 Plateau de disque (Lire page 23.)**
- 3 Touche d'ouverture/fermeture du plateau de disque (▲) (Lire page 23.)**
Ouvre ou ferme le plateau de disque.
- 4 Télédéetecteur (Lire page 15.)**
- 5 Touche RESOLUTION (Lire page 20.)**
Permet de changer la résolution selon le téléviseur utilisé.
- 6 Touche ► (Lire page 23.)**
Démarré la lecture.
- 7 Touche ■ (Lire page 24.)**
Arrête la lecture.
- 8 Touches ◀◀, ▶▶ (Lire page 24.)**
Permettent de sauter ou rechercher rapidement (vers l'avant ou l'arrière) un chapitre ou un plage.

Télécommande

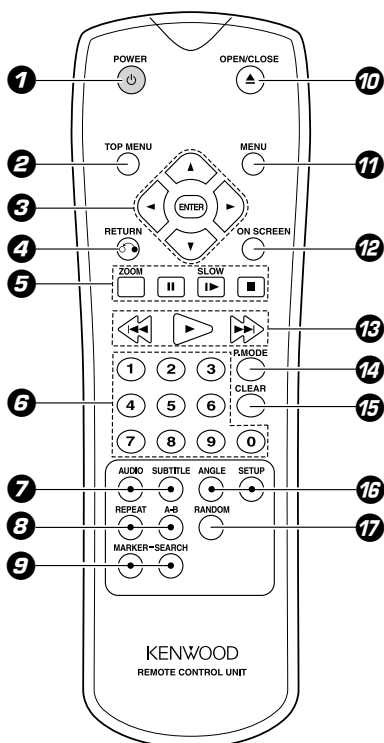

Les touches du boîtier de télécommande dont les noms sont identiques à ceux de l'appareil principal ont la même fonction que celle de l'appareil principal.

- 1 Touche d'alimentation (Lire page 16.)**
Met l'appareil en service et en veille.
- 2 Touche TOP MENU (Lire page 23.)**
Permet d'accéder au menu d'un DVD.
- 3 Touches ▲, ▼, ◀, ▶**
Sélectionnent un élément du menu.
Touche ENTER
Confirme la sélection de l'élément sur le menu.
- 4 Touche RETURN (Lire page 20.)**
Permet de revenir à la page précédente dans le cas d'un VCD à fonction PBC.
- 5 Touche ZOOM (Lire pages 28, 31.)**
Agrandit l'image vidéo.
Touche II (Lire pages 24, 26.)
Interrompt temporairement la lecture/appuyer plusieurs fois de suite pour la lecture image par image.
Touche SLOW I► (Lire page 26.)
Démarré lentement la lecture au ralenti.
Touche ■ (Lire page 24.)
Arrête la lecture.
- 6 Touches numériques (Lire pages 26, 29.)**
Sélectionnent les éléments désignés par un nombre sur un menu.
- 7 Touche AUDIO (Lire page 27.)**
Sélectionne une langue ou un canal audio.
Touche SUBTITLE (Lire page 28.)
Sélectionne une langue pour les sous-titres.

- 8 Touche REPEAT (Lire page 24.)**
Répète la lecture.
- Touche A-B (Lire page 25.)**
Répète le passage situé entre les points A et B.
- 9 Touche MARKER (Lire page 27.)**
Marque un point pendant la lecture.
- Touche SEARCH (Lire page 27.)**
Affiche le menu de recherche de marques.
- 10 Touche OPEN/CLOSE ▲ (Lire page 23.)**
Ouvre ou ferme le plateau de disque.
- 11 Touche MENU (Lire page 23.)**
Permet d'accéder au menu d'un DVD.
- 12 Touche ON SCREEN (Lire page 22.)**
Permet d'accéder à l'affichage d'informations sur l'écran.
- 13 Touches ◀◀, ▶▶ (Lire page 24.)**
Permettent de sauter ou rechercher rapidement (vers l'avant ou l'arrière) un chapitre ou un plage.
- Touche ▶ (Lire page 23.)**
Démarre la lecture.
- 14 Touche P. MODE (Lire page 25.)**
Permet d'accéder au mode d'édition de programme.
- 15 Touche CLEAR (Lire pages 26, 27.)**
Retire un numéro de plage de la liste de programme ou une marque sur le menu de recherche de marques.
- 16 Touche ANGLE (Lire page 28.)**
Sélectionne un angle de prise de vue de DVD.
- Touche SETUP (Lire page 16.)**
Permet d'accéder ou de dégager le menu de réglage.
- 17 Touche RANDOM (Lire page 30.)**
Permet de lire les plages dans un ordre aléatoire.

Chargement des piles

- 1 Enlever le couvercle.**

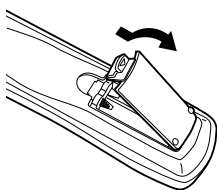

- 2 Insérer les piles.**

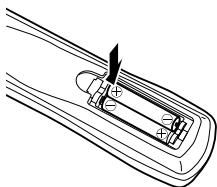

- Insérer deux piles R03 en se conformant aux indications de polarité.

- 3 Refermer le couvercle.**

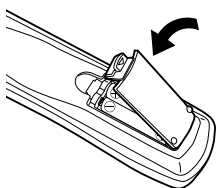

Mode d'emploi

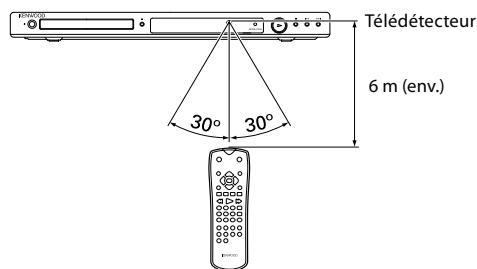

Branchez le cordon d'alimentation de la chaîne à une prise secteur et appuyez sur la touche d'alimentation de la télécommande pour allumer la chaîne. Lorsque la chaîne est en marche, appuyez sur la touche opératoire souhaitée.

- Si vous devez appuyer sur plus d'une touche de la télécommande, attendez au moins une seconde entre chaque pression.
- Les piles fournies sont destinées à permettre de vérifier le bon fonctionnement de l'appareil et leur longévité n'est pas garantie.
- Lorsque la portée de la télécommande devient sensiblement plus courte, remplacer les deux piles par des neuves.
- La chaîne risque de ne pas fonctionner correctement si le capteur de la télécommande est exposé directement à la lumière du soleil ou à la lumière d'une lampe fluorescente avec système d'éclairage haute fréquence (système d'inversion, etc.). Dans ce cas, modifiez l'installation de la chaîne pour éviter ce dysfonctionnement.

Fonctions de réglage

Préparation pour le réglage

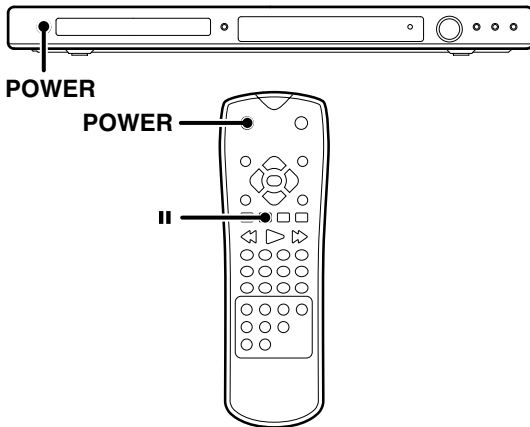

1 Appuyer sur la touche [POWER] pour mettre l'appareil sous tension.

2 Régler le format vidéo suivant le type de télévision connecté. (Se reporter à la section "Pour sélectionner le type de télévision" à la page 9.)

- Si les formats vidéos du disque et de la télévision ne concordent pas, appuyer sur la touche [II] pendant plus de 5 secondes en vue de sélectionner le type de télévision (PAL ou NTSC) (aucun disque mis en place).

Remarque:

Quand le cordon de secteur est branché, attendre pendant plusieurs secondes, puis remettre l'appareil sous tension.

Menu de réglage

En utilisant le menu de réglage, on pourra réaliser divers réglages tels que celui de l'image et du son. On pourra également spécifier la langue de sous-titrage et de menu de réglage en plus des autres réglages. Pour de plus amples détails concernant chaque élément du menu de réglage, voir les pages 17 à 19.

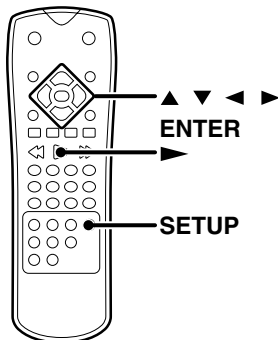

Pour afficher et quitter le menu

1 Appuyer sur la touche [SETUP] pour afficher le menu. Appuyer de nouveau sur la touche [SETUP] pour revenir à l'écran initial.

Pour passer au niveau suivant:

Appuyer sur la touche de curseur droit [▶].

Pour revenir au niveau précédent:

Appuyer sur la touche de curseur gauche [◀].

Fonctionnement général

1 Appuyer sur la touche [SETUP].

- Le menu de réglage apparaît.

2 Utiliser les touches de curseur haut/bas [▲/▼] pour sélectionner l'option désirée. Ensuite, appuyer sur la touche de curseur droit [▶] pour passer au second niveau.

- L'écran montre le réglage courant pour l'élément sélectionné ainsi que le(s) réglage(s) en variante.

3 Utiliser les touches de curseur haut/bas [▲/▼] pour sélectionner la seconde option désirée. Ensuite, appuyer sur la touche de curseur droit [▶] pour passer au troisième niveau.

4 Utiliser les touches de curseur haut/bas [▲/▼] pour sélectionner le réglage désiré. Ensuite, appuyer sur la touche [ENTER] pour confirmer la sélection. Certains éléments nécessitent des réglages supplémentaires.

5 Appuyer sur la touche [SETUP] ou la touche [▶] pour quitter le menu de réglage.

LANGUAGE (Langue)

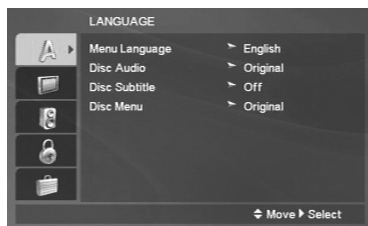

Menu Language

Sélectionne la langue pour le menu de réglage et l'écran d'affichage.

Disc Audio/ Disc Subtitle/ Disc Menu **DVD**

Sélectionne la langue préférée pour la piste audio (disque audio), les sous-titres, et le menu de disque.

Original: Renvoie à la langue d'origine dans laquelle le disque a été enregistré.

Other: Pour sélectionner une langue différente, appuyer sur les touches numériques, puis la touche [ENTER] pour consigner le numéro correspondant au code de langue figurant dans la liste du chapitre de référence (Lire page 21.). Si le code de langue est erroné, l'effacer en appuyant sur la touche [CLEAR].

DISPLAY (Affichage)

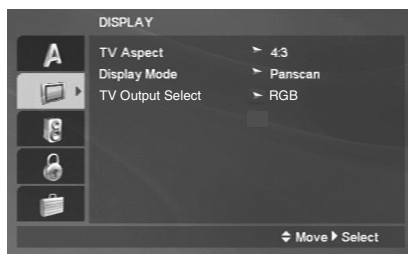

TV Aspect

4:3: Choisir ce réglage quand une télévision de format standard 4:3 est connectée.

16:9: Choisir ce réglage quand une télévision de format élargi 16:9 est connectée.

Display Mode (Mode d'affichage)

Le réglage du mode d'affichage ne fonctionne seulement que si le mode d'aspect de télévision est réglé sur '4:3'.

Letterbox: Affiche une image élargie avec des bandes aux emplacements supérieur et inférieur de l'écran.

Panscan: Affiche automatiquement l'image élargie sur la totalité de l'écran et supprime les parties qui ne s'ajustent pas.

TV Output Select (seulement pour l'Europe)

Configurer les options de sélection de sortie TV du lecteur selon le type de connexion TV.

RGB: Lorsque la TV est connectée avec la prise **SCART**.

Y Cb Cr: Lorsque la TV est connectée avec les prises **COMPONENT VIDEO** sur le lecteur de DVD.

Economiseur d'écran

L'économiseur d'écran apparaît lorsqu'on laisse le lecteur de DVD au mode d'arrêt pendant environ 5 minutes. Si l'économiseur d'écran reste affiché pendant 5 minutes, le lecteur de DVD s'arrête automatiquement.

AUDIO

Chaque disque DVD comporte des options variées de sortie audio. Régler les options AUDIO du lecteur en fonction du type de système audio utilisé.

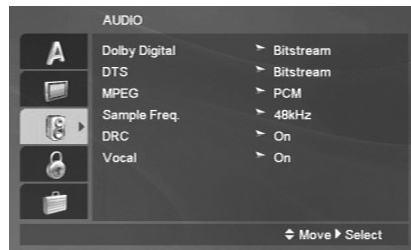

Dolby Digital/ DTS/ MPEG

Bitstream: Sélectionner 'Bitstream' si l'on branche la fiche **DIGITAL OUT** du lecteur DVD à un amplificateur ou tout autre appareil doté d'un système Dolby Digital, DTS ou d'un décodeur MPEG.

PCM (pour Dolby Digital/MPEG): Sélectionner ce réglage en cas de connexion à un amplificateur stéréo numérique à deux canaux, le système MPEG ou Dolby Digital à DVD codé sera mélangé automatiquement au système audio PCM à deux canaux.

Off (pour DTS): Si l'on sélectionne "Off", le signal DTS ne sera pas captable à la prise **DIGITAL OUT**.

Sample Freq. (Fréquence d'échantillonnage) **DVD**

Si le récepteur ou l'amplificateur n'accepte pas des signaux de 96 kHz, sélectionner 48 kHz. Si l'on choisit cette option, cet appareil convertira automatiquement des signaux quelconques de 96 kHz à 48 kHz, de sorte que le système pourra les décoder.

Si le récepteur ou l'amplificateur accepte des signaux de 96 kHz, sélectionner 96 kHz. Si l'on choisit cette option, cet appareil laissera passer chaque type de signal sans autre opération supplémentaire. Vérifier la documentation fournie avec l'amplificateur pour s'assurer de ses possibilités.

Lorsque le disque interdit la sortie numérique de 96 kHz, le signal est toujours émis après conversion décroissante.

DRC (Commande de portée dynamique) **DVD**

Avec le format DVD, on peut reproduire la piste sonore d'un programme quelconque de façon la plus précise et naturelle que possible, grâce à la technologie audio numérique. Cependant, on a la faculté de compresser la portée dynamique à la sortie audio (la différence entre les sons les plus forts et les plus atténués). Cela permet d'entendre le son d'un film à un volume plus bas sans aucune perte de netteté. Régler DRC sur activé pour obtenir cet effet.

Cette fonction n'agit seulement qu'au moment de la lecture de DVD enregistrée avec le système Dolby Digital.

Vocal **DVD**

Régler sur activé lorsqu'on reproduit un DVD de karaoké à canaux multiples. Les canaux de karaoké sur le disque se trouvent mélangés à la sonorité stéréo normale.

LOCK (Contrôle parental)

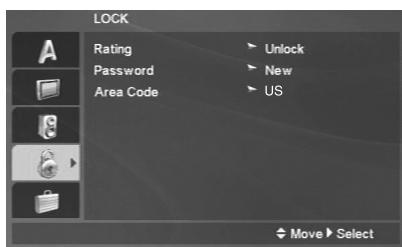

Rating **DVD**

Certains films contiennent des scènes inappropriées pour les enfants. Un grand nombre de ces disques contiennent des informations de contrôle parental s'appliquant au disque entier ou à certaines scènes du disque. Les films et scènes en question sont classés de 1 à 8, selon le pays. Certains disques offrent des scènes plus convenables comme variante.

Le système de contrôle parental permet d'interdire l'accès aux scènes classées au-dessous d'un certain indice qu'on leur assigne, et par conséquent d'empêcher aux enfants de voir les sujets que l'on juge non convenables pour eux.

- 1 Sélectionner "Rating" au menu LOCK, puis appuyer sur la touche de curseur droit [▶].
- 2 Pour accéder aux réglages de tolérance, mot de passe et code de pays, il faut consigner le code de sécurité à 4 chiffres que l'on choisit librement. Si l'on n'a pas encore consigné un code de sécurité, on sera convié à le faire.

Consigner un code chiffré et appuyer sur la touche [ENTER]. L'inscrire à nouveau et appuyer sur la touche [ENTER] pour confirmer. Si l'on commet une erreur avant d'avoir appuyé sur la touche [ENTER], appuyer sur la touche [CLEAR].

- 3 Choisir un indice de tolérance compris entre 1 et 8 à l'aide des touches de curseur haut/bas [▲/▼].

Rating 1-8: L'indice de tolérance un (1) offre le plus de restrictions et l'indice de tolérance huit (8) offre le moins de restrictions.

Unlock

Si l'on sélectionne unlock, le contrôle parental est désactivé et le disque est reproduit intégralement.

Remarque:

Si l'on a réglé l'indice de tolérance pour le lecteur, toutes les scènes

de disque avec un indice identique ou inférieur seront reproduites. Des scènes avec un indice supérieur ne pourront pas être reproduites à moins qu'une scène en variante ne soit disponible sur le disque. La scène en variante doit avoir un indice identique ou inférieur. Si aucune variante n'est trouvée, la lecture s'arrête. On doit consigner un mot de passe à 4 chiffres ou changer le niveau de tolérance afin de pouvoir reproduire le disque.

- 4 Appuyer sur la touche [ENTER] pour confirmer l'indice de tolérance choisi. Ensuite, appuyer sur la touche [SETUP] pour quitter le menu.

Password (Code de sécurité)

On peut consigner ou changer le mot de passe.

- 1 Sélectionner Password au menu LOCK, puis appuyer sur la touche de curseur droit [▶].
- 2 Suivre l'étape 2 comme il est montré dans la partie "Rating". L'indication "Change" ou "New" est mise en évidence.
- 3 Consigner un nouveau code à 4 chiffres, et appuyer sur la touche [ENTER]. L'inscrire à nouveau pour confirmer.
- 4 Appuyer sur la touche [SETUP] pour quitter le menu.

Si l'on a oublié le code de sécurité

Si l'on a oublié le code de sécurité, on pourra l'effacer en procédant comme il suit:

- 1 Appuyer sur la touche [SETUP] pour afficher le menu de réglage.
- 2 Inscrire le nombre à 6 chiffres "210499" et le code de sécurité se trouvera effacé.
- 3 Consigner un nouveau mot de passe comme il est décrit ci-dessus.

Area Code (Code de zone) **DVD**

Consigner le code du pays/région dont les valeurs nominales furent utilisées pour le classement du disque vidéo DVD, en se basant sur la liste figurant dans le chapitre de référence. Les valeurs nominales dépendent du pays. (Lire page 21.)

- 1 Sélectionner "Area Code" au menu LOCK, puis appuyer sur la touche de curseur droit [▶].
- 2 Suivre l'étape 2 comme il est montré dans la partie "Rating".
- 3 Sélectionner le premier caractère à l'aide des touches de curseur haut/bas [▲/▼].
- 4 Déplacer le curseur à l'aide de la touche de curseur droit [▶]. Ensuite, sélectionner le deuxième caractère à l'aide des touches de curseur haut/bas [▲/▼].
- 5 Presser [ENTER] pour confirmer la sélection du code de zone.

OTHERS

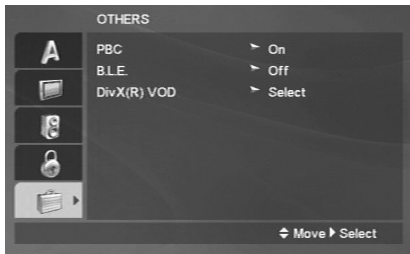

PBC VCD

Régler la commande de lecture (PBC) sur activé (On) ou désactivé (Off).

On: Les CD vidéos avec PBC sont reproduits en fonction du réglage PBC.

Off: PBC est désactivé et la lecture normale a lieu.

B.L.E. (Black Level Expansion)

Pour sélectionner le niveau de noir des images reproduites. Configurer les préférences et la capacité du moniteur.

On: Echelle de gris étendue (coupure IRE 0).

Off: Echelle de gris standard (coupure IRE 7,5).

Remarque:

La fonction B.L.E. n'est effective que pour le système NTSC seulement.

DivX(R) VOD DivX

Vous pouvez afficher le code d'enregistrement DivX DRM (Gestion des droits numériques) pour votre appareil seulement. Le code d'enregistrement sert pour l'agent de service VOD (Vidéo sur demande). Vous pouvez acheter ou louer un fichier de films à codage.



Si vous louez un fichier DivX VOD, il offre plusieurs options de limitation de visionnement comme il est indiqué cidessous.

Affiche le numéro correspondant au fichier que vous pouvez voir.

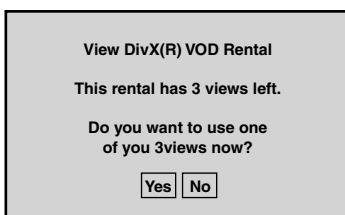

La location est expirée.

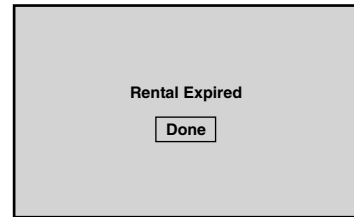

Affiche l'erreur d'autorisation.



Réglage de la résolution

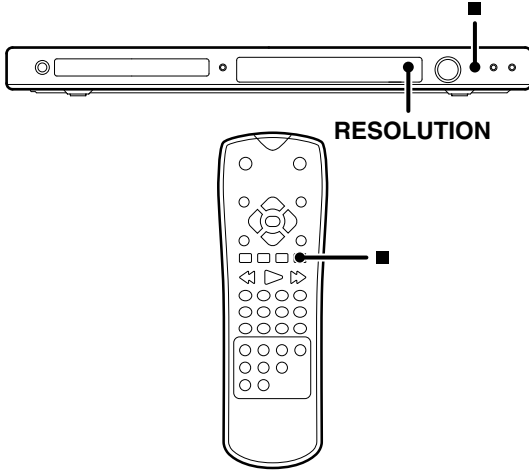

1 Appuyer sur la touche [■] pour arrêter la lecture.

2 Appuyer sur la touche [RESOLUTION] une fois.

- Les paramètres de résolution d'écran actuels apparaissent sur la fenêtre écran.

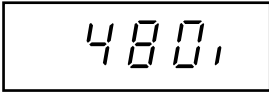

3 Appuyer sur la touche [RESOLUTION] répétitivement pour définir la résolution d'écran souhaitée.

Les résolutions disponibles sont listées ci-dessous en fonction de la connectique.

Prise de sortie	Résolution disponible	
	PAL	NTSC
HDMI VIDEO OUT	1920 x 1080i	1920 x 1080i
	1280 x 720p	1280 x 720p
	720 x 576p	720 x 480p
	720 x 576i	720 x 480i
COMPONENT VIDEO OUT	1280 x 720p	1920 x 1080i
	720 x 576p	1280 x 720p
	720 x 576i	720 x 480p
VIDEO OUT	720 x 576i	720 x 480i
SCART	720 x 576i	720 x 480i

Remarques:

- Dans le cas de liaisons VIDEO OUT et SCART, il faut choisir 576i (480i) comme résolution à l'aide de la touche [RESOLUTION].
- Si votre téléviseur n'accepte pas vos paramètres de résolution, une image déformée/instable apparaît à l'écran. Veuillez vous reporter à la documentation de votre téléviseur pour connaître les paramètres de résolution acceptés par ce dernier.
- Pour les résolutions de 720p et 1080i sur la sortie vidéo composite, seuls les disques non protégés contre la copie peuvent être reproduits. Si le disque est protégé l'image sera affichée avec une résolution de 576p (480p) sans cordon de connexion HDMI. Avec un cordon de connexion HDMI l'image peut ne pas s'afficher correctement.

Structure hiérarchique des menus VCD (P.B.C.) VCD

Quand une rubrique est sélectionnée sur l'écran de menu durant la lecture d'un P.B.C. – VCD compatible, un autre menu avec rubriques plus détaillées peut apparaître. Si un certain nombre de menus sont reliés en couches multiples de cette manière, on dit que les menus ont une structure hiérarchique. Grâce à cette structure, la scène désirée peut être atteinte en répétant les sélections de rubriques sur les écrans de menus.

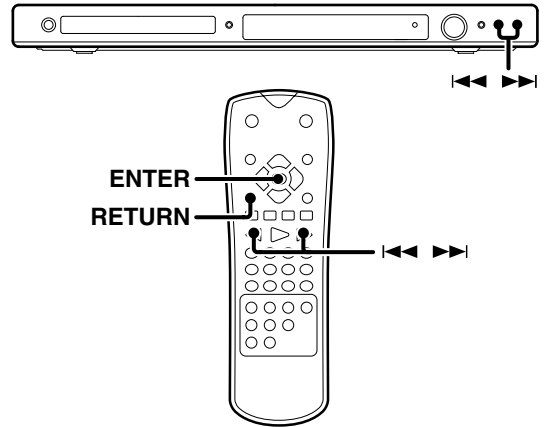

Exemple de structure hiérarchique

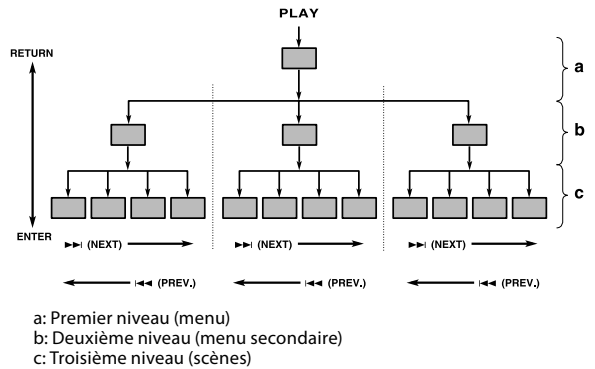

Avancement

Quand une rubrique est sélectionnée sur l'écran de menu avec la touche [ENTER] ou les touches numériques, l'avancement a lieu jusqu'au prochain niveau de menu inférieur. Si la destination après avancement est la "scène" à reproduire, le contenu se trouvera reproduit.

- Si plusieurs menus (scènes) peuvent être sélectionnés à chaque niveau, la permutation d'écran est possible avec les touches ►► (NEXT) et ◄◄ (PREV.).

Retour

A chaque fois qu'on appuie sur la touche [RETURN], le retour a lieu au prochain menu supérieur.

Liste des codes langue pour DVD

Langue	Code	Langue	Code	Langue	Code	Langue	Code
Afar	6565	Féroé	7079	Lingala	7678	Slovaque	8375
Abkhazien	6566	Français	7082	Lituanien	7679	Slovène	8376
Afrikaans	6570	Frison	7089	Letton	7684	Samoan	8377
Amharique	6577	Irlandais	7165	Malais	7686	Shona	8378
Arabe	6582	Gaélique	7168	Malgache	7771	Somali	8379
Assam	6583	Galicien	7176	Maori	7773	Albanais	8381
Aymaras	6588	Guarani	7178	Macédonien	7775	Serbe	8382
Azerbaïdjan	6590	Gujarati	7185	Malayalam	7776	Soudanais	8385
Bashkir	6665	Hausa	7265	Mongolien	7778	Suédois	8386
Biélorusse	6669	Hindi	7273	Moldave	7779	Swahili	8387
Bulgare	6671	Croate	7282	Marathi	7782	Tamil	8465
Bihar	6672	Hongrois	7285	Malais	7783	Telugu	8469
Bengali	6678	Amérnien	7289	Maltais	7784	Tajik	8471
Tibétain	6679	Interlingua	7365	Birman	7789	Thaï	8472
Breton	6682	Indonésien	7378	Nauru	7865	Tigrinya	8473
Catalan	6765	Islandais	7383	Népalais	7869	Turkmène	8475
Corse	6779	Italien	7384	Néerlandais	7876	Tagalog	8476
Tchèque	6783	Hébreu	7387	Norvégien	7879	Tonga	8479
Gallois	6789	Japonais	7465	Oriya	7982	Turc	8482
Danois	6865	Yiddish	7473	Punjabi	8065	Tatare	8484
Alleman	6869	Javanais	7487	Polonais	8076	Twi	8487
Bhoutan	6890	Géorgien	7565	Pushto	8083	Ukrainien	8575
Grec	6976	Kazakh	7575	Portugais	8084	Urdu	8582
Anglais	6978	Groenlandais	7576	Quecha	8185	Ouzbek	8590
Esperanto	6979	Cambodgien	7577	Roman	8277	Vietnamien	8673
Espagnol	6983	Kannada	7578	Roumain	8279	Volapük	8679
Estonien	6984	Coréen	7579	Russe	8285	Ouolof	8779
Basque	6985	Cachemire	7583	Sanscrit	8365	Xhosa	8872
Perse	7065	Kurde	7585	Sindhi	8368	Yoruda	8979
Finnois	7073	Kirghiz	7589	Serbo-croate	8372	Chinois	9072
Fidjien	7074	Latin	7665	Cingalais	8373	Zoulou	9085

Liste des codes de zone

Zone	Code	Zone	Code	Zone	Code	Zone	Code
Afghanistan	AF	Ethiopie	ET	Malaisie	MY	Arabie Saoudite	SA
Argentine	AR	Fiji	FJ	Iles Maldives	MV	Sénégal	SN
Australie	AU	Finlande	FI	Mexique	MX	Singapour	SG
Autriche	AT	France	FR	Monaco	MC	Slovaquie	SK
Belgique	BE	Allemagne	DE	Mongolie	MN	Slovénie	SI
Bhoutan	BT	Grande-Bretagne	GB	Maroc	MA	Afrique du Sud	ZA
Bolivie	BO	Grèce	GR	Népal	NP	Corée du Sud	KR
Brésil	BR	Groenland	GL	Pays-Bas	NL	Espagne	ES
Cambodge	KH	Iles Heard et McDonalds	HM	Antilles néerlandaises	AN	Sri Lanka	LK
Canada	CA	HongKong	HK	Nouvelle-Zélande	NZ	Suède	SE
Chili	CL	Hongrie	HU	Niger	NG	Suisse	CH
Chine	CN	Inde	IN	Norvège	NO	Taiwan	TW
Colombie	CO	Indonésie	ID	Oman	OM	Thaïlande	TH
Congo	CG	Israël	IL	Pakistan	PK	Turquie	TR
Costa Rica	CR	Italie	IT	Panama	PA	Uganda	UG
Croatie	HR	Jamaïque	JM	Paraguay	PY	Ukraine	UA
Tchécoslovaquie	CZ	Japon	JP	Philippines	PH	Etats-Unis	US
Danemark	DK	Kenya	KE	Pologne	PL	Uruguay	UY
Equateur	EC	Koweït	KW	Portugal	PT	Ouzbékistan	UZ
Egypte	EG	Libye	LY	Roumanie	RO	Vietnam	VN
Salvador	SV	Luxembourg	LU	Fédération de Russie	RU	Zimbabwe	ZW

Lecture de base du disque

Affichage sur écran

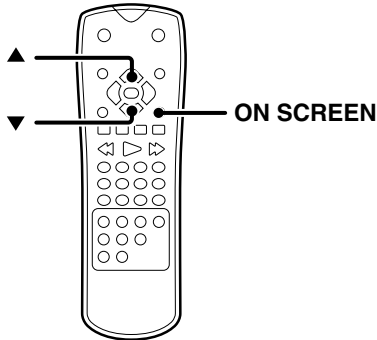

L'affichage de bannière sur l'écran contient de nombreuses caractéristiques de lecture. Pour voir l'affichage de bannière, appuyer sur la touche [ON SCREEN] tandis qu'un disque est lu. Utiliser les touches de curseur haut/bas (▲/▼) pour se déplacer sur les différentes caractéristiques de l'affichage de bannière. Chaque caractéristique est illustrée avec une icône.







Exemple: Affichage sur écran durant la lecture de DVD vidéo

 1 / 3	Numéro de titre
 1 / 12	Numéro de chapitre
 00:20:09	Temps de recherche
 1 ENG DSD 3/2.1	Langue audio et mode de sortie audio numérique
 1 ENG	Langue de sous-titrage
 1 / 3	Angle

Affichage sur écran durant la lecture de VCD

 1 / 3	Numéro de piste (ou mode PBC)
 00:20:09	Temps de recherche
 Stereo	Canal audio

Affichage sur écran durant la lecture de DivX

 1 / 3	Numéro de piste
 00:20:09	Temps de recherche
 1 MP3 2/0 CH	Langue audio et mode de sortie audio numérique
 1	Langue de sous-titrage

Remarque:

L'affichage sur écran est désactivé s'il n'y a pas d'opération effectuée pendant quelques secondes.

Mémorisation de la dernière scène

Ce lecteur mémorise la dernière scène du dernier disque passé. La dernière scène reste en mémoire même si l'on ôte le disque du lecteur ou qu'on met le lecteur hors-tension. Si l'on charge un disque dont la scène est mémorisée, celle-ci sera rappelée automatiquement.

Si l'on ne veut pas utiliser les données mémorisées de la dernière scène, appuyer sur la touche [■] durant l'arrêt.

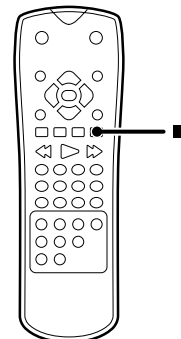
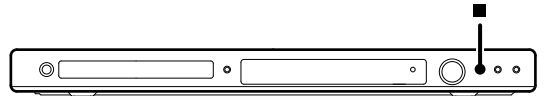

Remarque:

Ce lecteur ne mémorisera pas la scène d'un disque si l'on coupe l'alimentation du lecteur avant de commencer la lecture du disque.

Lecture de base

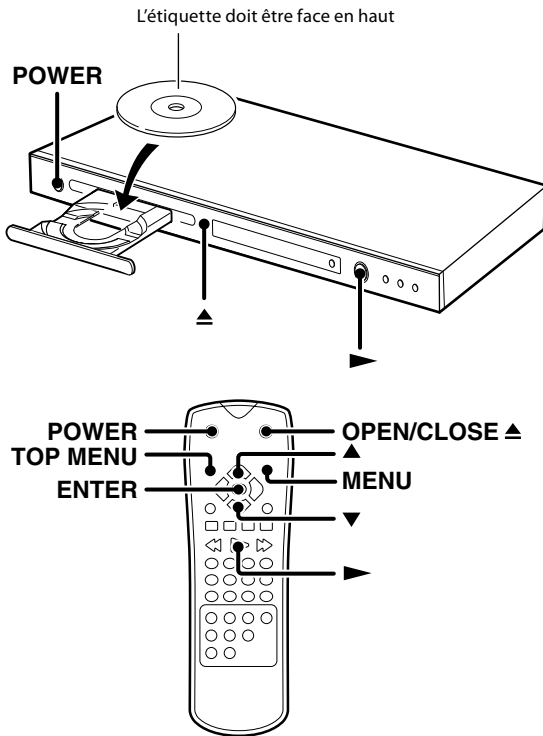

- 1 Appuyer sur la touche [POWER] pour mettre l'appareil sous tension.
- 2 Appuyer sur la touche [▲] pour ouvrir le plateau.
- 3 Mettre un disque en place.
- 4 Commencer la lecture.

Pour commencer la lecture des fichiers DVD vidéo, audio-CD ou VCD

Appuyer sur la touche [▶].

Temps écoulé pour l'affichage de chaque titre, piste ou fichier.

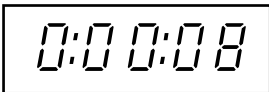

- Si l'on appuie sur la touche [▶] tandis qu'un plateau est ouvert, le plateau se ferme automatiquement, et ensuite, la lecture commence.

Remarque:

Quand un menu de disque apparaît sur l'écran

En cas de DVD interactif, un menu de disque apparaît sur l'écran. Ensuite appuyer sur la touche [ENTER] pour sélectionner le menu particulier désiré en utilisant les touches de curseur.

Pour commencer la lecture des CD audio, fichiers DivX, MP3, WMA ou JPEG

Il n'est pas possible de reproduire les répertoires et fichier dépassant les limites maxima de média.

Un certain temps est requis pour que le lecteur confirme le média sur lequel les fichiers DivX/MP3/WMA/JPEG ont été enregistrés avant que la lecture ne commence.

Appuyer sur les touches de curseur haut/bas [▲/▼] pour sélectionner le fichier désiré, ensuite, appuyer sur la touche [▶] ou la touche [ENTER] pour commencer la lecture.

Appuyer sur la touche [MENU] pour passer à la page suivante.

Exemple de menu MP3

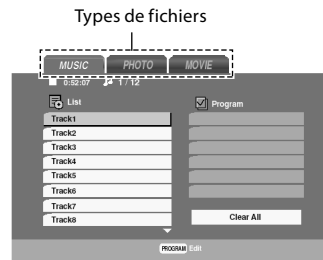

Exemple de menu JPEG

Fenêtre de visionnage préalable

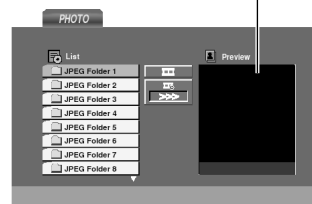

- Lorsque les fichiers JPEG sont affichés, l'affichage commute automatiquement d'un fichier au suivant (vue diapositive)
- Lorsque des types de fichiers différents tels que fichiers de musique, photos et films sont mêlés sur un disque, presser la touche [TOP MENU], puis sélectionner le type de fichier (musique), photo (photos) et movie (films); Lire page 8.) à reproduire.

Remarques:

- Après que tous les fichiers d'un répertoire ont été reproduits, la lecture se terminera.
- Si l'on consulte une liste de fichiers sur le menu MP3/WMA et que l'on désire retourner à la liste de répertoire, utiliser les touches de curseur haut/bas [▲/▼] pour mettre en évidence [▶] et appuyer sur la touche [ENTER].

Caractéristiques de lecture de disque

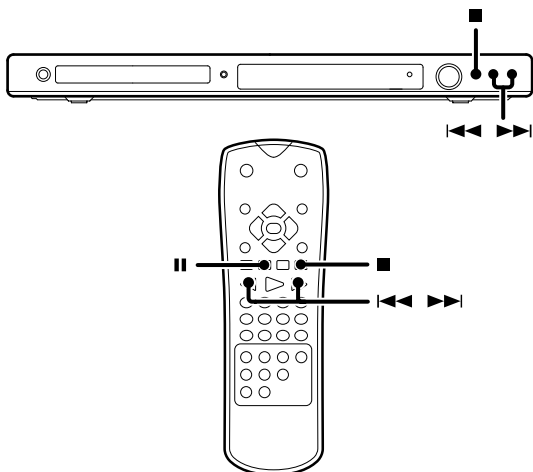

Remarques:

- On n'entendra pas le son (audio) sur le DVD et VCD en utilisant les caractéristiques de saut, recherche ou défilement lent.
- Les caractéristiques de lecture ne sont pas disponibles durant les crédits d'ouverture d'un film.

Pour mettre fin à la lecture



Appuyer sur la touche [■].

Pour pauser la lecture



Appuyer sur la touche [II].

- Chaque pression commande alternativement la pause et la lecture du disque.
- Durant la lecture du DVD, l'opération par incrément s'effectue chaque fois qu'on appuie sur cette touche. (Lire page 26.)

Saut de chapitres ou de plages musicales



Appuyer sur la touche [◀◀] ou [▶▶].

- Le chapitre (ou piste) dans la direction de la touche pressée est sauté, et le chapitre sélectionné (ou piste) sera lu à partir du début.
- En appuyant une fois sur la touche [◀◀] durant la lecture, le chapitre (ou piste) sera lu à partir du début.
- Si l'on appuie sur la touche [◀◀] dans les 3 secondes après le début de la lecture du chapitre (ou de la piste), la lecture commencera à partir du début du chapitre précédent (ou de la piste précédente).

Remarque:

Le dispositif de chapitre ne fonctionnera pas si le disque n'est pas formaté avec des chapitres séparés.

Recherche

Pendant la lecture, appuyer plus de 2 secondes sur la touche [◀◀] ou [▶▶] pour sélectionner la vitesse de recherche, puis relâcher la touche.

A chaque pression du doigt sur la touche [◀◀] ou [▶▶], la vitesse de recherche change.

Au moment de la lecture de DVD vidéo ou DivX

- ▶ (Vitesse normale)
- ▶▶
- ▶▶▶
- ▶▶▶▶
- ▶▶▶▶▶

Au moment de la lecture de VCD

- ▶ (Vitesse normale)
- ▶▶
- ▶▶▶
- ▶▶▶▶

Au moment de la lecture de CD audio ou MP3

- ▶ (Vitesse normale)
- ▶▶ x 2
- ▶▶ x 4
- ▶▶ x 8

- Appuyer sur la touche [▶] à tout moment pour reprendre la lecture normale.

Lecture répétée



Le titre, le chapitre, la piste ou le disque désiré peut être reproduit de façon répétée.

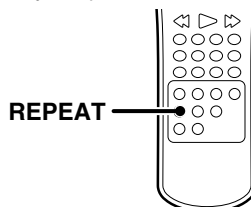

Durant la lecture, appuyer sur la touche [REPEAT].

Icône de répétition

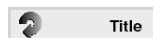

La sélection change à chaque pression.

Au moment de la lecture de DVD vidéo

- "Chapter"
- "Title"
- "Off" (répétition désactivée)

Au moment de la lecture de CD audio/VCD/ DivX/MP3/WMA

- "Track"
- "All"
- S'éteint (répétition désactivée)

- Pour annuler la lecture de répétition, appuyer sur la touche [REPEAT] et sélectionner "Off".

Remarques:

- Si l'on presse [▶▶] une fois durant la répétition d'un chapitre ou la répétition de lecture de piste, la répétition de lecture s'annule.
- Au mode P.B.C. de VCD, la fonction de répétition de lecture ne fonctionne pas.

Lecture répétée A-B

La fonction de répétition A-B permet de repérer un segment à répéter entre le commencement "A" et la fin "B" du segment que l'on veut répéter.

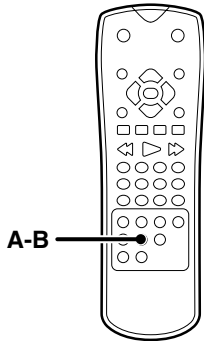

- 1 Appuyer sur la touche [A-B] lorsqu'on désire choisir une scène (son) au début.

Icône de répétition A

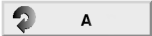

- L'affichage de répétition "A" apparaît.

- 2 Appuyer de nouveau sur la touche [A-B] pour choisir une scène (son) à la fin.

Icône de répétition A-B



- L'affichage "A-B" apparaît et la séquence de répétition commence.
- Pour annuler la lecture de répétée A-B, appuyer sur la touche [A-B].

Lecture de programme

On peut écouter les pistes désirées de CD audio, MP3 ou WMA courant dans n'importe quel ordre désiré.

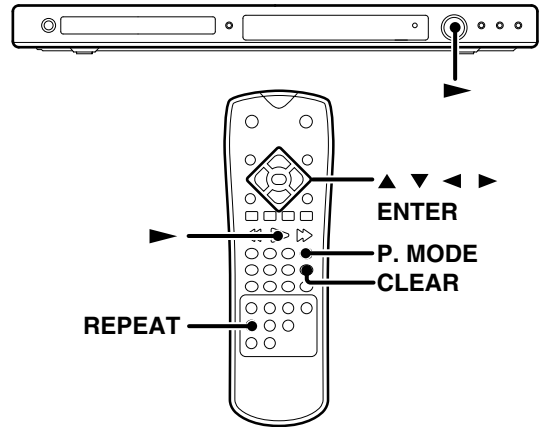

Edición del programa

- 1 Introduire un disque et fermer le plateau.

- Le menu CD audio ou MUSIC apparaît.

- 2 Appuyer sur la touche [P. MODE].

- La marque **E** apparaîtra à droite du mot "Program" sur le côté droit de l'écran de menu.

Exemple de menu CD audio

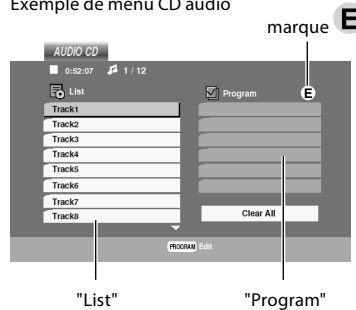

- Pour quitter le mode d'édition de programme, presser à nouveau la touche [P. MODE].

- 3 Sélectionne une piste particulière sur la "Liste" en pressant les touches de curseur haut/bas [▲/▼]. Ensuite, presser la touche [ENTER] pour amener la piste sélectionnée sur la liste de "Programme".

- 4 On peut sélectionner un maximum de 30 valeurs en répétant les opérations de 3.

- 5 Sélectionner la plage souhaitée pour commencer la lecture sur la liste de programme en appuyant sur les touches de curseur haut/bas [▲/▼].

- 6 Appuyer sur la touche [▶] pour commencer.

- La lecture commencera dans l'ordre suivant lequel on a programmé les pistes. La lecture s'arrêtera après que toutes les pistes sur la liste de programme auront été lues une fois.
- L'appareil stoppe quand on appuie sur la touche [■]. Pour redémarrer la lecture de programme, appuyer sur la touche [▶].

Pour répéter la lecture de programme

Durant la lecture de programme, appuyer sur la touche [REPEAT].

La sélection change à chaque pression.

- ① "TRACK" : répète la piste courante.
- ② "ALL" : répète toutes les pistes sur la liste de programme.
- ③ S'éteint (répétition désactivée)

Remarque:

Si l'on appuie une fois sur [▶▶] durant la lecture répétée de piste, la lecture répétée sera annulée.

Suppression d'une piste de la liste de programme

- 1 En mode d'arrêt, appuyer sur la touche [P. MODE] et la marque E apparaît.
- 2 Appuyer sur les touches de curseur [◀/▶/▲/▼] pour sélectionner la piste que l'on veut effacer de la liste de programme.
- 3 Appuyer sur la touche [CLEAR].

Effacement de la liste complète de programme

- 1 En mode d'arrêt, appuyer sur la touche [P. MODE] et la marque E apparaît.
- 2 Sélectionner "Clear All", et ensuite appuyer sur la touche [ENTER].

- Le programme complet pour le disque est effacé.
- Les programmes sont également effacés quand on ôte le disque.

Fonctionnalités de lecture de disque de film

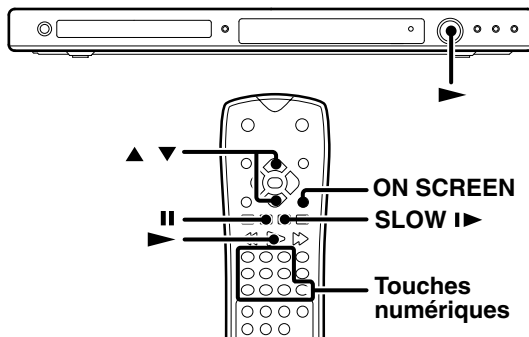

STEP (bloque l'image et l'image avance) DVD VCD DivX

Durant la lecture, appuyer sur la touche [II].

- A chaque fois que l'on appuie sur les touches, l'image avance par incrément.
- Appuyer sur la touche [▶] pour reprendre la lecture normale.

Lecture à défilement lent DVD VCD DivX

Durant la lecture, appuyer sur la touche [SLOW I▶].

Chaque pression commute la vitesse de défilement. (L'inversion lente n'est pas possible)

- ① 1/7
- ② 1/6
- ③ 1/4
- ④ 1/2

- Appuyer sur la touche [▶] pour reprendre la lecture normale.
- La lecture au ralenti n'est pas disponible lors de la lecture d'un disque VR.

Lecture à partir de la piste ou du titre désiré DVD VCD DivX

Du fait que les disques DVD utilisent la technologie digitale, un titre peut être divisé en chapitres individuels (similaires aux pistes sur un CD).

Au moment de la lecture de DVD vidéo

- 1 Appuyer sur la touche [ON SCREEN].
- 2 Appuyer sur les touches de curseur haut/bas [▲/▼] pour sélectionner le titre ou l'icône de chapitre.



- 3 Appuyer sur les touches numériques, et ensuite sur la touche [▶].

Pour sélectionner la piste n° 23: 2, 3 et ▶

Remarque:

Le dispositif de chapitre ne fonctionnera pas si le disque n'est pas formaté avec des chapitres séparés. **Voir page suivante**

Au moment de la lecture de VCD

Appuyer sur les touches numériques, et ensuite sur la touche [▶].

Pour sélectionner la piste n° 23: 2, 3 et ▶

Remarque:

A tout moment au cours de la lecture VCD, cette fonction n'opère que si P.B.C. est à l'arrêt. (Lire page 20.)

Sélection de langue audio

Si le disque a été créé avec différentes pistes de langues, on peut utiliser la touche [AUDIO] de la télécommande pour changer temporairement la configuration audio du lecteur de DVD.

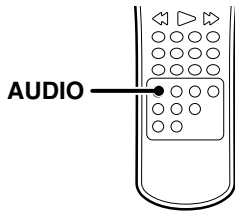

Durant la lecture, appuyer sur la touche [AUDIO].

La langue change à chaque fois qu'on appuie sur la touche [AUDIO].



icône de langue audio DVD



icône de langue audio DivX

Remarques:

- La caractéristique de langue n'est effective que si le disque a été créé avec des pistes audio multiples.
- Quand on choisit une langue audio par la touche [AUDIO], on ne fait que chevaucher provisoirement le réglage de langue audio dans le menu principal du lecteur DVD (dans le menu de préférences de langue dans les limites du menu de réglage).

Sélection du canal audio

On peut choisir la lecture du canal audio droit ou gauche enregistré sur le disque, ou l'on peut sélectionner la lecture stéréo.

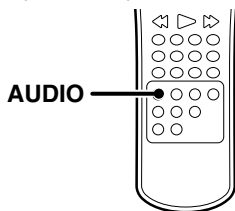

Durant la lecture VCD, appuyer sur la touche [AUDIO].



icône de canal audio

La sélection change à chaque pression.

- ① LEFT
- ② RIGHT
- ③ STEREO

Utilisation du marqueur

Le système de marqueur permet de repérer un point du disque qu'on peut atteindre rapidement. On peut enregistrer jusqu'à 9 points de marqueur.

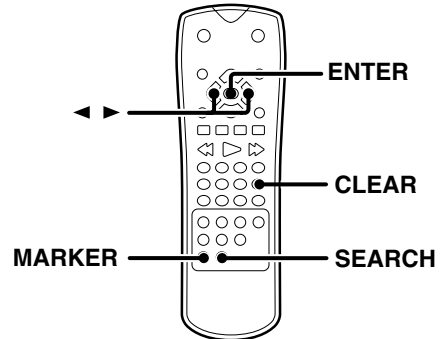

Création du marqueur

Lorsqu'on atteint la scène que l'on désire repérer, appuyer sur la touche [MARKER].

 #1: 1 / 9 MARKER Icône d'onglet

- L'icône d'onglet apparaîtra brièvement sur l'écran de télévision.
- Répéter pour consigner jusqu'à 9 points de marqueur.

Pour rappeler ou annuler une scène marquée

1 Durant la lecture, appuyer sur la touche [SEARCH].

 ◀ 1 2 3 4 5 Icône de recherche d'onglet

- Le menu de recherche d'onglet apparaît sur l'écran.

2 Appuyer sur les touches de curseur droit/gauche [◀/▶] pour sélectionner un numéro d'onglet que l'on désire rappeler ou effacer.

3 Appuyer sur la touche [ENTER] pour effectuer la lecture à partir de la scène repérée ou bien appuyer sur la touche [CLEAR] pour effacer le numéro sélectionné.

Remarques:

- Selon le disque, la fonction du marqueur peut ne pas être effective.
- P.B.C. sur mode de VCD. La fonction du marqueur n'est pas effective. (Lire page 20.)
- Les points de marqueur sont annulés à chaque fois qu'un disque est ôté du lecteur ou à la mise hors-tension de l'appareil.

Sélection d'angle de caméra

Certains disques contiennent des angles multiples de scène ou séquence particulière. Si le disque n'a qu'un seul angle, cette caractéristique ne sera pas effective. Lors de la lecture d'un DVD qui a été enregistré avec plusieurs angles de prises de vue, le symbole de l'angle de prise de vue clignote sur l'écran de télévision.

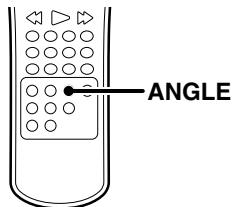

- 1 Quand l'indicateur d'angle clignote, presser la touche [ANGLE].

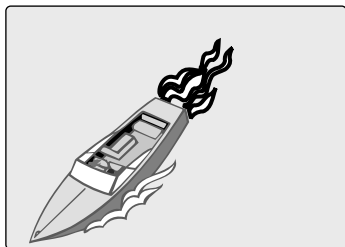

- 2 Sélectionner l'angle en appuyant sur la touche [ANGLE].

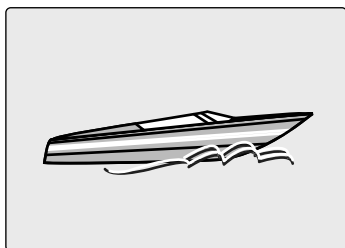

Sélection de langue de sous-titrage

On peut changer la langue de sous-titrage tout en regardant un disque (mais seulement si le disque a été créé avec sous-titrage).

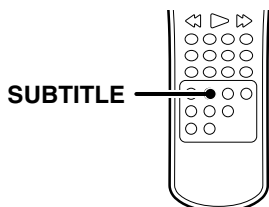

- Durant la lecture, appuyer sur la touche [SUBTITLE].

La langue change à chaque fois qu'on appuie sur la touche [SUBTITLE].



Remarques:

- La caractéristique de sous-titrage n'est effective que si le disque a été créé avec des pistes audio multiples.
- Le menu des sous-titres du disque apparaît avec certains disques.
- Le fichier de sous-titrage du fichier DivX est affiché seulement sous forme de srt, txt, smi, ssa et sub.
- S'il n'y a pas d'information ou s'il y a un code ne pouvant pas lire le fichier DivX, "1", etc., sont affichés.

Information concernant l'affichage des sous-titres d'un disque DivX

Au cas où les sous-titres ne s'afficheraient pas correctement, veuillez suivre les pas ci-dessous.

- 1 Appuyer sur la touche [II] lors de l'affichage des sous-titres.
- 2 Appuyer sur la touche [SUBTITLE] et maintenez-la enfoncée pendant environ 3 secondes. Le code de la langue s'affiche.
- 3 Appuyer sur les touches de curseur gauche/droit [◀/▶] pour sélectionner un autre code de langue, et ce jusqu'à ce que les sous-titres s'affichent correctement.
- 4 Appuyer sur la touche [▶] pour reprendre la lecture.

Fonction de zoom

Utiliser le zoom pour agrandir l'image vidéo.

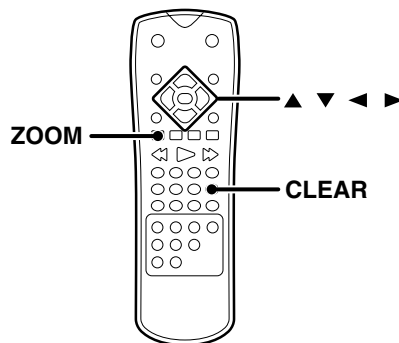

- 1 Durant la lecture, appuyer sur la touche [ZOOM].

- Le cadre carré apparaît brièvement à droite en bas de l'image.

La sélection change à chaque pression.

- 1 grandeur 200 %
- 2 grandeur 400 %
- 3 grandeur 900 %
- 4 grandeur normale

- 2 Appuyer sur les touches de curseur [◀/▶/▲/▼] pour déplacer l'image zoomée.

- Pour reprendre la lecture normale, appuyer de façon répétée sur la touche [ZOOM] ou [CLEAR].

Remarque:

Le zoom peut ne pas opérer sur certains DVD.

Recherche de temps

DVD VCD DivX

Pour commencer la lecture à tout moment choisi sur le disque.

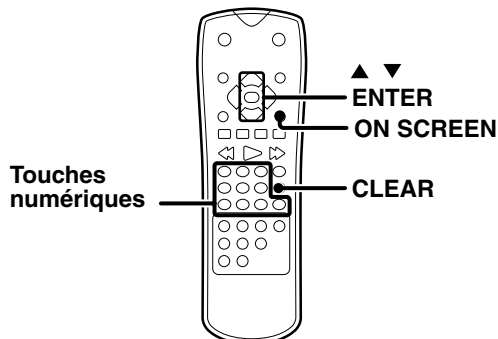

- 1** Durant la lecture, appuyer sur la touche [ON SCREEN].
- 2** Appuyer sur les touches de curseur haut/bas [▲/▼] pour sélectionner l'icône d'horloge de temps.



- "----:" apparaît.

- 3** Appuyer sur les touches numériques pour indiquer l'heure du début de la lecture dans l'ordre des heures, minutes et secondes, de gauche à droite.
- Si les valeurs enregistrées sont erronées, appuyer sur [CLEAR] pour les effacer. Ensuite, consigner les valeurs correctes.
- 4** Appuyer sur la touche [ENTER] pour confirmer.
- La lecture commencera à l'heure sélectionnée.

Fonctionnalités de lecture de disques de musique

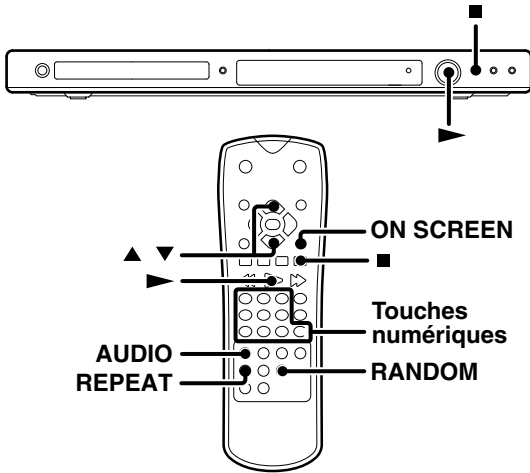

Pour afficher le repère ID3

En reproduisant un fichier contenant des informations telles que les titres de piste, vous pouvez voir les informations en pressant la touche [ON SCREEN].

Appuyer sur la touche [ON SCREEN] pour afficher le repère ID3.

- L'affichage de chanson, artiste, album, commentaire et genre apparaît sur l'écran de visualisation.

La sélection change à chaque pression.

- ① Song
- ② Artist
- ③ Album
- ④ Comment
- ⑤ Genre
- ⑥ (Nom de fichier)

- S'il n'existe pas d'information, l'indication "No ID3 Tag Info" apparaît sur l'affichage.

Emploi de l'écran de télévision pour commencer la lecture

  

Une fois que l'on introduit un CD audio, MP3 ou WMA, un menu apparaît sur l'écran de télévision.

Exemple de menu CD audio

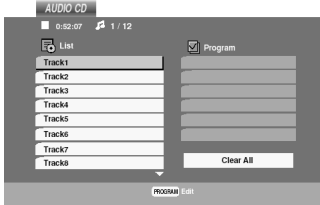

Exemple de menu MP3/WMA

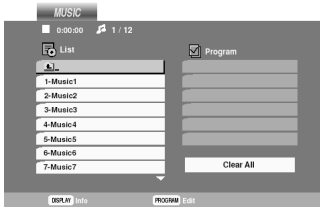

Appuyer sur les touches de curseur haut/bas [▲/▼] pour sélectionner une piste. Ensuite, appuyer sur la touche [▶] ou [ENTER] et la lecture commencera.

Lecture à partir de la piste désiré

Appuyer sur les touches numériques, et ensuite sur la touche [▶].

Pour sélectionner la piste n° 23: 2, 3 et ▶

Lecture aléatoire

Les plages d'un seul disque sont lues en ordre aléatoire.

Durant la lecture, appuyer sur la touche [RANDOM].

- L'affichage de lecture aléatoire apparaît sur l'écran de télévision.
- A chaque fois que l'on appuie sur la touche [RANDOM], la lecture aléatoire est mise en/ hors fonction.
- En appuyant sur la touche [▶▶] durant la lecture aléatoire, l'appareil sélectionne une autre piste et reprend la lecture aléatoire.

Pour annuler la lecture aléatoire

1 Appuyer sur la touche [■] pour arrêter la lecture.

2 Appuyer sur la touche [RANDOM] pour annuler la lecture aléatoire.

Pour répéter la lecture aléatoire

Durant la lecture aléatoire, appuyer sur la touche [REPEAT].

La sélection change à chaque pression.

- ① "TRACK"
- ② "ALL"
- ③ S'éteint (répétition désactivée)

Remarque:

Une fois que toutes les pistes d'un disque ont été reproduites dans l'ordre aléatoire, la lecture s'arrêtera.

Fonctionnalités de lecture des fichiers de photo (fichiers JPEG seulement)

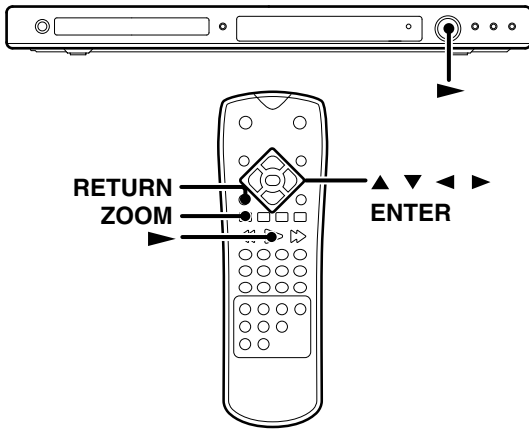

Pour commencer la lecture

Après avoir introduit en place un disque audio JPEG, un menu apparaît sur l'écran de TV.

- 1 Presser les touches de curseur haut/bas [▲/▼] pour sélectionner un répertoire, puis presser la touche [ENTER].**
- 2 Une liste de fichiers dans le répertoire apparaît. Si l'on se trouve dans une liste de fichiers et qu'on désire retourner au répertoire précédent, utiliser les touches haut/bas [▲/▼] pour mettre en évidence les touches haut/bas [▲/▼] et presser la touche [ENTER].**
- 3 Sélectionner le fichier désiré, puis presser la touche [▶] ou [ENTER].**

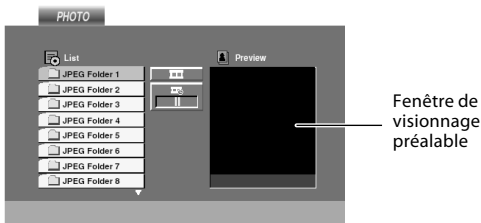

Fonction de zoom

Utiliser le zoom pour agrandir l'image photo.

- 1 Durant la lecture, appuyer sur la touche [ZOOM].**

• Le cadre carré apparaît brièvement à droite en bas de l'image.

La sélection change à chaque pression.

- ① grandeur 200 %
- ② grandeur 400 %
- ③ grandeur 900 %
- ④ grandeur normale

- 2 Appuyer sur les touches de curseur [◀/▶/▲/▼] pour déplacer l'image zoomée.**

• Pour reprendre la lecture normale, appuyer de façon répétée sur la touche [ZOOM] ou [CLEAR].

Remarque:

Quand la résolution est définie sur 720p ou 1080i, cette fonction n'est pas disponible.

Pour faire tourner l'image

Appuyer sur les touches de curseur haut/bas [▲/▼] pour faire tourner l'image dans le sens des aiguilles d'une montre ou dans le sens contraire.

Pour cacher la barre de menu

Appuyer sur la touche [RETURN] pour cacher la barre de menu.

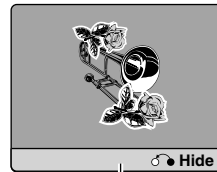

Barre de menu

- La commutation entre affichage et non-affichage a lieu chaque fois qu'on appuie sur la touche [RETURN].

Remarque:

Quand la résolution est définie sur 720p ou 1080i, cette fonction n'est pas disponible.

Slide show (vue diapositive)

La fonction Slide show (vue diapositive) peut être utilisée pour commuter automatiquement les images d'un fichier au suivant. Il y a 3 options de vitesse de diapositive.

- 1 Introduire un disque et fermer le plateau.**
- 2 Appuyer sur les touches de curseur [◀/▶/▲/▼] pour mettre en évidence la vitesse ().**

• Passer à l'étape 4 si la vitesse d'enchaînement de diapos n'a pas à être changée.

- 3 Appuyer sur les touches de curseur gauche/droit [◀/▶] pour sélectionner l'option que l'on désire utiliser. Ensuite, appuyer sur la touche [ENTER].**

La sélection change à chaque pression.

- ① >>> : Rapide
- ② >> : Normale
- ③ > : Lente

- 4 Appuyer sur les touches de curseur haut/bas [▲/▼] pour sélectionner l'icône . Ensuite, appuyer sur la touche [ENTER].**

• La lecture commence.

Dépannage

Les problèmes ne sont pas toujours dus à un dysfonctionnement ou à une panne de la chaîne. En cas de problème, vérifiez les descriptions suivantes avant d'appeler le service après-vente.

Réinitialisation du microprocesseur

Certaines situations (cordon d'alimentation débranché pendant la marche de l'appareil, etc.) perturbent le microprocesseur. Dans ce cas, couper l'alimentation, attendre pendant plusieurs secondes, puis remettre l'appareil sous tension.

Lecteur DVD

Symptôme	Remède
L'appareil ne peut pas être mis en service.	<ul style="list-style-type: none">• Quand le cordon de secteur est branché, attendre pendant plusieurs secondes, puis remettre l'appareil sous tension.
La lecture ne commence pas lorsque l'on appuie sur la touche [▶].	<ul style="list-style-type: none">• Mettre un disque en pace et appuyer sur la touche [▶].• Il n'y a aucun enregistrement sur la face en cours de lecture. Retourner le disque et le placer correctement dans le tiroir.
La lecture commence, mais on n'entend aucun son et on ne voit aucune image.	<ul style="list-style-type: none">• Mettre le téléviseur en service.• Brancher correctement les cordons. (Lire pages 11 - 13.)
L'image est déformée lorsque l'on déplace rapidement le capteur vers la fin, ou vers le début du disque.	<ul style="list-style-type: none">• L'image peut être déformée pendant le déplacement rapide du capteur vers le début, ou vers la fin du disque. Cela n'est pas une anomalie.
On n'entend aucun son.	<ul style="list-style-type: none">• Brancher correctement les cordons audio. (Lire pages 12.)• Régler le niveau d'écoute comme il convient.• Le lecteur est dans un mode spécial de lecture. Appuyer sur la touche [▶] pour reprendre la lecture normale.
Aucune image n'est affichée.	<ul style="list-style-type: none">• Le réglage au mode progressif a été fait pour une télévision non compatible avec le mode progressif. Appuyer sur la touche [RESOLUTION] pour revenir au mode entrelacé.
L'image n'est pas bonne; la qualité de l'image/du son est mauvaise.	<ul style="list-style-type: none">• Un appareil placé à proximité, génère des parasites. Eloigner autant que possible le lecteur de l'appareil responsable des parasites.• Se reporter à la section "Soin et rangement des disques", et essayer le disque pour en ôter la poussière. (Lire page 10.)• Utiliser un disque en bon état.• Se reporter à la section "Prenez garde à la condensation." et attendre que l'eau soit évaporée. (Lire page 10.)
La lecture est assez longue à commencer.	<ul style="list-style-type: none">• Un certain temps est nécessaire pour permettre au lecteur de détecter le type et la taille du disque et pour que la rotation du moteur se stabilise. Cela n'est pas une anomalie. Dix à vingt secondes environ sont nécessaires avant que le lecteur ne commence la lecture du disque; ce temps dépend du disque.
Le tiroir s'ouvre automatiquement.	<ul style="list-style-type: none">• Poser correctement le disque dans le tiroir.
Le haut et le bas de l'écran ne peuvent être vus, ou l'écran devient noir et blanc.	<ul style="list-style-type: none">• Se reporter à la section "Formats vidéo" et choisir un disque dont le standard vidéo soit compatible avec celui du téléviseur, ou inversement. (Lire page 9.)
Les sous-titres ne sont pas affichés.	<ul style="list-style-type: none">• Aucun sous-titrage n'est possible si le DVD ne comporte aucun enregistrement de sous-titres.• Appuyer sur la touche [SUBTITLE] pour mettre en service le sous-titrage.
La langue des dialogues (ou des sous-titres) ne peut pas être changée.	<ul style="list-style-type: none">• La langue des dialogues (ou des sous-titres) ne peut pas être changée si le DVD en cours de lecture ne contient pas plusieurs langues pour les dialogues ou les sous-titres.
On ne peut pas changer l'angle de prise de vues.	<ul style="list-style-type: none">• L'angle de prise de vues ne peut pas être choisi si la scène n'a été filmée que sous un seul angle.• Seules certaines sections du disque peuvent offrir le choix de plusieurs angles de prise de vues.
La lecture ne commence pas, même après sélection d'un titre.	<ul style="list-style-type: none">• Vérifier le niveau choisi de restriction d'affichage (Rating). (Lire page 18.)

Symptôme	Remède
Le niveau de restriction d'affichage (Rating) ne peut pas être modifié.	<ul style="list-style-type: none"> Le code secret permettant de changer le niveau de restriction d'affichage (Rating) a été oublié. Choisissez comme réglage initial le réglage usine en procédant de la manière suivante. <ol style="list-style-type: none"> Appuyer sur la touche [SETUP] pour afficher le menu de réglage. Inscrire le nombre à 6 chiffres "210499" et le code de sécurité se trouvera effacé. Consigner un nouveau mot de passe comme il est décrit ci-dessus. (Lire page 18.)
La langue parlée (langue de sous-titrage) n'est pas celle choisie lors des réglages initiaux.	<ul style="list-style-type: none"> Choisir un disque portant l'enregistrement de l'oeuvre dans la langue parlée (langue de sous-titrage) choisie. Appuyer sur la touche [SUBTITLE] ou touche [AUDIO] de la télécommande, puis sélectionner la langue. Les spécifications DVD offrent la sélection de l'écran de menu. Sélectionner l'écran de menu du disque.
La langue des messages affichés sur l'écran n'est pas celle choisie.	<ul style="list-style-type: none"> Choisir la langue de travail (MENU) qui convient. (Lire page 17.)
La lecture d'un VCD commandée par menu n'est pas possible.	<ul style="list-style-type: none"> La lecture commandée par menus n'est possible que si le VCD porte les informations requise par le système "Play Back Control (P.B.C.)".

Télécommande

Symptôme	Remède
La télécommande ne commande pas le lecteur.	<ul style="list-style-type: none"> Remplacer les piles. (Lire page 15.) Utiliser la télécommande à l'intérieur du champ de commande. (Lire page 15.)

icône d'inhibition

Symptôme	Remède
 L'icône d'inhibition est affichée et la télécommande est impossible.	<ul style="list-style-type: none"> Le fonctionnement est restreint. Veuillez tenter une autre opération.

Cet appareil incorpore la technologie de protection des droits d'auteur qui est protégée par la loi relevant des brevets et autres droits de propriété intellectuelle aux Etats-Unis. L'utilisation de cette technologie de protection des droits d'auteur doit être autorisée par Macrovision, et vise l'usage familial et autres emplois limités de visionnage uniquement à moins que cela ne soit autrement autorisé par Macrovision. La rétro-conception ou le désassemblage est interdit.

ON DOIT REMARQUER QUE LES APPAREILS DE TELEVISION A HAUTE DEFINITION NE SONT PAS TOUS ENTIEREMENT COMPATIBLES AVEC CET APPAREIL ET PEUVENT CAUSER DES PERTURBATIONS DANS L'IMAGE. EN CAS DE DEFAUTS D'IMAGE A BALAYAGE PROGRESSIF 525 OU 625, IL EST RECOMMANDE A L'UTILISATEUR DE COMMUTER LA CONNEXION A LA SORTIE "DEFINITION STANDARD". S'IL Y A DES PROBLEMES CONCERNANT LA COMPATIBILITE DE NOS APPAREILS DE TELEVISION AVEC CE MODELE DE LECTEUR DVD 525P ET 625P, VEUILLEZ CONTACTER NOTRE SERVICE DE CLIENTELE.

Fabriqué sous licence de Dolby Laboratories. "Dolby" et le symbole double-D sont des marques commerciales de Dolby Laboratories.

"DTS" et "DTS Digital Out" sont des marques déposées de DTS, Inc. 

DivX, DivX Certified, and associated logos are trademarks of DivX, Inc. and are used under license.

HDMI, le logo HDMI et l'Interface Multimédia Haute Définition sont des marques commerciales ou déposées de HDMI Licensing LLC.

Caractéristiques techniques

[Type]

Système..... Lecteur de disque DVD
LaserLaser à semi-conducteur

[Section audio]

Réponse en fréquence

Fréquence d'échantillonnage; 44,1 kHz..... 8 Hz ~ 20 kHz
Fréquence d'échantillonnage; 48 kHz..... 8 Hz ~ 22 kHz
Fréquence d'échantillonnage; 96 kHz..... 8 Hz ~ 44 kHz

Rapport signal/bruit.....Supérieur à 100 dB

DynamiqueSupérieure à 90 dB

Distorsion harmonique totale..... Inférieure à 0,015% (1 kHz)

Niveau/impédance de sortie analogique..... 2 V/1 k Ω

Niveau/impédance de sortie numérique

COAXIAL..... 0,5 Vc-c/75 Ω
OPTICAL -21 dBm ~ -15 dBm (longueur d'onde 660nm)

[Section vidéo]

Format sortie vidéo

Pour l'Europe..... NTSC/PAL
Excepté pour l'Europe NTSC

Niveau de sortie vidéo composite 1 Vc-c (75 Ω)

Niveau de sortie S-vidéo (Excepté pour l'Europe)

(Signal Y) 1 Vc-c (75 Ω)
(Signal C)
NTSC0,286 Vc-c (75 Ω)
PAL.....0,300 Vc-c (75 Ω)

Niveau de sortie vidéo composant

(Signal Y) 1 Vc-c (75 Ω)
(Signal CB)..... 0,7 Vc-c (75 Ω)
(Signal CR)..... 0,7 Vc-c (75 Ω)

Niveau de sortie RGB (SCART)

(seulement pour l'Europe) 0,7 Vc-c (75 Ω)

Définition horizontale..... Supérieure à 500 lignes

Rapport signal/bruit vidéoSupérieur à 68 dB

Borne de sortie de HDMIType de A (19 PIN)

[Généralités]

Consommation..... 8 W

Consommation électrique en veille.....Inférieure à 0,8 W

Dimensions
L: 440 mm
H: 41 mm
P: 204 mm

Poids (net) 1,5 kg

- Kenwood poursuit une politique permanente de recherche, Pour cette raison les caractéristiques peuvent être modifiées sans préavis,
- Les températures extrêmes froides (quand l'eau gèle),peuvent diminuer les performances.

KENWOOD

Pour mémoire

Inscrivez le numéro de série, situé à l'arrière de l'unité, dans les espaces prévus sur la carte de garantie et dans l'espace ci-dessous. Indiquez les numéros de modèle et de série lorsque vous appelez votre vendeur pour des informations ou pour le service après-vente de cet appareil.

Modèle _____

Numéro de série _____